



АДМИНИСТРАЦИЯ ХОЛМСКОГО МУНИЦИПАЛЬНОГО РАЙОНА
ПОСТАНОВЛЕНИЕ

19 августа 2020 года № 441

г. Холм

О внесении изменений в Порядок осуществления закупок малого объема с использованием специализированных электронных ресурсов

В целях совершенствования, обеспечения гласности и прозрачности закупок товаров, работ, услуг для муниципальных нужд, осуществляемых у единственного поставщика (подрядчика, исполнителя) в соответствии с [пунктами 4 и 5 части 1 статьи 93](#) Федерального закона от 05 апреля 2013 года № 44-ФЗ "О контрактной системе в сфере закупок товаров, работ, услуг для государственных и муниципальных нужд", обеспечения гласности и прозрачности закупок отдельными видами юридических лиц, осуществляемых у единственного поставщика (подрядчика, исполнителя) в соответствии с Федеральным [законом](#) от 18 июля 2011 года № 223-ФЗ "О закупках товаров, работ, услуг отдельными видами юридических лиц, Администрация Холмского муниципального района **ПОСТАНОВЛЯЕТ**:

1. Внести изменения в Порядок осуществления закупок малого объема с использованием специализированных электронных ресурсов, утвержденный постановлением Администрации Холмского муниципального района от 29.08.2019 № 569 «Об автоматизации закупок товаров, работ, услуг малого объема для муниципальных нужд» изложив приложение к нему в новой редакции.

2. Опубликовать постановление в периодическом печатном издании - бюллетене «Вестник» и разместить на официальном сайте Администрации Холмского муниципального района в информационно - телекоммуникационной сети «Интернет».

Первый заместитель

Главы администрации

муниципального района **Т.А. Прокофьева**

Приложение к Порядку
осуществления закупок малого объема
с использованием специализированных
электронных ресурсов

**Перечень
объектов закупок малого объема, которые заказчик может
осуществлять без использования информационного ресурса**

№	Наименование группы товаров, работ, услуг
1	2
1	Услуги нотариальных контор, адвокатов
2	Образовательные услуги, в том числе по повышению квалификации, подтверждению (повышению) квалификационной категории, получению (продлению) сертификатов, профессиональная переподготовка, стажировка, обучение по образовательным программам высшего образования, по профессиональному обучению и дополнительному профессиональному образованию
3	Услуги по оценке профессиональных и личностных качеств, психологическому тестированию при проведении конкурсов на замещение вакантных должностей государственной гражданской службы Новгородской области, формировании кадрового резерва государственной гражданской службы Новгородской области, резерва управленческих кадров Новгородской области, проведении аттестации и квалификационных экзаменов государственных гражданских служащих Новгородской области
4	Услуги по организации и проведению семинаров, вебинаров, конференций, "круглых столов", форумов, выставок-ярмарок, экскурсионные услуги

5	Участие в семинарах, форумах, мероприятиях, конференциях, конкурсах, вебинарах, в том числе оплата организационных взносов за участие в данных мероприятиях
6	Поставка (изготовление) сувенирной продукции, нагрудных знаков
7	Преподавательские, консультационные услуги, оказываемые физическими лицами
8	Обязательное страхование жизни и здоровья государственных гражданских служащих Новгородской области
9	Медицинские услуги
10	Услуги по дежурству специализированных бригад врачей на спортивных и иных мероприятиях, проводимых, организованных заказчиком
11	Периодический медицинский осмотр сотрудников заказчика, предрейсовый медицинский осмотр водителей заказчика, медицинское освидетельствование безработных граждан при их направлении органами службы занятости для прохождения профессионального обучения или получения дополнительного профессионального образования
12	Лекарственные препараты, которые предназначены для назначения пациенту при наличии медицинских показаний (индивидуальная непереносимость, по жизненным показаниям) по решению врачебной комиссии, которое отражается в медицинских документах пациента и в журнале врачебной комиссии
13	Технические средства реабилитации и протезно-ортопедические изделия для льготной категории граждан по индивидуальному заявкам
14	Оказание услуг экстренной помощи на дому пожилым гражданам и инвалидам с использованием сотового устройства "Тревожная кнопка"
15	Препараты ветеринарные
16	Наркотические средства, психотропные вещества
17	Перевозка, приемка, хранение, охрана, уничтожение наркотических средств и психотропных веществ
18	Взрывчатые материалы
19	Перевозка, приемка, хранение, охрана, уничтожение взрывчатых материалов
20	Продукты питания
21	Организация питания для обучающихся, воспитанников и иных категорий граждан
22	Проведение культурных, спортивных и иных массовых мероприятий
23	Оказание услуг экспертов (экспертных организаций), членов жюри, спортивных арбитров
24	Техническое обслуживание автотранспортных средств, находящихся на гарантийном обслуживании, у официального дилера
25	Гарантийный ремонт автотранспортных средств в течение гарантийного срока
26	Топливо моторное, включая автомобильный и авиационный бензин
27	Поставка древесины топливной
28	Приемка и хранение авиационного бензина
29	Оказание услуг по предрейсовому (междурейсовому) контролю технического состояния транспортного средства
30	Техническое обслуживание, гарантийный ремонт оборудования (техники) в течение гарантийного срока
31	Эксплуатация, техническое обслуживание, ремонт франкировальной машины
32	Техническое обслуживание пожарной и охранной сигнализации
33	Услуги интернет-провайдеров, услуги по обслуживанию имеющихся у заказчика информационно-телекоммуникационной сети "Интернет" и номеров сотовой (мобильной), городской и междугородней телефонной связи
34	Услуги по получению сертификата электронной подписи
35	Услуги по сопровождению, модернизации, обновлению программного обеспечения, справочно-правовых и информационных систем, установленных у заказчика
36	Аттестация объектов информатизации на соответствие требованиям по безопасности информации, услуги по оценке эффективности (защищенности) информации от утечки по техническим каналам и от несанкционированного доступа на объекте (объектах) информатизации

Учредитель:
Дума Холмского муниципального района

Издатель:
Администрация Холмского муниципального района

Адрес издателя: 175270, г.Холм,
площадь Победы,2

Главный редактор: Саляев В.И.
Адрес редакции: 175270, г.Холм, площадь Победы, 2
Тел/факс: 59-252
E-mail: adminholm@mail.ru
Интернет-страница газеты: www.holmadmin.net/vlast/vestnik.html
Тираж: 10 экз.

Номер свидетельства о регистрации, дата регистрации: не требует регистрации на основании ст.12 Закона РФ от 27 декабря 1991 года №2124-1 "О средствах массовой информации"



37	Услуги по разработке, внедрению, модернизации, обновлению, техническому обслуживанию (администрированию) интернет-сайта (портала) заказчика, услуги хостинга и регистрации доменов
38	Товары, выполнение работ, оказание услуг, необходимые при оказании медицинской помощи в неотложной или экстренной форме либо вследствие аварии, обстоятельств непреодолимой силы, для предупреждения (при введении режима повышенной готовности) и (или) ликвидации чрезвычайной ситуации
39	Размещение информации в средствах массовой информации
40	Подписка на периодические печатные издания
41	Поставка книжной продукции (в том числе плоскочечатных изданий и изданий на специальных носителях) конкретных авторов, издательств
42	Заключение с кредитной организацией договора номинального счета, открытие и ведение номинальных счетов
43	Сбор, вывоз и утилизация мусора, твердых коммунальных отходов
44	Услуги по откачке, вывозу и транспортировке жидких бытовых отходов
45	Получение выписок, справок, технических паспортов, иных документов из государственных, федеральных, региональных, отраслевых реестров, фондов, регистров, учреждений в соответствии с законодательством Российской Федерации
46	Информационные услуги по подготовке государственной статистической информации, оказание которых может осуществлять только орган государственной статистики
47	Знаки почтовой оплаты, почтовые маркированные конверты
48	Метрологическое обслуживание средств измерений
49	Поставка бланков строгой отчетности, защищенной полиграфической продукции
50	Проведение экспертизы проектно-сметной документации, проверка сметной стоимости, расчет индексов изменения сметной стоимости работ
51	Услуги по обслуживанию в залах аэропортов
52	Форменная одежда
53	Оказание услуг по утилизации
54	Санитарно-эпидемиологические услуги, исследования
55	Охрана объектов
56	Работы и услуги, оказываемые (выполняемые) на основании гражданско-правовых договоров физическими лицами с использованием их личного труда
57	Осуществление закупок товара, работы или услуги, которые относятся к сфере деятельности субъектов естественных монополий в соответствии с <u>Федеральным законом от 17 августа 1995 года N 147-ФЗ "О естественных монополиях"</u>
58	Оказание услуг по водоснабжению, водоотведению, теплоснабжению, газоснабжению (за исключением услуг по реализации сжиженного газа), по подключению (присоединению) к сетям инженерно-технического обеспечения по регулируемым в соответствии с законодательством Российской Федерации ценам (тарифам)
59	Оказание услуг по содержанию и ремонту одного или нескольких нежилых помещений, переданных в безвозмездное пользование или оперативное управление заказчику, услуг по водо-, тепло-, газо- и энергоснабжению, услуг по охране, услуг по вывозу твердых коммунальных отходов в случае, если данные услуги оказываются другому лицу или другим лицам, пользующимся нежилыми помещениями, находящимися в здании, в котором расположены помещения, переданные заказчику в безвозмездное пользование или оперативное управление
60	Заключение договора энергоснабжения или договора купли-продажи электрической энергии с гарантирующим поставщиком электрической энергии
61	Услуги по аренде движимого и недвижимого имущества
62	Осуществление авторского надзора
63	Услуги (работы) по регулярным перевозкам пассажиров автобусами в городском и пригородном сообщении



АДМИНИСТРАЦИЯ ХОЛМСКОГО МУНИЦИПАЛЬНОГО РАЙОНА ПОСТАНОВЛЕНИЕ

19 августа 2020 года № 442

г. Холм

О внесении изменений в муниципальную программу «Благоустройство территории в Холмском городском поселении на 2016-2018 годы и на плановый период до 2021 года»

В целях приведения муниципальной программы в соответствии с решением Совета депутатов Холмского городского поселения от 23.06.2020 №173 "О внесении изменений в решение Совета депутатов Холмского городского поселения от 18.12.2019 № 152 «О бюджете Холмского городского поселения на 2020 год и на плановый период 2021 и 2022 годов», Администрация Холмского муниципального района **ПОСТАНОВЛЯЕТ:**

1. Внести изменения в муниципальную программу «Благоустройство территории в Холмском городском поселении на 2016-2018 годы и на плановый период до 2021 года», утвержденную постановлением Администрации Холмского муниципального района от 13.11.2015 № 670:

1.1. Пункт 7 паспорта муниципальной программы Холмского муниципального района изложить в следующей редакции:

«7. **Объемы и источники финансирования муниципальной программы в целом и по годам реализации (тыс. руб.)**

Год	Источник финансирования						всего
	бюджет муниципального района	федеральный бюджет	областной бюджет	бюджет Холмского городского поселения	бюджеты поселений	внебюджетные средства	
1	2	3	4	5	6	7	8
2016	0	0	29,0	3679,0	0	0	3708,0
2017	0	0	1454,5	4974,8	0	8,9	6438,2
2018	0	0	54,2	5105,6	0	0	5159,8
2019	0	0	754,000 00	6686,297 67	0	255,70 000	7 695,9976
2020	0	0	1069,50 000	7431,638 83	0	0	8501,138 83
2021	0	0	0	5138,461 00	0	0	5138,461 00
ВСЕ ГО	0	0	3361,20 000	33015,79 750	0	264,60 000	36641,59 750

1.2. Приложение № 1 к муниципальной программе «IV. Мероприятия муниципальной программы», изложить в прилагаемой редакции

1.3. Пункт 4 Паспорта подпрограммы «Благоустройство территории в Холмском городском поселении на 2016 - 2018 годы и на плановый период до 2021 года» муниципальной программы «Благоустройство территории в Холмском городском поселении на 2016-2018 годы и на плановый период до 2021 года» «Объемы и источники финансирования подпрограммы в целом и по годам реализации (тыс. рублей)» изложить в следующей редакции.

Год	Источник финансирования						всего
	бюджет муниципального района	федеральный бюджет	областной бюджет	бюджет Холмского городского поселения	бюджеты поселений	внебюджетные средства	
1	2	3	4	5	6	7	8
2016	0	0	29,0	3679,0	0	0	3708,0
2017	0	0	40,4	4906,6	0	0	4947,0
2018	0	0	54,2	5105,6	0	0	5159,8
2019	0	0	754,000 00	6686,297 67	0	255,70 000	7 695,99767
2020	0	0	1069,50 000	7431,638 83	0	0	8501,1388 3
2021	0	0	0	5138,461 00	0	0	5138,4610 0
ВСЕ ГО	0	0	1947,10 000	32947,59 750	0	255,70 000	35150,397 50



1.4. Приложение № 1 к подпрограмме муниципальной программы «Мероприятия подпрограммы «Благоустройство территории в Холмском городском поселении на 2016-2018 годы и на плановый период до 2021 года», изложить в прилагаемой редакции

2. Опубликовать постановление в периодическом печатном издании - бюллетене «Вестник» и разместить на официальном сайте Администрации Холмского муниципального района в информационно - телекоммуникационной сети «Интернет».

**Первый заместитель
Главы администрации
муниципального района** **Т.А. Прокофьева**

Приложение № 1 к муниципальной программе

IV. Мероприятия муниципальной программы

№ п/п	Наименование мероприятия	Исполнитель мероприятия	Срок реализации	Целевой показатель (номер целевого показателя из паспорта муниципальной программы)	Источник финансирования	Объем финансирования по годам (тыс. руб.)					
						2016	2017	2018	2019	2020	2021
1	2	3	4	5	6	7	8	9	10	11	12
1	Реализация подпрограммы «Благоустройство территории в Холмском городском поселении на 2016 - 2018 годы и на плановый период до 2021 года»	отдел по вопросам жизнеобеспечения и строительства	2016-2021 годы	1.1.1., 1.2.1., 1.3.1., 1.4.1., 1.4.2.	бюджет Холмского городского поселения областной бюджет внебюджетные источники	3679,0 29,0	4906,6 40,4	5105,6 54,2	6686,29767 754,00000 255,70000	7431,63883 1069,50000	5138,46100
2	Реализация подпрограммы «Формирование современной городской среды на территории Холмского городского поселения на 2017 год»	отдел по вопросам жизнеобеспечения и строительства	2017/ год	2.1.1., 2.1.2., 2.2.1., 2.2.2., 2.2.3., 2.3.1., 2.4.1., 2.4.2.	областной бюджет, бюджет Холмского городского поселения, внебюджетные источники	0	1414,1 68,2 8,9	0 0	0	0	0
Итого:						3708,0	6438,2	5159,8	7695,99767	8501,13883	5138,46100

Приложение № 1 к подпрограмме муниципальной программы

Мероприятия подпрограммы «Благоустройство территории в Холмском городском поселении на 2016 - 2018 годы и на плановый период до 2021 года»

№ п/п	Наименование мероприятия	Исполнитель мероприятия	Срок реализации	Целевой показатель (номер целевого показателя из паспорта муниципальной программы)	Источник финансирования	Объем финансирования по годам (тыс. руб.)					
						2016	2017	2018	2019	2020	2021
1	2	3	4	5	6	7	8	9	10	11	12
Задача 1. Организация уличного освещения на территории г. Холм											
1.1.	Обеспечение освещением улиц городского поселения	отдел по вопросам жизнеобеспечения и строительства	2016-2021	1.1.1.	бюджет Холмского городского поселения	2171,0	2290,0	2657,8	3002,75173	2764,48825	2670,00000
1.2.	Исполнение судебных решений	отдел по вопросам жизнеобеспечения и строительства	2016, 2019	1.1.1.	бюджет Холмского городского поселения	11,0	0	0	2,00000	0	0
1.3.	Уплата налогов, сборов и иных платежей	отдел по вопросам жизнеобеспечения и строительства	2017, 2019-2021 гг.	1.1.1.	бюджет Холмского городского поселения	0	5,0	0	3,82697	5,00000	5,00000
Задача 2. Озеленение территории городского поселения											
21	Скашивание травы на территории поселения с вырубкой кустарников	отдел по вопросам жизнеобеспечения и строительства	2016-2021	1.2.1.	бюджет Холмского городского поселения	174,8	400,0	348,0	400,0090	159,00000	400,00000
22	Выращивание и приобретение рассады для цветников	отдел по вопросам жизнеобеспечения и строительства	2017-2021	1.2.1.	бюджет Холмского городского поселения	0	35,0	51,2	71,85000	70,00000	70,00000
23	Обеспечение ухода за цветниками (полив, прополка)	отдел по вопросам жизнеобеспечения и строительства	2017-2019 гг., 2021 г.	1.2.1.	бюджет Холмского городского поселения	0	25,0	43,8	57,06500	0,00000	186,00000



24	Приобретение вазонов и малых архитектурных форм	отдел по вопросам жизнеобеспечения и строительства	2017, 2020, 2021	1.2.1.	бюджет Холмского городского поселения	0	40	0	0,0000 0	0,0000 00	59,000 00
Задача 3. Организация содержания мест захоронения											
31	Надлежащее содержание мест захоронения	отдел по вопросам жизнеобеспечения и строительства	2016-2021	1.3.1	бюджет Холмского городского поселения	283,0	181	316 ,6	231,82 439	300,00 000	340,00 000
32	Культуртехнические работы на территории кладбища	отдел по вопросам жизнеобеспечения и строительства	2017	1.3.1	бюджет Холмского городского поселения	0	160	0	0	0	0
Задача 4. Прочие мероприятия по благоустройству г. Холма											
41	Ликвидация несанкционированных свалок, уборка мест общего пользования	отдел по вопросам жизнеобеспечения и строительства	2016-2018	1.4.1	бюджет Холмского городского поселения	918,2	355,7	299 ,4	0	0	0
42	Удаление аварийных и сухостойных деревьев	отдел по вопросам жизнеобеспечения и строительства	2017-2019 гг., 2021 г.	1.4.2	бюджет Холмского городского поселения	0	120,0	181 ,0	397,77 015	0,0000 0	400,00 000
43	Изготовление табличек названий улиц и номеров домов, расположенных на территории поселения	отдел по вопросам жизнеобеспечения и строительства	2017	1.4.2	бюджет Холмского городского поселения	0	1,0	0	0	0	0
44	В соответствии с протоколом территориального местного самоуправления (ТОС) № 2 Тапиловской части города от 30.06.2016 № 1 благоустройство дендропарка г. Холма	отдел по вопросам жизнеобеспечения и строительства	2016	1.4.2	бюджет Холмского городского поселения областной бюджет	4,0 29,0	0	0	0	0	0
45	Содержание мест массового отдыха на водных объектах	отдел по вопросам жизнеобеспечения и строительства	2017-2021	1.4.2	бюджет Холмского городского поселения	0	13,7	107 ,6	58,712 00	100,00 000	150,00 000
46	Установка скамеек, урн, контейнеров на территории поселения, приобретение праздничных консолей, приобретение баннерной ткани, приобретение курвиметра	отдел по вопросам жизнеобеспечения и строительства	2017, 2019, 2021 г.	1.4.2	бюджет Холмского городского поселения	0	72,4	0	129,88 300	0,0000 0	50,000 00
47	Устройство уличного освещения подъезда к зданию МЦДО	отдел по вопросам жизнеобеспечения и строительства	2017	1.4.2	бюджет Холмского городского поселения	0	57,5	0	0	0	0
48	Подготовка города к проведению общегородских праздников	отдел по вопросам жизнеобеспечения и строительства	2017-2021	1.4.2	бюджет Холмского городского поселения	0	29,9	100 ,0	68,888 79	175,00 000	100,00 000
49	Прочие работы по благоустройству	отдел по вопросам жизнеобеспечения и строительства	2016-2021	1.4.2	бюджет Холмского городского поселения	117,0	1115, 4	890 ,4	1862,2 0319	1651,1 8987	665,46 100
410	Реализация проектов местных инициатив граждан: содействия территориальному местному самоуправлению: ТОС Ильинской части города № 3 на приобретение и установку детской площадки	отдел по вопросам жизнеобеспечения и строительства	2017 г., 2019 г.	1.4.2.	бюджет Холмского городского поселения областной бюджет	0	5,0 40,4	0 0	100,00 000 54,000 00	0 0	0 0
411	Проведение конкурса по благоустройству территории г. Холма «Холм – наш общий дом» посвященного празднованию Дня города	отдел по вопросам жизнеобеспечения и строительства	2018-2021	1.4.2.	бюджет Холмского городского поселения	0	0	4,0	10,000 00	10,000 00	8,0000 0
412	Реализация проектов местных инициатив граждан: оказания содействия территориальному местному самоуправлению: ТОС) Никольской части города №1 на приобретение и установление детской площадки	отдел по вопросам жизнеобеспечения и строительства	2018	1.4.2.	бюджет Холмского городского поселения областной бюджет	0 0	0 0	105 ,8 54, 2	0	0	0
413	Реализация проекта поддержки местных инициатив: «Благоустройство спортивной площадки возле школы г. Холма, приобретение и установка спортивного оборудования».	отдел по вопросам жизнеобеспечения и строительства	2019, 2020	1.4.2.	субсидия из областного бюджета бюджет Холмского городского поселения средства населения	0 0 0	0 0 0	0 0 0	700,00 000 277,12 000 255,70 000	0 738,20 483 0	0 0 0
414	Проведение экспертизы проектно-сметной документации	отдел по вопросам жизнеобеспечения и строительства	2019-2021 гг.	1.4.2.	бюджет Холмского городского поселения	0	0	0	12,000 00	108,75 588	35,000 00
415	Уплата налогов, сборов и иных платежей	отдел по вопросам жизнеобеспечения и строительства	2019, 2020	1.4.2.	бюджет Холмского городского поселения				0,4015 5	300,00 000	0
416	Реализация проектов местных инициатив граждан: содействия территориальному местному самоуправлению: ТОС «Надежда» на приобретение и установку элементов детской игровой площадки.	отдел по вопросам жизнеобеспечения и строительства	2020	1.4.2.	субсидия из областного бюджета бюджет Холмского городского поселения					69,500 00 50,000 00	
417	Благоустройство дендрологического парка, расположенного по адресу: г. Холм ул. В. Челпанова ЗУ № 5 в рамках реализации приоритетного регионального проекта «Народный бюджет».	отдел по вопросам жизнеобеспечения и строительства	2020	1.4.2.	субсидия из областного бюджета бюджет Холмского городского поселения					1000,0 0000 1000,0 0000	



АДМИНИСТРАЦИЯ ХОЛМСКОГО МУНИЦИПАЛЬНОГО РАЙОНА ПОСТАНОВЛЕНИЕ

19 августа 2020 года № 443

г. Холм

Об отмене постановления Администрации района от 06.08.2020 № 423

Администрация Холмского муниципального района **ПОСТАНОВЛЯЕТ:**

Отменить постановление Администрации Холмского муниципального района от 06.08.2020 № 423 «Об отмене постановления Администрации района от 12.08.2015 № 460».

Опубликовать постановление в периодическом печатном издании - бюллетене «Вестник» и разместить на официальном сайте Администрации Холмского муниципального района в информационно - телекоммуникационной сети «Интернет».

Первый заместитель
Главы администрации
муниципального района

Т.А. Прокофьева



АДМИНИСТРАЦИЯ ХОЛМСКОГО МУНИЦИПАЛЬНОГО РАЙОНА РАСПОРЯЖЕНИЕ

20 августа 2020 года № 236-рз

г. Холм

О внесении изменений в состав комиссии при Администрации Холмского муниципального района по распределению стимулирующих и премиальных выплат руководителям муниципальных (автономных) образовательных организаций

1. Внести изменения в состав комиссии при Администрации Холмского муниципального района по распределению стимулирующих и премиальных выплат руководителям муниципальных (автономных) образовательных организаций, утвержденную распоряжением Администрации Холмского муниципального района от 05.06.2017 № 167-рг, изложив состав комиссии в новой редакции.

2. Опубликовать распоряжение в периодическом печатном издании бюллетене «Вестник» и разместить на официальном сайте Администрации Холмского муниципального района в информационно телекоммуникационной сети «Интернет».

Первый заместитель
Главы администрации
муниципального района

Т.А. Прокофьева

СОСТАВ

комиссии при Администрации Холмского муниципального района по распределению стимулирующих и премиальных выплат руководителям муниципальных (автономных) образовательных организаций

Приложение

- Афанасьева И.П. - главный специалист (экономист) Муниципального казенного учреждения Холмского муниципального района «Центр обслуживания учреждений»;
- Виноградова Ю.Н. - ведущий служащий отдела образования Администрации района;
- Лелютина Ж.Н. - главный специалист Управления делами Администрации района;
- Логина И.Е. - главный специалист-юрист Администрации района;
- Николаева Е.Г. - руководитель Холмской районной организации профсоюза работников народного образования и науки Российской Федерации (по согласованию);
- Рыбкина Е.А. - заместитель Главы администрации муниципального района, начальник отдела образования;
- Столярова Л.В. - заместитель начальника отдела образования Администрации района;
- Царева Н.А. - главный специалист по физической культуре и спорту отдела образования Администрации района;
- Чаликова И.Е. - ведущий служащий отдела образования Администрации района.



АДМИНИСТРАЦИЯ ХОЛМСКОГО МУНИЦИПАЛЬНОГО РАЙОНА ПОСТАНОВЛЕНИЕ

20 августа 2020 года № 444

г. Холм

Об утверждении Положения о порядке размещения вывесок на территории Холмского городского поселения

В соответствии с Федеральным законом от 06 октября 2003 года № 131-ФЗ "Об общих принципах организации местного самоуправления в Российской Федерации", Правилами благоустройства и содержания территории Холмского городского поселения, утвержденными решением Советом депутатов Холмского городского поселения от 31 октября 2017 года № 71, Администрация Холмского муниципального района **ПОСТАНОВЛЯЕТ:**

1. Утвердить прилагаемое Положение о порядке размещения вывесок на территории Холмского городского поселения.

2. Опубликовать постановление в периодическом печатном издании - бюллетене «Вестник» и разместить на официальном сайте Администрации Холмского муниципального района в информационно - телекоммуникационной сети «Интернет».

Первый заместитель
Главы администрации
муниципального района

Т.А. Прокофьева

УТВЕРЖДЕНО
постановлением Администрации
района от 20.08.2020 № 444

Положение о порядке размещения вывесок на территории Холмского городского поселения

1. Общие положения

1.1. Положение о порядке размещения вывесок на территории Холмского городского поселения (далее – Положение) разработано в соответствии с [Законами](#) Российской Федерации от 07 февраля 1992 года № 2300-1 "О защите прав потребителей", Федеральными законами от 06 октября 2003 года № 131-ФЗ "Об общих принципах организации местного самоуправления в Российской Федерации", от 01 июня 2005 года № 53-ФЗ "О государственном языке Российской Федерации, решением Совета депутатов Холмского городского поселения от 31.10.2017 № 71 "Об утверждении "Правил благоустройства и содержания территории Холмского городского поселения".

1.2. Настоящее Положение разработано в целях сохранения внешнего архитектурного облика сложившейся застройки Холмского городского поселения путем определения, упорядочения мест размещения вывесок, определения видов и типов вывесок, допустимых к размещению на территории Холмского городского поселения, и требований к их размещению (далее – Дизайн – код), определения порядка получения уведомления о согласовании внешнего вида вывески.

1.3. Действие настоящего Положения распространяется на всю территорию Холмского городского поселения независимо от ведомственной принадлежности или



формы собственности на здания, строения, сооружения.

1.4. Информация, размещаемая на вывесках:

сведения, предусмотренные законом Российской Федерации от 07 февраля 1992 года № 2300-1 «О защите прав потребителей»;

информация о профиле деятельности юридического лица, индивидуального предпринимателя и (или) виде реализуемых ими товаров, оказываемых услуг и (или) их наименование (фирменное наименование, коммерческое обозначение, обозначение товарного знака, знака обслуживания) в месте фактического нахождения или осуществления деятельности юридического лица, индивидуального предпринимателя.

1.5. Положение не распространяется на размещение вывесок на объектах культурного наследия. В случае, если объект, на котором планируется размещение вывесок, является объектом культурного наследия, ее размещение согласовывается с органом, уполномоченным осуществлять полномочия по сохранению, использованию, популяризации и государственной охране объектов культурного наследия.

1.6. В целях применения настоящего Положения используются следующие основные понятия и определения:

внешний архитектурный облик сложившейся застройки - визуальное впечатление о городе и его художественных ценностях, складывающееся по реальному внешне воспринимаемому и последовательно формируемому представлению о выразительных качествах города (архитектурное художественное построение, наполнение и содержание);

архитектурно-градостроительный облик здания, строения, сооружения - совокупность композиционных приемов и фасадных решений объекта, включающих колористическое решение, архитектурно-художественную подсветку, размещение рекламных конструкций и вывесок на всем протяжении фасада.

вывеска - информационная конструкция, размещаемая на фасаде, крыше здания, строения, сооружения, стационарного и нестационарного торгового объекта, в том числе в витринах, в месте фактического нахождения или осуществления деятельности организации или индивидуального предпринимателя, состоящая из текстовой части и графической части (художественный элемент);

светопрозрачные конструкции - окна, остекленные двери, фрамуги над дверями, витрины, витрины, светопрозрачные фасады.

подложка вывески - часть вывески, прикрывающая участок фасада к которому крепится текстовая и графическая часть вывески;

фриз здания - специально выделенная горизонтальная полоса на фасаде здания, строения, сооружения.

1.7. Согласование внешнего вида вывесок осуществляется при наличии согласованного Паспорта здания.

1.8. Размещение вывесок на территории Холмского городского поселения с нарушением данного Положения не допускается.

2. Типы и виды вывесок

2.1. На территории Холмского городского поселения возможно размещение следующих видов вывесок:

настенные вывески - информационные конструкции, располагаемые на внешних поверхностях фасадов зданий, строений, сооружений, включающие текстовую часть и художественный элемент, состоящие из элементов крепления к внешним поверхностям фасадов, каркаса и информационного поля;

консольные вывески - двухсторонние информационные конструкции с внутренней подсветкой, устанавливаемые перпендикулярно к фасадам здания, строения, сооружения;

вывески на крышах - информационные конструкции, располагаемые на крыше здания, строения, сооружения, состоящие из элементов крепления, объемных букв и художественных элементов с внутренней подсветкой;

витринные вывески - информационные конструкции, располагаемые с внешней стороны остекления светопрозрачной конструкции здания, строения, сооружений, стационарных и нестационарных торговых объектов, представляющие собой декоративную пленку или иную конструкцию;

вывески на солнцезащитных элементах - информационные конструкции, выполненные в виде козырьков и навесов с нанесенной на них информацией и размещенные над витринами, входами или оконными проемами зданий, строений, сооружений. Маркеры состоят из элементов крепления и информационного поля, выполненного на мягкой или жесткой основе в виде вышивки или печати;

табличка - информационные конструкции, размещаемые на участках фасада, непосредственно у входа (справа или слева) в помещение, занимаемого юридическим лицом, индивидуальным предпринимателем, на входных дверях или на светопрозрачной конструкции здания, строения, сооружения, стационарный и нестационарный торговый объект, содержащая сведения, предусмотренные законом Российской Федерации от 07 февраля 1992 года № 2300-1 «О защите прав потребителей»;

меню - информационные конструкции, размещаемые на участках фасада, непосредственно у входа (справа или слева) в помещение, занимаемого юридическим лицом, индивидуальным предпринимателем, или на входных дверях;

вывески на козырьках - информационные конструкции, располагаемые на козырьках над входами в здания, строения, сооружения, стационарные и нестационарные торговые объекты, включающие текстовую часть и художественный элемент.

2.2. Допускается размещение настенных конструкций следующих типов:

2.2.1. отдельные элементы без использования подложки;

2.2.2. отдельные элементы с подложкой;

2.2.3. световой короб простой формы - объемные прямоугольные конструкции, выполненные в одностороннем варианте с внутренней подсветкой;

2.2.4. световой короб сложной формы - объемные фигурные конструкции, выполненные в одностороннем варианте с внутренней подсветкой;

2.3. Допускается размещение консольных вывесок следующих видов:

2.3.1. консольные вывески без подложки;

2.3.2. консольные вывески с подложкой;

2.3.3. общий указатель - конструкции (конструкции), содержащая(ие) информацию о нескольких организациях в одном стиле, на одном креплении к фасаду;

2.4. Допускается размещение табличек следующих видов:

2.4.1. информационный указатель;

2.4.2. общий указатель - конструкция, содержащая информацию в одном стиле о нескольких организациях;

2.5. Допускается размещение меню следующих видов:

2.5.1. не световые панели;

2.5.2. световые короба (лайтбоксы);

2.5.3. меловая доска;

2.6. Допускается размещение вывесок на козырьках следующих типов:

2.6.1. отдельные элементы без использования фоновые подложки;

2.6.2. отдельные элементы с фоновой подложкой;

2.6.3. световой короб простой формы - объемные прямоугольные конструкции, выполненные в одностороннем варианте с внутренней подсветкой;

2.6.4. световой короб сложной формы - объемные фигурные конструкции, выполненные в одностороннем варианте с внутренней подсветкой;

2.7. Размещение на территории городского округа вывесок, не вошедших в указанный перечень, не допускается и является нарушением внешнего архитектурного облика сложившейся застройки Холмского городского поселения.

3. Дизайн - код

В целях сохранения архитектурно-градостроительного облика здания, строения, сооружения, стационарного и нестационарного торгового объекта, к допустимым к размещению вывескам на территории Холмского городского поселения предъявляются следующие общие требования:

3.1. Проектирование, изготовление и размещение вывесок должны осуществляться в соответствии с требованиями федеральных законов и принятых в соответствии с ними иных нормативных правовых актов Российской Федерации законов и иных нормативных правовых актов Новгородской области, муниципальных правовых актов местного самоуправления Холмского городского поселения;

3.2. Информация, размещаемая на вывесках должна выполняться с соблюдением требований законодательства о государственном языке Российской Федерации;

3.3. Цветовое решение вывесок должно сочетаться с цветовым решением фасадов зданий, строений, сооружений, стационарных и нестационарных торговых объектов, если иное не оговорено зарегистрированным товарным знаком, знаком обслуживания;

3.4. Крепления конструкций вывесок должны быть выкрашены в цвет фасада или фриза (при наличии);

3.5. Фризы с вывесками следует окрашивать в цвет фасада или в нейтральный, сочетающийся с цветовым решением фасада здания;

3.6. Требования к размещению настенных вывесок:

размещать в виде единичной конструкции или комплекса взаимосвязанных элементов одной информационной конструкции, состоящей из текстовой части и художественных элементов;

световые элементы внешней подсветки вывески должны быть направлены вниз; предусмотреть максимальную высоту вывесок не более 0,50 м, длиной не более 15 м;

вывески одного предприятия с одинаковой информацией следует размещать на расстоянии не менее 12 м. друг от друга с учетом общего архитектурно-градостроительного облика фасада;

размещать настенные конструкции между 1 и 2 этажами с соблюдением расстояния от верхней части вывески до нижнего уровня окна 2 этажа не менее 40 см (для многоквартирных домов);

размещать в один высотный ряд на единой горизонтальной линии (на одном уровне, высоте) на одном фасаде здания, строения, сооружения, стационарного и нестационарного торгового сооружения настенных конструкций нескольких юридических лиц, индивидуальных предпринимателей, с учетом общего архитектурно-градостроительного облика фасада;

3.7. Требования к размещению консольных вывесок:

размещать на расстоянии не менее 2,5 м. от нижнего края вывески до уровня уличного покрытия и на расстоянии не более 0,20 м от плоскости фасада;

предусмотреть максимальный размер вывесок не более 0,5 х 0,5 м.;

предусмотреть расстояние между конструкциями не менее 10 м;

предусматривать расстояние не менее 0,5 м до угла здания, строения, сооружения;

3.8. Требования к размещению вывесок на крышах:

выполнять конструкции в виде световых объемных букв и символов без подложки;

располагать параллельно поверхности фасада;

размещать на крыше здания, строения, сооружения, стационарного и нестационарного торгового сооружения не более двух конструкций собственником (правообладателем) данного здания, строения, сооружения, стационарного и нестационарного торгового сооружения с учетом общего архитектурно-градостроительного облика фасада;

предусмотреть длину конструкции не больше половины длины фасада здания, строения, сооружения;

предусмотреть высоту конструкции:

не более 0,80 м для 1 - 2-этажных объектов;

Для нестационарных торговых сооружений предусмотреть:

Максимальная высота букв и художественного элемента - 0,3 м;

длина - не более 70% от длины нестационарного торгового сооружения.

3.9. Требования к размещению витринных вывесок:

витринная вывеска размещается с внутренней стороны помещения;

предусмотреть размер витринных конструкций не более 30% площади светопрозрачной конструкции;



апликация из пленки может быть использована только в виде отдельных букв и элементов;

размещается в верхней части светопрозрачной конструкции или по центру; в арочном проеме верхняя грань вывески устанавливается по линии начала скругления;

вывеска должна размещаться на высоте не менее 0,9 м. от поверхности уличного покрытия;

3.10. Требования к размещению вывесок на солнцезащитных элементах: площадь информационного поля должна быть не более 30 % от площади полотна;

выполнять на одном фасаде все маркизы в едином стиле. Информация, размещенная на них должна занимать не более 1/10 поля;

использовать на маркизах не больше двух цветов;

предусмотреть закрытие светопрозрачной конструкции не более чем на 50% ее площади;

размещать на расстоянии не менее 2,0 м. от нижнего края вывески до уровня уличного покрытия

3.11. Требования к размещению табличек: допускается размещать у каждого входа в помещение (здание, строение, сооружение), где осуществляет деятельность юридическое лицо, индивидуальный предприниматель;

предусмотреть максимальный размер не более:

по длине 0,40 м.;

по высоте 0,60 м.;

размещается на высоте не менее 1,2 м. от уровня покрытия или настила крыльца; верхний край конструкции должен быть не выше 1,8 м. от уровня покрытия или настила крыльца;

предусмотреть отступ от дверного проема не менее 0,1 м.

3.12. Требования к размещению меню: юридические лица, индивидуальные предприниматели, физические лица, осуществляющие деятельность по оказанию услуг общественного питания, на фасаде здания, строения, сооружения вправе разместить не более одной вывески меню;

предусмотреть максимальный размер конструкции – меню не более:

по высоте - 0,80 м.;

по длине - 0,60 м.;

3.13. Требования к размещению вывесок на козырьках: при прямоугольном, треугольном сечении козырька высотой до 0,3 м., а также при скругленном сечении буквы крепятся к низу этого козырька;

низ конструкции должен быть на высоте не менее 2,5 м. до уровня уличного покрытия (верхней площадки, ступеней). В случае невозможности, фриз козырька достраивается до прямоугольной формы с соблюдением единой высоты фризов козырьков на всем фасаде здания;

в арочном козырьке буквы необходимо располагать по хорде;

художественный элемент допускается располагать по центру сечения козырька;

при размещении вывески без подложки отдельные буквы также крепятся по хорде;

при размещении вывески с подложкой ее следует выполнять нейтрального цвета, сочетающегося с цветовым решением фасада здания и размещать по всей плоскости козырька;

размещать вывески на козырьке здания, строения, сооружения, только строго в габаритах козырька;

3.15. При размещении вывесок запрещается: нарушение внешнего архитектурного облика сложившейся застройки Холмского городского поселения;

нарушение архитектурно-градостроительного облика здания, строения, сооружения, стационарного и нестационарного торгового сооружения;

нарушение требований к местам размещения, размерам и видам конструкций, установленных паспортом здания;

закрытие указателей наименований улиц и номеров домов;

размещение вывесок на фасадах и территориях объектов индивидуального жилищного строительства, жилых домов блокированной застройки;

размещение вывесок с использованием мигающих (мерцающих) элементов;

размещение вывесок на глухих торцах фасада жилых домов;

размещение вывесок на расстоянии ближе, чем 2 м от мемориальных досок и других памятных знаков;

размещение вывесок на ограждении балконов, лоджий, стилобатах, пандусах, перилах и ограждениях входных групп, а также на объектах недвижимости, информация о правах на которые не содержится в едином государственном реестре недвижимости (далее – ЕГРН);

размещение вывесок поверх декоративных (архитектурных) элементов фасадов, (любые обрамления оконных и дверных проемов);

размещение вывесок с использованием картона, ткани, баннерной ткани, за исключением вывесок на солнцезащитных элементах;

размещать вывески с вертикальным порядком букв;

указание на вывесках номера телефонов, сайты, адрес электронной почты;

при арочной форме оконного (дверного) проема располагать буквы по окружности;

размещение вывесок путем непосредственного нанесения на поверхность фасада декоративно-художественного и (или) текстового изображения (методом покраски, наклейки и иными методами);

использование вывесок для размещения сменных сообщений (автоматическая смена изображении);

размещение над арочным проездом (проходом);

размещения на нестационарных торговых объектах настенных, консольных вывесок, вывесок на солнцезащитных элементах и козырьках.

3.16. Несоблюдение требований, указанных в настоящем разделе, является нарушением архитектурно – градостроительного облика зданий, строений,

сооружений, стационарных и нестационарных торговых объектов.

4. Разрешительные документы на размещение и эксплуатацию вывесок

4.1. Для получения согласования эскиза внешнего вида вывески необходим следующий комплект документов:

заявление о выдаче разрешения на размещение и эксплуатацию вывески по форме Приложение № 1 к настоящему Положению;

документ, удостоверяющий личность заявителя (представителя заявителя) (страницы 1,2, 5-12);

документ, подтверждающий полномочия представителя заявителя, если с заявлением обращается представитель заявителя;

эскиз внешнего вида вывески состоящий из пояснительной части с обязательным указанием вида, типа вывески, со сведениями о соответствии конструкции требованиям технических регламентов, с информацией о применении освещения вывески постоянного напряжения и графической части с отображением размеров, способа крепления вывески, а также цветные фотографии фасада на котором планируется разместить вывеску и компьютерный монтаж, показывающий размещение вывески на фасаде здания, строения, сооружения, стационарном и нестационарном торговом объекте;

правоустанавливающие (правоудостоверяющие) документы на объект недвижимого имущества, в котором юридическим лицом, индивидуальным предпринимателем, физическим лицом осуществляется деятельность (в случае, если сведения о правах на объект недвижимости отсутствует в едином государственном реестре недвижимости (далее – ЕГРН).

4.2. Заявитель вправе представить следующие документы:

выписку из Единого государственного реестра юридических лиц о юридическом лице, являющемся заявителем;

выписку из Единого государственного реестра индивидуальных предпринимателей об индивидуальном предпринимателе, являющемся заявителем;

копию Паспорта здания;

свидетельство на товарный знак, знак обслуживания;

правоустанавливающие (правоудостоверяющие) документы на объект недвижимого имущества, в котором юридическим лицом, индивидуальным предпринимателем, физическим лицом осуществляется деятельность (в случае, если сведения о правах на объект недвижимости содержится в ЕГРН).

4.3. Комплект документов формируется отдельно для каждой вывески.

4.4. Основания для отказа в согласовании внешнего вида вывески: не предоставление комплекта документов предусмотренного п. 4.1 и (или) наличие недостоверных сведений в представленных документах;

отсутствие согласованного Паспорта здания;

размещение вывески с нарушением границ мест размещения, видов и типов конструкций, определенных Паспортом здания;

нарушение архитектурно-градостроительного облика здания;

если другому лицу уже предоставлено в установленном порядке право размещения вывески на данном месте;

отсутствие у Администрации Холмского муниципального района полномочий по согласованию внешнего вида вывески.

4.5. По результатам рассмотрения заявления и приложенных к нему документов Администрация Холмского муниципального района принимает решение о согласовании или об отказе в согласовании внешнего вида вывески - постановление Администрации Холмского муниципального района.

В течение 20 рабочих дней со дня предоставления заявления с прилагаемыми к нему документами в адрес заявителя направляется постановление Администрации Холмского муниципального района о согласовании внешнего вида вывески или постановление Администрации Холмского муниципального района об отказе в согласовании внешнего вида вывески.

4.6. Согласование внешнего вида вывесок осуществляется на срок, указанный в заявлении, но не более чем на 3 года.

4.7. Размещение вывесок без согласования с Администрацией Холмского муниципального района внешнего вида вывески не допускается (самовольное размещение вывесок).

5. Переходные положения

5.1. Вывески, установленные до вступления в силу настоящего Положения и не соответствующие его требованиям, могут эксплуатироваться до окончания срока действия согласования вывески. По истечении срока должны быть приведены в соответствие настоящему Положению.

5.2. Контроль, за самовольным размещением вывески начинается по истечении года с момента вступления в силу настоящего Положения.

Приложение № 1 к
Положению о порядке размещения
вывесок на территории
Холмского городского поселения

Форма

В Администрацию Холмского района
от _____

(ФИО заявителя
(для физического лица),

наименование заявителя
(для юридического лица),



_____ место жительства, реквизиты
_____ документа, удостоверяющего личность заявителя
(для физического лица),
_____ место нахождения заявителя, ОГРН, ИНН
(для юридического лица))
_____ (телефон)

_____ законом от 27 июля 2006 года № 152-ФЗ "О персональных данных".
" ____ " _____ 20__ г.
_____ (подпись заявителя)



АДМИНИСТРАЦИЯ ХОЛМСКОГО МУНИЦИПАЛЬНОГО РАЙОНА
ПОСТАНОВЛЕНИЕ

24 августа 2020 года № 448

г. Холм

ЗАЯВЛЕНИЕ

о согласовании внешнего вида вывески

Прошу согласовать внешний вид вывески, размещаемой на фасаде здания, строения, сооружения сроком на _____.

Сведения о вывеске:

вид вывески: _____;
тип вывески: _____;
размер и площадь вывески: _____;
наличие освещения: _____;

адрес размещения: _____.

Сведения об имуществе, к которому присоединяется вывеска: _____.

(кадастровый номер объекта(ов) недвижимости, в котором юридическое лицо, индивидуальный предприниматель, физическое лицо осуществляет деятельность)

Перечень
прилагаемых документов

(подлинники и копии, заверенные в установленном порядке)

№ п/п	Наименование документа	Отметка о представлении документа самостоятельно	Отметка о необходимости выполнения межведомственного запроса
1	2	3	4
1.	копия документа, удостоверяющего личность заявителя либо личность представителя заявителя (стр.1,2, 5-12)		
2.	документ, подтверждающий полномочия представителя заявителя, если с заявлением обращается представитель заявителя		
3.	эскиз внешнего вида вывески состоящий из пояснительной части с обязательным указанием вида, типа вывески, со сведениями о соответствии конструкции требованиям технических регламентов, с информацией о применении освещения вывески постоянного напряжения и графической части с отображением размеров, способа крепления вывески, а также цветные фотографии фасада на котором планируется разместить вывеску и компьютерный монтаж, показывающий размещение вывески на фасаде здания, строения, сооружения, стационарном и нестационарном торговом объекте		
4.	выписку из Единого государственного реестра юридических лиц о юридическом лице, являющемся заявителем		
5.	выписку из Единого государственного реестра индивидуальных предпринимателей об индивидуальном предпринимателе, являющемся заявителем		
6.	правоустанавливающие (правоудостоверяющие) документы на объект недвижимости, в котором юридическое лицо, индивидуальный предприниматель, физическое лицо осуществляет деятельность		
7.	копия свидетельства на товарный знак (знак обслуживания)		
8.	копия Паспорта здания		

_____ (подпись заявителя)

_____ (расшифровка подписи)

Я, _____, даю согласие на обработку моих персональных данных в соответствии с Федеральным

О назначении проведения публичных слушаний по рассмотрению проекта о внесении изменений в нормативы Градостроительного проектирования Холмского муниципального района

В соответствии с пунктом 6 статьи 29.4. Градостроительного Кодекса Российской Федерации, с Положением о порядке проведения публичных слушаний на территории района, утвержденным решением Думой Холмского муниципального района от 24.09.2010 № 439, Администрация Холмского муниципального района **ПОСТАНОВЛЯЕТ:**

1. Назначить на 04 ноября 2020 года в 14-00 проведение публичных слушаний по рассмотрению проекта о внесении изменений в нормативы градостроительного проектирования Холмского муниципального района, утвержденные решением Думы Холмского муниципального района от 11.09.2015 № 416.

2. Провести публичные слушания в здании администрации Холмского муниципального района по адресу: Новгородская область, Холмский район, Холмское городское поселение, г. Холм, пл. Победы, дом 2, зал заседаний.

3. Заместителю начальника отдела по вопросам жизнеобеспечения и строительства Администрации района Петрову В.А. уведомить о проведении публичных слушаний, жителей Холмского муниципального района. Довести до жителей информацию о содержании проекта изменений в нормативы градостроительного проектирования на территории Холмского муниципального района, который размещен на официальном сайте Администрации Холмского муниципального района в разделе «Градостроительная деятельность» и представлен для всеобщего обозрения на информационном стенде на первом этаже здания Администрации Холмского муниципального района.

4. Возложить ответственность за проведение публичных слушаний на первого заместителя Главы администрации муниципального района Прокофьеву Т.А.

5. Контроль, за исполнением настоящего постановления оставляю за собой.

6. Опубликовать постановление в периодическом печатном издании - бюллетене «Вестник» и разместить на официальном сайте Администрации Холмского муниципального района в информационно - телекоммуникационной сети «Интернет».

Первый заместитель
Главы администрации
муниципального района

Т.А. Прокофьева



АДМИНИСТРАЦИЯ ХОЛМСКОГО МУНИЦИПАЛЬНОГО РАЙОНА
ПОСТАНОВЛЕНИЕ

24 августа 2020 года № 449

г. Холм

О назначении проведения публичных слушаний по рассмотрению проекта о внесении изменений в Местные нормативы градостроительного проектирования на территории Холмского городского поселения

В соответствии с пунктом 6 статьи 29.4. Градостроительного Кодекса Российской Федерации, с Положением о порядке проведения публичных слушаний на территории района, утвержденным решением Думой Холмского муниципального района от 24.09.2010 № 439, Администрация Холмского муниципального района **ПОСТАНОВЛЯЕТ:**

1. Назначить на 04 ноября 2020 года в 15-00 проведение публичных слушаний по рассмотрению проекта о внесении изменений в Местные нормативы градостроительного проектирования на территории Холмского городского поселения, утвержденные решением Совета депутатов Холмского городского



поселения от 29.05.2015 № 219.

2. Провести публичные слушания в здании администрации Холмского муниципального района по адресу: Новгородская область, Холмский район, Холмское городское поселение, г. Холм, пл. Победы, дом 2, зал заседаний.

3. Заместителю начальника отдела по вопросам жизнеобеспечения и строительства Администрации района Петрову В.А. уведомить о проведении публичных слушаний, жителей Холмского городского поселения. Довести до жителей Холмского городского поселения информацию о содержании проекта изменений в Местные нормативы градостроительного проектирования на территории Холмского городского поселения, который размещен на официальном сайте Администрации Холмского муниципального района в разделе «Градостроительная деятельность» и предвтен для всеобщего обозрения на информационном стенде на первом этаже здания Администрации Холмского муниципального района.

4. Возложить ответственность за проведение публичных слушаний на первого заместителя Главы администрации муниципального района Прокофьеву Т.А.

5. Контроль, за исполнением настоящего постановления оставляю за собой.

6. Опубликовать постановление в периодическом печатном издании - бюллетене «Вестник» и разместить на официальном сайте Администрации Холмского муниципального района в информационно - телекоммуникационной сети «Интернет».

**Первый заместитель
Главы администрации
муниципального района** **Т.А. Прокофьева**



**АДМИНИСТРАЦИЯ ХОЛМСКОГО МУНИЦИПАЛЬНОГО РАЙОНА
ПОСТАНОВЛЕНИЕ**

24 августа 2020 года № 450

г. Холм

О награждении Почетной грамотой Администрации района

Администрация Холмского муниципального района **ПОСТАНОВЛЯЕТ:**

Наградить Почетной грамотой Администрации района за заслуги и достижения в трудовой деятельности

Цветкову Аллу Петровну, завхоза Муниципального автономного дошкольного образовательного учреждения «Детский сад «Радуга» г. Холма.

2. Опубликовать постановление в периодическом печатном издании - бюллетене «Вестник» и разместить на официальном сайте Администрации Холмского муниципального района в информационно - телекоммуникационной сети «Интернет».

**Первый заместитель
Главы администрации
муниципального района** **Т.А. Прокофьева**



**АДМИНИСТРАЦИЯ ХОЛМСКОГО МУНИЦИПАЛЬНОГО РАЙОНА
ПОСТАНОВЛЕНИЕ**

25 августа 2020 года № 454

г. Холм

**О внесении изменений в муниципальную программу Холмского
муниципального района «Управление муниципальными финансами Холмского
района на 2019-2025 годы»**

В целях приведения муниципальной программы в соответствие с решением Думы Холмского муниципального района от 31.07.2020 № 312 «О внесении изменений и дополнений в решение Думы района от 18.12.2019 № 287», Администрация Холмского муниципального района **ПОСТАНОВЛЯЕТ:**

1. Внести изменения в муниципальную программу Холмского муниципального района «Управление муниципальными финансами Холмского района на 2019-2025 годы», утвержденную постановлением Администрации

Холмского муниципального района от 30.10.2018 № 726:

1.1. Пункт 7 паспорта муниципальной программы Холмского муниципального района изложить в следующей редакции:

7. Объемы и источники финансирования муниципальной программы в целом и по годам реализации (тыс. рублей):

год	Источник финансирования						
	Бюджет муниципального района	Федеральный бюджет	областной бюджет	Бюджет Холмского городского поселения	Бюджеты поселений	внебюджетные средства	всего
1	2	3	4	5	6	7	8
2019	16200,9490	0		0	0	0	16200,9490
2020	17774,7000	0		0	0	0	17774,7000
2021	12515,3000	0		0	0	0	12515,3000
2022	12518,4000	0		0	0	0	12518,4000
2023	13484,2000	0		0	0	0	13484,2000
2024	14157,4000	0		0	0	0	14157,4000
2025	14864,1000	0		0	0	0	14864,1000
все го	101515,049 09	0		0	0	0	101515,049 09

1.2. Мероприятия муниципальной программы «Управление муниципальными финансами Холмского района на 2019-2025 годы» изложить в следующей редакции:

Мероприятия муниципальной программы:



№ п/п	Наименование мероприятия	Исполнитель	Срок реализации	Целевой показатель (номер целевого показателя из паспорта муниципальной программы)	Источник финансирования	объем финансирования по годам (тыс. рублей):						
						2019	2020	2021	2022	2023	2024	2025
1	2	3	4	5	6	7	8	9	10	11	12	13
1.	Задача 1. Координация и обеспечение исполнения бюджетного процесса Холмского района											
1.1.	Реализация подпрограммы «Организация и обеспечение осуществления бюджетного процесса, управление муниципальным долгом Холмского муниципального района»	комитет финансов	2019-2025	1.1.1. 1.1.2. 1.1.3 1.1.4 1.1.5	бюджет района	3974,84909	4003,80000	3335,50000	3335,50000	3835,20000	4026,90000	4228,30000
2.	Задача 2. Обеспечение сбалансированности и повышение устойчивости бюджетов муниципальных образований Холмского района											
2.1.	Реализация подпрограммы «Финансовая поддержка муниципальных образований Холмского муниципального района»	комитет финансов	2019-2025	1.2.1.	бюджет района	12190,10000	13727,30000	9179,80000	9182,90000	9629,00000	10110,50000	10615,80000
3.	Задача 3. Повышение эффективности и прозрачности использования бюджетных средств Холмского муниципального района											
3.1.	Реализация подпрограммы «Повышение эффективности бюджетных расходов Холмского муниципального района»	комитет финансов	2019-2025	1.3.1	бюджет района	36,00000	43,60000	0,00000	0,00000	20,00000	20,00000	20,00000
	ВСЕГО					16200,94909	17774,70000	12515,30000	12518,40000	13484,20000	14157,40000	14864,10000

1.3. Пункт 4 Паспорта подпрограммы «Организация и обеспечение осуществления бюджетного процесса, управление муниципальным долгом Холмского муниципального района» Муниципальной программы Холмского муниципального района «Управление муниципальными финансами Холмского района на 2019-2025 годы» изложить в следующей редакции:

4. Объемы и источники финансирования подпрограммы в целом и по годам реализации (тыс. рублей):

год	источник финансирования						всего
	бюджет муниципального района	федеральный бюджет	областной бюджет	бюджет Холмского городского поселения	бюджет поселений	внебюджетные средства	
1	2	3	4	5	6	7	8
2019	3974,84909	0	0	0	0	0	3974,84909
2020	4003,80000	0	0	0	0	0	4003,80000
2021	3335,50000	0	0	0	0	0	3335,50000
2022	3335,50000	0	0	0	0	0	3335,50000
2023	3835,20000	0	0	0	0	0	3835,20000
2024	4026,90000	0	0	0	0	0	4026,90000
2025	4228,30000	0	0	0	0	0	4228,30000
всего	26740,04909	0	0	0	0	0	26740,04909

1.4. Мероприятия подпрограммы «Организация и обеспечение осуществления бюджетного процесса, управление муниципальным долгом Холмского муниципального района» изложить в следующей редакции:

**Мероприятия подпрограммы
«Организация и обеспечение осуществления бюджетного процесса, управление муниципальным долгом Холмского муниципального района»**



№ п/п	Наименование мероприятия	Исполнитель	Срок реализации	Целевой показатель (номер целевого показателя из паспорта подпрограммы)	Источник финансирования	Объем финансирования по годам (тыс. рублей):						
						2019	2020	2021	2022	2023	2024	2025
1	2	3	4	5	6	7	8	9	10	11	12	13
1.	Задача 1. Обеспечение исполнения долговых обязательств Холмского района											
1.1	Перечисление необходимого объема денежных средств на обслуживающие и погашающие муниципального долга района	комитет финансов	2019-2025 годы	№ 1.1 1.2	Муниципальный бюджет	7,10976	7,10000	7,10000	7,10000	1,00000	1,00000	1,00000
2.	Задача 2. Обеспечение деятельности комитета											
2.1.	Кадровое, материально-техническое и хозяйственное обеспечение деятельности комитета	комитет финансов	2019-2025	2.1	бюджет района	3967,73933	3996,70000	3328,40000	3328,40000	3834,20000	4025,90000	4227,30000
3.	Задача 3. Организация планирования муниципального бюджета											
3.1	Организация подготовки и составление проекта муниципального бюджета, прогноза основных характеристик консолидированного бюджета района на очередной финансовый год и плановый период	комитет финансов	2019-2025годы	№ 3.1	-	-	-	-	-	-	-	-
3.1.1	Подготовка основных направлений бюджетной и налоговой политики района на очередной финансовый год и плановый период	комитет финансов	2019-2025годы	№ 3.1	-	-	-	-	-	-	-	-
3.1.2	Составление проекта муниципального бюджета об муниципальном бюджете на очередной финансовый год и плановый период, подготовка документов и материалов, подлежащих внесению в Думу Холмского муниципального района одновременно с проектом муниципального бюджета	комитет финансов	2019-2025годы	№ 3.1	-	-	-	-	-	-	-	-
3.1.3	Организация и проведение публичных слушаний по проекту муниципального бюджета на очередной финансовый год и плановый период	комитет финансов	2019-2025годы	№ 3.1	-	-	-	-	-	-	-	-
4.	Задача 4. Организация исполнения муниципального бюджета и составление отчетности											
4.1	Организация исполнения муниципального бюджета в текущем финансовом году	комитет финансов	2019-2025годы	№ 4.1 - 4.3	-	-	-	-	-	-	-	-
4.1.1	Составление и ведение сводной бюджетной росписи муниципального бюджета	комитет финансов	2019-2025годы	№ 4.1 - 4.3	-	-	-	-	-	-	-	-



4.1.2	Составление и ведение кассового плана муниципального бюджета	комитет финансов	2019-2025годы	№ 4.1 – 4.3	-	-	-	-	-	-	-	-	-	-	-	-	-	-	-
4.1.3	Подготовка проектов муниципальных законов о внесении изменений в муниципальное решение об областном бюджете на текущий финансовый год и плановый период	комитет финансов	2019-2025годы	№ 4.1 – 4.3	-	-	-	-	-	-	-	-	-	-	-	-	-	-	-
4.2	Организация подготовки и составление ежемесячной, квартальной, годовой отчетности района об исполнении муниципального и консолидированного бюджета района	комитет финансов	2019-2025годы	№ 4.1 – 4.3	-	-	-	-	-	-	-	-	-	-	-	-	-	-	-
4.2.1	Получение и проверка ежемесячной, квартальной, годовой отчетности городского и сельских поселений, главных распорядителей средств муниципального бюджета, главных администраторов доходов муниципального бюджета, главных администраторов источников финансирования дефицита муниципального бюджета и составление ежемесячной, квартальной, годовой отчетности об исполнении муниципального и консолидированного бюджета района	комитет финансов	2019-2025годы	№ 4.1 – 4.3	-	-	-	-	-	-	-	-	-	-	-	-	-	-	-
4.2.2	Подготовка проекта муниципального решения Думы на об исполнении муниципального бюджета за отчетный финансовый год	комитет финансов	2019-2025годы	№ 4.1 – 4.3	-	-	-	-	-	-	-	-	-	-	-	-	-	-	-
4.2.3	Организация и проведение публичных слушаний по годовому отчету об исполнении муниципального бюджета за отчетный финансовый год	комитет финансов	2019-2025годы	№ 4.1 – 4.3	-	-	-	-	-	-	-	-	-	-	-	-	-	-	-
4.2.4	Проведение мониторинга качества финансового менеджмента главных распорядителей средств муниципального бюджета	комитет финансов	2019-2025годы	№ 4.1 – 4.3	-	-	-	-	-	-	-	-	-	-	-	-	-	-	-
5.	Задача 5. Осуществление контроля за исполнением муниципального бюджета																		
5.1	Осуществление последующего финансового контроля за исполнением муниципального бюджета	комитет финансов	2019-2025годы	№ 5.1 – 5.3	-	-	-	-	-	-	-	-	-	-	-	-	-	-	-



5.1.1	Проведение плановых проверок целевого и эффективного использования средств муниципального бюджета	комитет финансов	2019-2025годы	№ 5.1 – 5.3	-	-	-	-	-	-	-	-	-
5.1.2	Проведение плановых проверок финансово-хозяйственной деятельности организаций района	комитет финансов	2019-2025годы	№ 5.1 – 5.3	-	-	-	-	-	-	-	-	-
5.1.3	Проведение плановых проверок использования межбюджетных трансфертов, выделенных из муниципального бюджета бюджетам городского и сельских поселений	комитет финансов	2019-2025годы	№ 5.1 – 5.3	-	-	-	-	-	-	-	-	-
5.1.4	Проведение неплановых проверок на основании соответствующих поручений	комитет финансов	2019-2025годы	№ 5.1 – 5.3	-	-	-	-	-	-	-	-	-

1.4. Пункт 4 паспорта подпрограммы «Финансовая поддержка муниципальных образований Холмского муниципального района» Муниципальной программы Холмского муниципального района «Управление муниципальными финансами Холмского района на 2019-2025 годы» изложить в следующей редакции:

4. Объемы и источники финансирования подпрограммы в целом и по годам реализации:

год	источник финансирования							всего
	бюджет муниципального района	федеральный бюджет	областной бюджет	бюджет Холмского городского поселения	бюджет поселений	внебюджетные средства		
1	2	3	4	5	6	7	8	
2019	12190,10000	0	0	0	0	0	12190,10000	
2020	13727,30000	0	0	0	0	0	13727,30000	
2021	9179,80000	0	0	0	0	0	9179,80000	
2022	9182,90000	0	0	0	0	0	9182,90000	
2023	9629,00000	0	0	0	0	0	9629,00000	
2024	10110,50000	0	0	0	0	0	10110,50000	
2025	10615,80000	0	0	0	0	0	10615,80000	
всего	74635,40000	0	0	0	0	0	74635,40000	

1.5. Мероприятия подпрограммы «Финансовая поддержка муниципальных образований Холмского муниципального района» изложить в следующей редакции:

Мероприятия подпрограммы «Финансовая поддержка муниципальных образований Холмского муниципального района»

№ п/п	Наименование мероприятия	Исполнитель	Срок реализации	Целевой показатель (номер целевого показателя из паспорта подпрограммы)	Источник финансирования	Объем финансирования по годам (тыс. рублей):						
						2019	2020	2021	2022	2023	2024	2025
1	2	3	4	5	6	7	8	9	10	11	12	13
1.	Задача 1. Предоставление межбюджетных трансфертов бюджетам городского и сельских поселений Холмского района											
1.1.	Межбюджетные трансферты бюджетам городского и сельских поселений Холмского муниципального района	комитет финансов	2019-2025	1.1.	бюджет района	10767,10000	12646,30000	9179,80000	9182,90000	9629,00000	10110,50000	10615,80000

2. Опубликовать постановление в периодическом печатном издании-буллетене «Вестник» и разместить на официальном сайте Администрации Холмского муниципального района в информационно-телекоммуникационной сети «Интернет».

Первый заместитель
Главы администрации
муниципального района Т.А. Прокофьева



АДМИНИСТРАЦИЯ ХОЛМСКОГО МУНИЦИПАЛЬНОГО РАЙОНА ПОСТАНОВЛЕНИЕ

28 августа 2020 года № 463

г. Холм

О внесении изменений в схему водоснабжения и водоотведения Холмского городского поселения

В соответствии с Федеральным законом от 07.12.2011 № 416-ФЗ «О водоснабжении и водоотведении», Федеральным законом от 06 октября 2003 года № 131-ФЗ «Об общих принципах организации местного самоуправления в Российской Федерации», на основании решения Думы Холмского муниципального района от 18.05.2015 № 392 «О реорганизации Администрации Холмского муниципального района», Администрация Холмского муниципального района **ПОСТАНОВЛЯЕТ:**

1. Внести изменения в схему водоснабжения и водоотведения Холмского городского поселения, утвержденную постановлением Администрации Холмского городского поселения от 27.09.2013 № 91, изложив схему водоснабжения и водоотведения Холмского городского поселения в соответствии с приложением.

Опубликовать постановление в периодическом печатном издании - бюллетене «Вестник» и разместить на официальном сайте Администрации Холмского муниципального района в информационно - телекоммуникационной сети «Интернет».

Первый заместитель

Главы администрации
муниципального района

Т.А. Прокофьева

Приложение

СХЕМА

водоснабжения и водоотведения Холмского городского поселения

Основанием для разработки схемы водоснабжения и водоотведения Холмского городского поселения Холмского муниципального района является:

- [статьи 4 и 38](#) Федерального закона от 07 декабря 2011 года № 416-ФЗ «О водоснабжении и водоотведении»;
- Федерального закона от 30.12.2004 № 210-ФЗ «Об основах регулирования тарифов организаций коммунального комплекса»;
- [решение](#) Думы Холмского муниципального района от 18.02.2011 № 43 «Об утверждении Генерального плана Холмского городского поселения»;
- программа «Комплексное развитие систем коммунальной инфраструктуры Холмского муниципального района на 2016-2018 годы и на период до 2024 года», утвержденная решением Думы Холмского муниципального района от 13.05.2016 № 64;
- [постановление](#) Администрации Холмского муниципального района от 14.08.2020 № 430 "Об утверждении проекта планировки территории и межевания территории для реконструкции системы водоснабжения г. Холма".

Заказчиком Схемы является Администрация Холмского муниципального района.

Разработчиками и исполнителями Схемы являются: отдел по вопросам жизнеобеспечения и строительства Администрации Холмского муниципального района; муниципальное унитарное предприятие Холмского района «Жилищно-коммунальное хозяйство Холмского района» (далее - МУП «ЖКХ Холмского района»);

Схема разработана в границах Холмского городского поселения. Сроки реализации настоящей Схемы - с 2013 по 2023 годы.

1. Схема водоснабжения

1.1. Существующее положение в сфере водоснабжения Холмского городского поселения

Район расположен на Девонской низине. Поселение характеризуется развитием и распространением подземных вод четвертичного водоносного комплекса и снежско-плавского водоносного комплекса франского яруса верхнего девона. Снежско-

плавский водоносный комплекс в течение многих лет эксплуатируется скважинами пробуренными в г. Холме и представлен снежско-памушским и амумским водоносными горизонтами. Подземные воды снежско-памушского и амумского горизонтов являются основным источником водоснабжения г. Холма.

Снежско-плавский водоносный комплекс представлен сложной терригенной толщей переслаивания. Доля водовмещающих пород (песком, песчаником, резе известняков) колеблется в разрезе от 10-20 до 60-80%. Чередование водовмещающих и водоупорных пород обуславливает наличие в разрезах нескольких водоносных слоев, не выдержанных по мощности и простиранно.

Водозабор в г. Холме работает на неутвержденных запасах и эксплуатирует саргаевско-даугавский (скважина № 2550) и снежско-плавский (остальными 11-скважинами) водоносные комплексы. Скважинами пройденными в разные годы (с 1960 г. по 2002 г.) глубиной от 105,0 м до 160,0 м., вскрыты и каптируются подземные воды снежско-памушского и амумского горизонтов снежско-плавского водоносного комплекса верхнего девона. Скважиной № 2550, пробуренной в 2002 году глубиной до 160,0 м. вскрыты и эксплуатируются подземные воды саргаевско-даугавского водоносного комплекса.

Территория Холмского городского поселения разрезана на три части (Никольская, Татиловская и Ильинская) рекой Ловать и Васюковым ручьем, что не позволяет создать единую систему водоснабжения и водоотведения.

Уровень благоустройства жилищного фонда, по имеющимся видам инженерного оборудования, Холмского ГП является очень низким. Горячее водоснабжение и поставка природного газа отсутствует.

Наибольший процент обеспеченности жилищного фонда: водопроводом (56,7%). Остальными видами инженерного оборудования население обеспечено в очень малых объемах либо не обеспечено вовсе.

На территории поселения централизованное газоснабжение отсутствует. Потребителями используется баллонный сжиженный углеводородный газ (СУГ). Электроэнергией поселение обеспечено на 100 %. Потенциальный резерв мощностей по городскому поселению, 30-40 кВт.

Население района обеспечено питьевой водой на 80 %. В 2012 году в г. Холме построена дополнительная артезианская скважина на ул. Новикова г. Холма. Водоотведение имеется только в 3-х процентах жилых и многоквартирных домов и части зданий организацией (школа, больница, детские сады и т.д.).

Централизованное отопление осуществляется от котельных, работающих на твердом топливе (дрова, уголь). Резервная мощность котельных района составляет 7-8 Гкал/час. Подключение потенциальных потребителей к действующим котельным возможно.

Уровень благоустройства жилищного фонда поселения.

Таблица 1

Вид услуги	% обеспеченности
Водопроводом	80
Водоотведением	3

В качестве источника хозяйственно-питьевого водоснабжения Холмского городского поселения используются подземные воды. Все скважины в разных частях города закольцованы, за исключением скважины № 3-63, расположенной на улице Калитина, 25а.

Источником водоснабжения потребителей г. Холма являются одиннадцать артезианских скважин:

№ п / п	№ скважины	Адрес места расположения	Дебет скважины, куб.м.	Наличие резерва
1	3-63	г. Холм, ул. Калитина 25а (Ильинская часть города)	7,92	-
2	8-63	г. Холм, ул. Зиновьева 4а (Ильинская часть города)	13	-
3	12-64	г. Холм, ул. Луначарского 6а (Татиловская часть города)	7,52	-
4	Н-24-80	г. Холм, ул. С. Меркулова 36 а (Ильинская часть города)	7,2	-
5	Н-24-84	г. Холм, ул. Новикова 35а (Никольская часть города)	8,4	-
6	13-64	г. Холм, ул. Челпанова 34а (Татиловская часть города)	10,8	-
7	203	г. Холм, ул. Профсоюзная 7а (Ильинская часть города)	10,2	-
8	271	г. Холм, ул. Зиновьева 14а (Ильинская часть города)	7,3	-
9	2487	г. Холм, ул. Урицкого 53г (Ильинская часть города)	3,6	-
10	196	г. Холм, ул. Урицкого (СХТ) (Никольская часть города)	3,6	-
11	2230	г. Холм, ул. Урицкого 53 г (Ильинская часть города)	5,4	-



Холмское городское поселение Холмского муниципального района Новгородской области Схема развития инженерной инфраструктуры и благоустройства территорий.

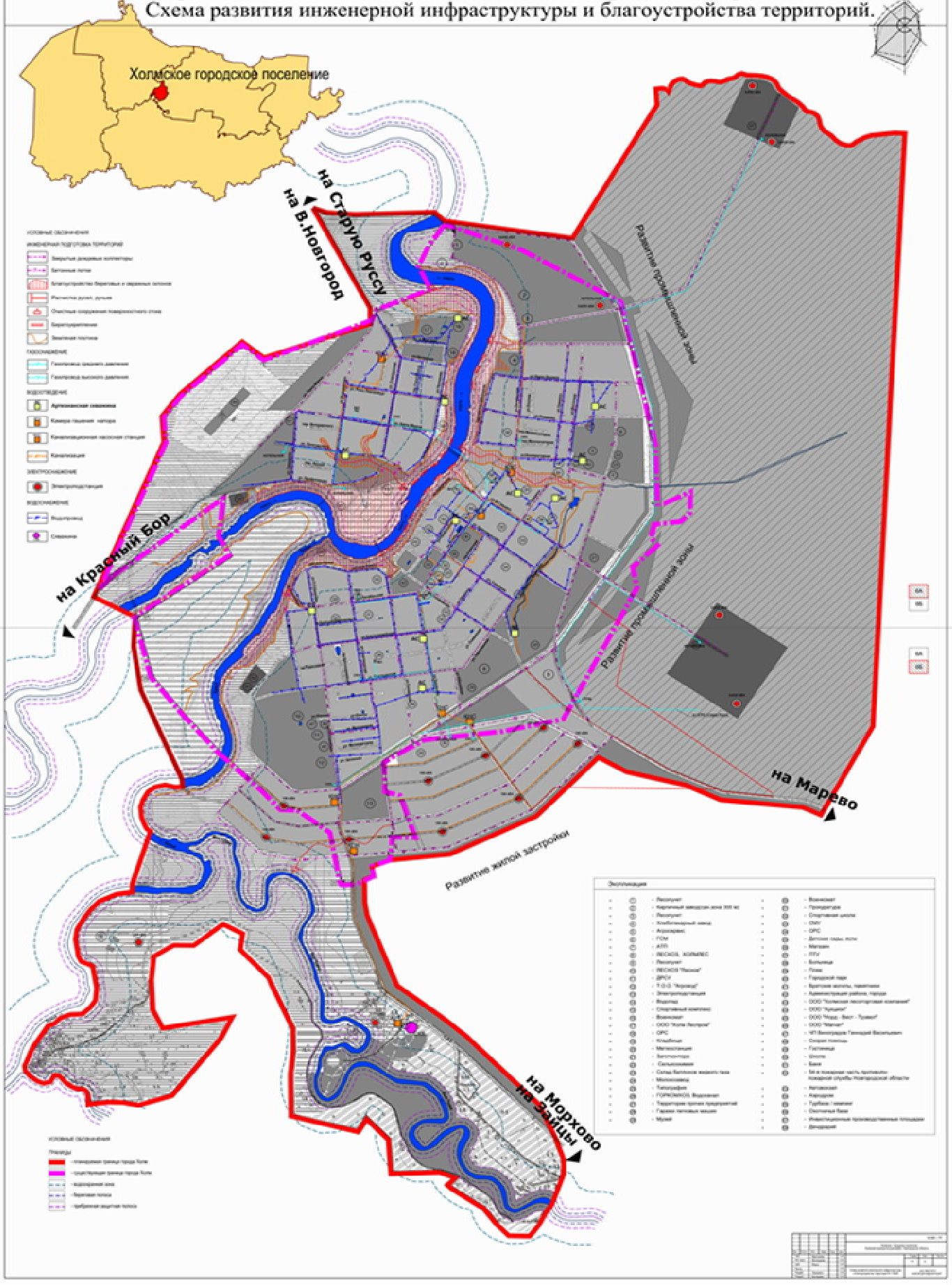



дата исследования	место отбора пробы	органолептический анализ/норма		количественный химический анализ/норма				бактериологические исследования/норма		
		цветность/до 20	мутность/до 2,6	водородный показатель/норма 6-9	общая минерализация/до 1000	жесткость общая/до 7,0	окисляемость/до 5	общее микробное вещество/до 50	общие колиформные бактерии/отсутствие	термотолерантные бактерии/отсутствие
14.01.2015	колонка Р.Люксембург 25	9	менее 1	8	-	3,7	-	0	не обнаружено	не обнаружено
14.01.2015	колонка Урицкого-Новикова	37	4,5	8	-	3,8	-	0	не обнаружено	не обнаружено
14.01.2015	колонка М.Горького	13	1,9	7,9	-	4,2	-	0	не обнаружено	не обнаружено
11.02.2015	артскважина Профсоюзная 7а	2	менее 1	7,9	1025	3,5	2,2	-	-	-
11.02.2015	артскважина Восточная	5	менее 1	8	1356	5,1	3,3	-	-	-
11.02.2015	артскважина Челпанова 34а	3	менее 1	7,9	907	5,2	2,6	-	-	-
04.03.2015	колонка Октябрьская 52	-	-	-	-	-	-	4	не обнаружено	не обнаружено
04.03.2015	колонка Зиновьева-Красноармейская	-	-	-	-	-	-	0	не обнаружено	не обнаружено
04.03.2015	колонка Старорусская-К.Маркса	-	-	-	-	-	-	0	не обнаружено	не обнаружено
04.03.2015	колонка Р.Люксембург 23	-	-	-	-	-	-	0	не обнаружено	не обнаружено
04.03.2015	колонка Урицкого-Кооперативная	-	-	-	-	-	-	0	не обнаружено	не обнаружено
04.03.2015	колонка Октябрьская-Новикова	-	-	-	-	-	-	0	5	5
07.04.2015	колонка Октябрьская 52	-	-	-	-	-	-	0	не обнаружено	не обнаружено
07.04.2015	колонка Р.Люксембург 23	-	-	-	-	-	-	0	не обнаружено	не обнаружено
07.04.2015	колонка Урицкого-Кооперативная	-	-	-	-	-	-	0	не обнаружено	не обнаружено
07.04.2015	колонка Калитина	-	-	-	-	-	-	0	не обнаружено	не обнаружено
07.04.2015	колонка Володарского	-	-	-	-	-	-	0	не обнаружено	не обнаружено
07.04.2015	колонка Урицкого-Дунаева	-	-	-	-	-	-	0	не обнаружено	не обнаружено
18.05.2015	колонка Октябрьская 52	-	-	-	-	-	-	0	не обнаружено	не обнаружено
18.05.2015	колонка Володарского-К.Маркса	-	-	-	-	-	-	0	не обнаружено	не обнаружено
18.05.2015	колонка Урицкого-Кооперативная	-	-	-	-	-	-	0	не обнаружено	не обнаружено
18.05.2015	колонка Калитина-Красноармейская	-	-	-	-	-	-	0	не обнаружено	не обнаружено
15.06.2016	колонка Калитина 82	-	-	-	-	-	-	0	не обнаружено	не обнаружено
15.06.2016	колонка Красноармейская 57	-	-	-	-	-	-	0	не обнаружено	не обнаружено
15.06.2016	колонка Меркулова 1	-	-	-	-	-	-	0	не обнаружено	не обнаружено
18.06.2016	колонка Володарского	-	-	-	-	-	-	0	не обнаружено	не обнаружено
15.06.2016	колонка Старорусская-Шудежная	-	-	-	-	-	-	0	не обнаружено	не обнаружено
15.06.2016	колонка Челпанова-К.Маркса	-	-	-	-	-	-	0	не обнаружено	не обнаружено
15.06.2016	колонка Урицкого-Кооперативная	-	-	-	-	-	-	0	не обнаружено	не обнаружено
15.06.2016	колонка Дунаева-Октябрьская	-	-	-	-	-	-	0	не обнаружено	не обнаружено



06.07.2015	колонка Урицкого- Кооперативная	-	-	-	-	-	-	70	не обнаруже- но	не обнаруже- но
06.07.2015	колонка Челпанова- К.Маркса	-	-	-	-	-	-	более 300	более 240	более 240
06.07.2015	колонка Р.Люксембург 23	-	-	-	-	-	-	более 300	более 240	не обнаруже- но
06.07.2015	колонка Володарского 19/36	-	-	-	-	-	-	0	не обнаруже- но	не обнаруже- но
06.07.2015	колонка Калитина 2/3	-	-	-	-	-	-	более 300	более 240	не обнаруже- но
06.07.2015	колонка Калитина - Красноармейская	-	-	-	-	-	-	0	не обнаруже- но	не обнаруже- но
27.07.2015	артскважина Калитина	15	менее 1	7,9	953	3,7	2,9	0	не обнаруже- но	не обнаруже- но
27.07.2015	артскважина Зиновьева 15	6	менее 1	7,9	859	3,3	3	0	не обнаруже- но	не обнаруже- но
27.07.2015	артскважина Зиновьева 35	23	менее 1	7,9	858	3,2	3,7	0	не обнаруже- но	не обнаруже- но
27.07.2015	артскважина Меркулова 2	5	менее 1	7,9	1131	4	2,9	0	не обнаруже- но	не обнаруже- но
27.07.2015	артскважина Урицкого 53	18	4,6	7,9	685	5,3	3,8	0	не обнаруже- но	не обнаруже- но
27.07.2015	артскважина Новикова	15	менее 1	7,9	597	5,2	3,1	0	не обнаруже- но	не обнаруже- но
27.07.2015	артскважина Кооперативная 22	14	менее 1	8	552	4,9	2,7	0	не обнаруже- но	не обнаруже- но
27.07.2015	артскважина Челпанова 34а	8	менее 1	7,9	762	3,1	2,2	0	не обнаруже- но	не обнаруже- но
27.07.2015	артскважина Луначарского 6	22	менее 1	7,9	619	5	3,5	0	не обнаруже- но	не обнаруже- но
27.07.2015	артскважина Профсоюзная	14	менее 1	7,9	1115	4	2,8	0	не обнаруже- но	не обнаруже- но
19.08.2015	артскважина Профсоюзная	19	менее 1	-	-	6,4	-	0	не обнаруже- но	не обнаруже- но
19.08.2015	артскважина Челпанова 36	10	1,8	-	-	3,2	-	1	не обнаруже- но	не обнаруже- но
08.09.2015	колонка Урицкого- Кооперативная	-	-	-	-	-	-	0	1	1
08.09.2015	колонка Челпанова- К.Маркса	-	-	-	-	-	-	0	не обнаруже- но	не обнаруже- но
08.09.2015	колонка Р.Люксембург 23	-	-	-	-	-	-	6	не обнаруже- но	не обнаруже- но
08.09.2015	колонка Володарского 19/36	-	-	-	-	-	-	0	не обнаруже- но	не обнаруже- но
08.09.2015	колонка Калитина 2/3	-	-	-	-	-	-	0	не обнаруже- но	не обнаруже- но
08.09.2015	колонка Калитина - Красноармейская	-	-	-	-	-	-	0	не обнаруже- но	не обнаруже- но
24.09.2015	артскважина Челпанова 34а	2	менее 1	7,8	970	4,4	2,9	0	не обнаруже- но	не обнаруже- но
24.09.2015	артскважина Меркулова 36	12	менее 1	8	1160	4,3	3,1	0	не обнаруже- но	не обнаруже- но
24.09.2015	артскважина Зиновьева 15	5	менее 1	8,1	872	3,2	2	0	не обнаруже- но	не обнаруже- но
24.09.2015	артскважина Зиновьева 35	6	менее 1	8	826	3,3	3,1	0	не обнаруже- но	не обнаруже- но
24.09.2015	артскважина Калитина 25	10	1,2	8,1	988	3,6	2,6	0	не обнаруже- но	не обнаруже- но
24.09.2015	артскважина Профсоюзная 7а	10	менее 1	7,9	1149	4,2	2,8	0	не обнаруже- но	не обнаруже- но
24.09.2015	артскважина Луначарского 6	23	менее 1	7,9	691	5	3,8	0	не обнаруже- но	не обнаруже- но
24.09.2015	артскважина Кооперативная 22	14	менее 1	7,9	615	5	3,3	25	не обнаруже- но	не обнаруже- но
24.09.2015	артскважина Восточная	15	менее 1	7,8	599	5,1	3	40	не обнаруже- но	не обнаруже- но
24.09.2015	артскважина Урицкого 53	34	1,8	7,9	563	5,2	3,9	5	не обнаруже- но	не обнаруже- но
24.09.2015	колонка Урицкого- Кооперативная	-	-	-	-	-	-	0	20	не обнаруже- но
24.09.2015	колонка Челпанова- К.Маркса	-	-	-	-	-	-	0	не обнаруже- но	не обнаруже- но
24.09.2015	колонка Р.Люксембург 23	-	-	-	-	-	-	30	не обнаруже- но	не обнаруже- но
24.09.2015	колонка Володарского 19/36	-	-	-	-	-	-	0	не обнаруже- но	не обнаруже- но



24.09.2015	колонка Калитина 2/3	-	-	-	-	-	-	0	не обнаружено	не обнаружено
24.09.2015	колонка Калитина - Красноармейская	-	-	-	-	-	-	0	не обнаружено	не обнаружено
06.10.2015	колонка Урицкого-Кооперативная	-	-	-	-	-	-	8	не обнаружено	не обнаружено
06.10.2015	колонка Челпанова-К.Маркса	-	-	-	-	-	-	0	не обнаружено	не обнаружено
06.10.2015	колонка Р.Люксембург 23	-	-	-	-	-	-	0	9	9
06.10.2015	колонка Володарского 19/36	-	-	-	-	-	-	0	1	1
06.10.2015	колонка Калитина 2/3	-	-	-	-	-	-	0	не обнаружено	не обнаружено
06.10.2015	колонка Калитина - Красноармейская	-	-	-	-	-	-	0	не обнаружено	не обнаружено
10.11.2015	колонка Урицкого - Кооперативная	-	-	-	-	-	-	0	не обнаружено	не обнаружено
10.11.2015	колонка Челпанова-К.Маркса	-	-	-	-	-	-	0	не обнаружено	не обнаружено
10.11.2015	колонка Р.Люксембург 23	-	-	-	-	-	-	0	не обнаружено	не обнаружено
10.11.2015	колонка Володарского 19/36	-	-	-	-	-	-	0	не обнаружено	не обнаружено
10.11.2015	колонка Калитина 2/3	-	-	-	-	-	-	0	не обнаружено	не обнаружено
10.11.2015	колонка Калитина - Красноармейская	-	-	-	-	-	-	0	не обнаружено	не обнаружено
02.12.2015	колонка Урицкого - Кооперативная	-	-	-	-	-	-	0	не обнаружено	не обнаружено
02.12.2015	колонка Челпанова-К.Маркса	-	-	-	-	-	-	0	не обнаружено	не обнаружено
02.12.2015	колонка Р.Люксембург 23	-	-	-	-	-	-	0	не обнаружено	не обнаружено
02.12.2015	колонка Володарского 19/36	-	-	-	-	-	-	0	не обнаружено	не обнаружено
08.12.2015	колонка Калитина 2/3	-	-	-	-	-	-	0	не обнаружено	не обнаружено
08.12.2015	колонка Калитина - Красноармейская	-	-	-	-	-	-	0	не обнаружено	не обнаружено
14.01.2016	колонка Урицкого-Кооперативная							0	не обнаружено	не обнаружено
14.01.2016	колонка Челпанова-К.Маркса							0	не обнаружено	не обнаружено
14.01.2016	колонка Р.Люксембург 23							0	не обнаружено	не обнаружено
14.01.2016	колонка Володарского, 19/36							0	не обнаружено	не обнаружено
14.01.2016	колонка Калитина, 2/3							0	не обнаружено	не обнаружено
14.01.2016	колонка Калитина - Красноармейская							0	не обнаружено	не обнаружено
19.02.2016	колонка Урицкого-Кооперативная							0	не обнаружено	не обнаружено
19.02.2016	колонка Челпанова-К.Маркса							0	20	не обнаружено
19.02.2016	колонка Р.Люксембург 23							0	не обнаружено	не обнаружено
19.02.2016	колонка Володарского, 19/36							0	не обнаружено	не обнаружено
19.02.2016	колонка Калитина, 2/3							0	не обнаружено	не обнаружено
19.02.2016	колонка Калитина - Красноармейская							0	не обнаружено	не обнаружено
17.03.2016	колонка Урицкого-Кооперативная							0	не обнаружено	не обнаружено
17.03.2016	колонка Челпанова-К.Маркса							0	не обнаружено	не обнаружено
17.03.2016	колонка Р.Люксембург 23							0	не обнаружено	не обнаружено
17.03.2016	колонка Володарского, 19/36							0	не обнаружено	не обнаружено
17.03.2016	колонка Калитина, 2/3							0	не обнаружено	не обнаружено
17.03.2016	колонка Калитина - Красноармейская							0	не обнаружено	не обнаружено
18.04.2016	колонка Урицкого-Кооперативная							9	не обнаружено	не обнаружено
18.04.2016	колонка Челпанова-К.Маркса							0	не обнаружено	не обнаружено
18.04.2016	колонка Р.Люксембург 23							0	1	не обнаружено



18.04.2016	колонка Володарского, 19/36							0	не обнаружено	не обнаружено
18.04.2016	колонка Калитина, 2/3							0	не обнаружено	не обнаружено
18.04.2016	колонка Калитина - Красноармейская							0	не обнаружено	не обнаружено
13.05.2016	колонка Урицкого-Кооперативная							0	не обнаружено	не обнаружено
13.05.2016	колонка Челпанова-К.Маркса							0	не обнаружено	не обнаружено
13.05.2016	колонка Р.Люксембург 23							0	не обнаружено	не обнаружено
13.05.2016	колонка Володарского, 19/36							0	не обнаружено	не обнаружено
13.05.2016	колонка Калитина, 2/3							0	не обнаружено	не обнаружено
13.05.2016	колонка Калитина - Красноармейская							0	не обнаружено	не обнаружено
24.05.2016	артскважина Зиновьева, 15							0	не обнаружено	не обнаружено
24.05.2016	артскважина Зиновьева, 35							0	не обнаружено	не обнаружено
24.05.2016	артскважина Калитина, 25							0	не обнаружено	не обнаружено
24.05.2016	артскважина Профсоюзная							0	не обнаружено	не обнаружено
24.05.2016	артскважина Луначарского, 6							0	не обнаружено	не обнаружено
24.05.2016	артскважина Кооперативная, 22							0	не обнаружено	не обнаружено
24.05.2016	артскважина Восточная							0	10	10
24.05.2016	артскважина Урицкого, 53							0	15	не обнаружено
24.05.2016	артскважина Челпанова, 34							0	не обнаружено	не обнаружено
24.05.2016	артскважина Меркулова, 36							0	не обнаружено	не обнаружено
10.06.2016	колонка Урицкого-Кооперативная							5	2	не обнаружено
10.06.2016	колонка Челпанова-К.Маркса							10	не обнаружено	не обнаружено
10.06.2016	колонка Р.Люксембург 23							4	5	5
10.06.2016	колонка Володарского, 19/36							0	не обнаружено	не обнаружено
10.06.2016	колонка Калитина, 2/3							0	не обнаружено	не обнаружено
10.06.2016	колонка Калитина - Красноармейская							0	не обнаружено	не обнаружено
14.06.2016	артскважина Зиновьева, 15	1,2	0,6	8,1	895	3,3	2,36			
14.06.2016	артскважина Зиновьева, 35	2,8	2	8,1	922	3,3	2,84			
14.06.2016	артскважина Калитина, 25	3,2	1,7	8,1	1049	3,1	2,56			
14.06.2016	артскважина Профсоюзная	2,6	5,4	8	1122	3,6	3,3			
14.06.2016	артскважина Луначарского, 6	4,6	3,3	8	767	4,3	3,7			
	артскважина Новикова	3,7	2,9	8,1	970	3	2,8			
14.06.2016	артскважина Кооперативная, 22	6,1	20	7,9	539	5	4,2			
14.06.2016	артскважина Восточная	6,3	24,1	8	782	4,2	4,1			
14.06.2016	артскважина Урицкого, 53	2,5	14,2	7,9	1193	3,7	2,9			
14.06.2016	артскважина Челпанова, 34	2,5	3,3	8,1	1092	2,9	3,3			
08.07.2016	колонка Урицкого-Кооперативная							0	не обнаружено	не обнаружено
08.07.2016	колонка Челпанова-К.Маркса							0	не обнаружено	не обнаружено
08.07.2016	колонка Р.Люксембург 23							0	не обнаружено	не обнаружено
08.07.2016	колонка Володарского, 19/36							0	не обнаружено	не обнаружено
08.07.2016	колонка Калитина, 2/3							0	не обнаружено	не обнаружено
08.07.2016	колонка Калитина - Красноармейская							0	не обнаружено	не обнаружено
15.08.2016	колонка Урицкого-Кооперативная							более 300	менее 240	более 240
15.08.2016	колонка Челпанова-К.Маркса							0	не обнаружено	не обнаружено
15.08.2016	колонка Р.Люксембург 23							50	более 240	более 240
15.08.2016	колонка Володарского, 19/36							0	не обнаружено	не обнаружено



15.08.2016	колонка Калитина, 2/3							0	6	6
15.08.2016	колонка Калитина - Красноармейская							0	2	2
16.09.2016	колонка Урицкого-Кооперативная							0	2	2
16.09.2016	колонка Челпанова-К.Маркса							0	не обнаружено	не обнаружено
16.09.2016	колонка Р.Люксембург 23							6	12	12
16.09.2016	колонка Володарского, 19/36							0	не обнаружено	не обнаружено
16.09.2016	колонка Калитина, 2/3							0	не обнаружено	не обнаружено
16.09.2016	колонка Калитина - Красноармейская							40	не обнаружено	не обнаружено
11.11.2016	колонка Калитина, 2/3							6	не обнаружено	не обнаружено
11.11.2016	колонка Урицкого-Кооперативная							6	не обнаружено	не обнаружено
11.11.2016	колонка Челпанова-К.Маркса							0	не обнаружено	не обнаружено
11.11.2016	колонка Р.Люксембург 23							0	не обнаружено	не обнаружено
11.11.2016	колонка Володарского, 19/36							0	не обнаружено	не обнаружено
11.11.2016	колонка Калитина - Красноармейская							0	не обнаружено	не обнаружено
09.12.2016	колонка Урицкого-Кооперативная							8	более 240	более 240
09.12.2016	колонка Челпанова-К.Маркса							0	не обнаружено	не обнаружено
09.12.2016	колонка Р.Люксембург 23							0	не обнаружено	не обнаружено
09.12.2016	колонка Володарского, 19/36							1	не обнаружено	не обнаружено
09.12.2016	колонка Калитина, 2/3							2	не обнаружено	не обнаружено
09.12.2016	колонка Калитина - Красноармейская							3	не обнаружено	не обнаружено
12.01.2017	колонка Урицкого-Кооперативная							0	не обнаружено	не обнаружено
12.01.2017	колонка Челпанова-К.Маркса							0	не обнаружено	не обнаружено
12.01.2017	колонка Р.Люксембург 23							0	не обнаружено	не обнаружено
12.01.2017	колонка Володарского, 19/36							0	не обнаружено	не обнаружено
12.01.2017	колонка Калитина, 2/3							0	не обнаружено	не обнаружено
12.01.2017	колонка Калитина - Красноармейская							0	не обнаружено	не обнаружено
10.02.2017	колонка Урицкого-Кооперативная							0	не обнаружено	не обнаружено
10.02.2017	колонка Челпанова-К.Маркса							0	не обнаружено	не обнаружено
10.02.2017	колонка Р.Люксембург 23							0	не обнаружено	не обнаружено
10.02.2017	колонка Володарского, 19/36							0	не обнаружено	не обнаружено
10.02.2017	колонка Калитина, 2/3							0	не обнаружено	не обнаружено
10.02.2017	колонка Калитина - Красноармейская							0	не обнаружено	не обнаружено
06.03.2017	колонка Урицкого-Кооперативная							0	не обнаружено	не обнаружено
06.03.2017	колонка Челпанова-К.Маркса							0	не обнаружено	не обнаружено
06.03.2017	колонка Р.Люксембург 23							0	не обнаружено	не обнаружено
06.03.2017	колонка Володарского, 19/36							0	не обнаружено	не обнаружено
06.03.2017	колонка Калитина, 2/3							0	не обнаружено	не обнаружено
07.04.2017	колонка Р.Люксембург 23							0	не обнаружено	не обнаружено
07.04.2017	колонка Челпанова-К.Маркса							0	не обнаружено	не обнаружено
07.04.2017	колонка Володарского, 19/36							0	не обнаружено	не обнаружено
07.04.2017	колонка Калитина, 2/3							0	не обнаружено	не обнаружено
07.04.2017	колонка Калитина-Красноармейская							0	не обнаружено	не обнаружено
07.04.2017	колонка Профсоюзная							15	4	4



Технико-экономическое состояние источников водоснабжения Холмского городского поселения

Из скважин вода насосами подается в водонапорные башни. Из башни под давлением, созданным высотой башни, вода поступает в тупиковые сети г. Холма общей протяженностью 31,8 км., из них в Никольской части города 4,8 км, в Татиловской – 11,75 км. и в Ильинской – 15,25 км. На сети установлено 86 водоразборных колонок, из них в Никольской части города 9 шт., в Татиловской – 15 шт. и в Ильинской – 62 шт. Диаметр труб водопровода, уложенных на территории Холмского городского поселения, измеряется от 50 до 100 мм. Пожарных гидрантов на сети нет. К водопроводной сети подключены население, юридические лица (в том числе бюджетные учреждения) и индивидуальные предприниматели. Основная часть населения г. Холма имеет централизованное водоснабжение. Жители остальных домов отбирают воду на хозяйственно-бытовые нужды через водоразборные колонки и из шахтных колодцев общего и частного пользования.

Пожаротушение населенного пункта осуществляется из существующих пожарных водоемов и рек.

САНИТАРНО-ТЕХНИЧЕСКАЯ ХАРАКТЕРИСТИКА СКВАЖИН

№ п/п	Адрес места расположения	№ скважины / год бурения	Глубина скважины	Водоносный горизонт, (индекс), интервал водоприемной части скважины (от – до в.м.)	Статистический уровень (м)/удельный вес дебет (л/сек)	Марка насоса / глубина загрузки	Производительность скважины (max) м3/сут. / фактический водоотбор (м3/сут)	Наличие и тип водоучетных измерительных средств	Наличие зон санитарной охраны, их размер (1 пояс) обустройство устья скважины
1	ул. Кооперативная 22 (СХТ)	196 / 1960	135	ДзеVнеV ДзVг 34,0-52,4 107-135	10,5 / 0,12	ЭПВ 6-6,3 / 21,0	130,4 / 29,8	нет	ЗСО (15x20)
2	ул. Октябрьская – Калитина 25а	3-63 / 1963	105,4	ДзVг – ДзVг 50,5 – 105,4	8,2 / 0,1	ЭПВ 5-6,3 / 70,0	189 / 27	нет	ЗСО (30x30)
3	ул. Зиновьева 35а – Партизанская	271 / 1971	130	верхнедевонской 88,0 – 130,0	14 / 0,05	ЭПВ 6-6,3 / 68,0	175 / 26	нет	ЗСО пл.2600 м2
4	ул. Урицкого 53г	248 / 1994	117	ДзVг – LV + LV 30,0-35,0 110,0-117,0	25 / 0,04	ЭПВ 6-6,3 / 60,0	86,4 / 34,3	нет	ЗСО(30x30)
5	ул. Новикова 35а	2230 / 1963	110,4	Дз Vг 55-60 – 82,6 – 101	8,15 / 0,05	ЭПВ 5-6,3 / 85,0	129,6 / 24	нет	ЗСО (30x30)
6	ул. Челпанова 34а	13-64 / 1964	105	Дз Vг 95,0-100,0	11,75 / 0,1	ЭПВ 5-6,3 / 90,0	259,2 / 30,2	нет	ЗСО (30x30)
7	ул. Профсоюзная 7а	203 / 1963	140	Дз Vг 65,0-103,0	8,2 / 0,1	ЭПВ 5-6,3 / 70,0	182,4 / 24,5	нет	ЗСО (30x30)
8	ул. Луначарского 6а	12-64 / 1964	109,6	ДзеV + LV ДзеVг 37,0 – 109,6	9,15 / 0,1	ЭПВ 5-6,3 / 70,0	182,4 / 32	нет	ЗСО (30x30)
9	ул. Зиновьева 15а	8-63 / 1963	109	ДзеV + LV ДзеVг 50,0 – 107,0	15,0 / 0,2	ЭПВ 5-6,3 / 60,0	312 / 26	нет	ЗСО (30x30)
10	ул. С. Меркулова 36а	Н-24-80 / 1980	130	Дзе Vг 75,0-110,0	21,0 / 0,21	ЭПВ 6-6,3 / 70,0	172,8 / 23	нет	ЗСО (30x30)
11	ул. Урицкого 8/а	Н-82-84 / 1985	128	Дз LV + LV 57,0-110,0	21,0 / 0,4	ЭПВ 5-6,3 / 60,0	201,6 / 23	нет	ЗСО (30x30)

1.2. Существующие балансы производительности сооружений системы водоснабжения и потребления воды. Удельное водопотребление

Данные за 2012 год, характеризующие работу МУП "ЖКХ Холмского района" по показателям подготовки, реализации и потерь питьевой воды приведены ниже.

		2012 год
Выработка (подъем), всего		100607,681
Расход на собственные нужды		6143,98
Объем отпуска в сеть		85631,729
Объем потерь		8831,972
Объем реализации услуг		76799,757
в том числе:		
населению		64605,367
бюджетным организациям		8852,38
прочим		3342,01

Согласно требованиям пункта 9.6 СП 31.13330.2012 "Водоснабжение. Наружные сети и сооружения" ориентировочно допустимые расходы воды на собственные нужды от полного расхода, поступающего на станцию, должны быть в пределах 10 - 14 процентов. Работа ЛВС и всего МУП "ЖКХ Холмского района" в целом соответствует нормативным требованиям по этому показателю.

Расчет водопотребления и водоотведения по Холмскому городскому поселению

№ п/п	Водопотребители	Суточный объем		Потребление воды (суток в год)	Водопотребление				Безвозвратные потери тыс. м3 в год	Водоотведение			
		единица измерения	количество		норма м3	м3 в сутки	тыс. м3 в год	источник водоснабжения		норма м3	м3 в сутки	тыс. м3 в год	приемник сточных вод
1	2	3	4	5	6	7	8	9	10	11	12	13	14
1	Собственные нужды поставщика												
1	Промывка водопровода и канализации			4			281,3	1,125	артскважина				рельеф
2	Котельные предприятий	1 кал	31,25	213	0,4	12,5	2,662	артскважина	1,555			1,107	рельеф



3	Прочие нужды предприятия - поставщика			249		2,41	0,6	артскважина			0,60	БОС
	ИТОГО по предприятию + котельные					296,2	4,387			1,555		
	10 % утечек и неучтенных расходов					29,62	0,439					
	ВСЕГО по предприятию + котельные					325,82	4,826			1,555		
II	Население поселения											
1	Население г. Холм	чел.	3704	365		191,4	69,85	артскважина			7,088	БОС
2	КРС население	гол.	42	365	0,1	4,2	1,53	артскважина				рельеф
	ИТОГО по населению					195,6	71,38					
	10 % потери					19,56	7,14					
	Всего население					215,16	78,52					
III	Сторонние организации											
III. I.	На хозяйственно – питьевые нужды											
1	Администрация района	чел.	25	248	0,012	0,3	0,074	артскважина				септик
2	АОА «Новгородэнерго» (водомер)			248		0,93	0,23	артскважина				септик
3	ОРС	чел.	3	248	0,012	0,04	0,01	артскважина				рельеф
4	ОАО «Новгородфармация» (водомер)			248		1,81	0,45	артскважина				рельеф
5	МБУК "Межпоселенческая библиотечная система" г. Холм (водомер)			248		0,1	0,024	Артскважина				септик
6	ППЗ «Рдейский» (водомер)			248		0,08	0,020	артскважина				рельеф
7	Детский сад комбинированного вида г. Холма (водомер)			248		4,82	1,196	артскважина			1,2	БОС
8	МБУК "Межпоселенческая клубная система" г. Холма	чел.	8	248	0,012	0,096	0,024	артскважина				рельеф
9	Межрайонная ИФНС России №2по Новгородской области	чел.	3	248	0,012	0,036	0,009	артскважина				септик
10	МБУК "Музей истории "	чел.	6	248	0,012	0,08	0,02	артскважина				септик
11	ОБУ «Холмский центр социальной помощи семье и детям»	чел.	10	248	0,012	0,12	0,03	артскважина				септик
12	МАОУ ЦДО (водомер)			248		0,98	0,243	артскважина			0,24	БОС
13	Управление Судебного департамента в Новгор. обл. (водомер)			248		0,4	0,1	артскважина			0,1	БОС
14	ОАО "Ростелеком"	чел.	8	248	0,012	0,096	0,024	артскважина			0,024	БОС
15	Управление Федерального казначейства по Новг. обл.	чел.	13	248	0,012	0,156	0,039	артскважина			0,039	БОС
16	Комитет финансов Администрации Холмского МР	чел.	8	248	0,012	0,096	0,024	артскважина				септик
17	Парикмахерская (водомер)			248		0,15	0,038	артскважина				рельеф



18	Отдел Пенсионного Фонда Российской Федерации в Холмском районе	чел.	9	248	0,012	0,11	0,027	артскважина				0,027	БОС
19	ГОКУ "Управление ЗНЧС и ПБ Новгородской области"	чел.	5	248	0,012	0,06	0,07	артскважина					септик
		чел.	6	365	0,012	0,07							рельеф
20	Межмуниципальный отдел МВДРФ "Старорусский"	чел.	68	248	0,012	0,816	0,202	артскважина					рельеф
21	ОБУ "Холмская районная ветстанция" (водомер)			248		0,11	0,026	артскважина					рельеф
22	ООО «Автопрокат» (водомер)			248		0,6	0,15	артскважина					рельеф
23	МАОУ "СОШ" г.Холма (водомер)			175		13,77	2,41	артскважина			2,41		БОС
24	НОАУ "Холмский лесхоз" (водомер)			248		0,79	0,197	артскважина					рельеф
25	ООО «Холмское ДЭП» (водомер)			248		0,15	0,036	артскважина					рельеф
26	ОСП Старорусский почтамт УФПС Новгородской области – филиал ФГУП «Почта России» (водомер)			248		0,15	0,036	артскважина					септик
27	Церковь Тихвинской Иконы Божией Матери	чел.	9	248	0,165	1,49	0,37	артскважина					рельеф
28	ГБОУЗ ЦРБ (водомер)	койко-мест	126	365	0,115	14,5	5,3	артскважина			6,3		БОС
		кг белья	16	248	0,075	1,2	0,298	артскважина					
		1 блюдо	160	365	0,012	1,92	0,7	артскважина					
29	КПК "Кредо"	чел.	2	248	0,012	0,024	0,06	артскважина					септик
30	ЗАО «Масштаб»	чел.	4	365	0,012	0,048	0,02	артскважина					рельеф
31	ИП Дешиц Н (водомер)			365		3,1	1,13	артскважина			1,13		БОС
32	ООО «Норд-Вест-Трэвел» (водомер)			248		1,3	0,323	артскважина					рельеф
33	Территориальный орган ФГС по Новгородской обл.	чел.	2	248	0,012	0,024	0,006	артскважина					септик
34	ГОУ "Умх од Мировых судей Новгородской области"	чел.	3	248	0,012	0,036	0,008	артскважина					септик
35	ООО «Росинка»	чел.	1	309	0,012	0,012	0,004	артскважина					рельеф
36	ИП Семенов П.А.	чел.	1	365	0,012	0,012	0,004	артскважина					рельеф
37	ИП Шишкин	чел.	1	248	0,012	0,012	0,003	артскважина					рельеф
38	Управление ФС судебных приставов по Новгород обл.	чел.	5	248	0,012	0,06	0,15	артскважина					рельеф
39	МУ "Физкультурно-оздоровительный комплекс" (водомер)			248		0,16	0,04	артскважина					септик
40	ФБУЗ "Центр гигиены и эпидемиологии в Новгород. обл.	чел.	2	248	0,012	0,012	0,004	артскважина					септик
	ИТОГО					55,718	15,798						
	10% потери					5,57	1,58						
	ВСЕГО					61,288	17,378						
III. II.	На технологические нужды												
1	ООО «Росинка»	м²	41,4	365	2,3	0,095	0,035	артскважина					рельеф
2	ИП Турсунова Т.А.	м²	22	365	2,3	0,051	0,018	артскважина					рельеф
3	ИП Иванова Т.В.	м²	38	365	2,3	0,087	0,032	артскважина					рельеф
4	ЧП Акимов Т.Е.	м²	18	365	2,3	0,041	0,015	артскважина					рельеф
5	ИП Ожегов Б.И.	м²	31,7	365	2,3	0,074	0,027	артскважина					рельеф
6	ИП Смирнова М.И. (водомер)	м²		365		0,04	0,013	артскважина					рельеф
7	ООО «Янтарь»	м²		365		0,04	0,011	артскважина					рельеф
8	ИП Богданова	м²	41,9	365	2,3	0,1	0,036	артскважина					рельеф
9	ИП Васильева А.В.	м²	28,6	365	2,3	0,066	0,024	артскважина					рельеф
10	ИП Васильева А.В.	м²	16,3	365	2,3	0,03	0,014	артскважина					рельеф
	ИТОГО на технологические нужды					0,709	0,256						
	10% потери					0,07	0,026						
	ВСЕГО					0,779	0,282						



Действующие нормы удельного водопотребления населения и фактическое удельное водопотребление

В соответствии с Жилищным [кодексом](#) Российской Федерации, [Постановлением](#) Правительства Российской Федерации от 23 мая 2006 года № 306 "Об утверждении Правил установления и определения нормативов потребления коммунальных услуг", утверждены и введены в действие [нормативы](#) потребления коммунальных услуг в Великом Новгороде:

№ п/п	Холодное водоснабжение	Норматив потребления м/месяц на человека
1	2	3
1.	Многоквартирные дома до 5 этажей, общежития секционного типа с душевыми в секциях, с централизованным горячим водоснабжением	3,70
2.	Многоквартирные дома выше 5 этажей, общежития секционного типа с душевыми в секциях, с централизованным горячим водоснабжением	3,91
3.	Многоквартирные дома до 5 этажей, общежития секционного типа с общими душевыми на I этаже, с горячим водоснабжением	3,39
4.	Многоквартирные дома до 5 этажей, общежития секционного типа с душевыми на каждом этаже, с централизованным горячим водоснабжением	3,70
5.	Многоквартирные дома выше 5 этажей, общежития секционного типа с душевыми на каждом этаже, с централизованным горячим водоснабжением	3,91
6.	Многоквартирные и индивидуальные дома до 5 этажей с централизованным горячим водоснабжением, оборудованные ванными	4,83
7.	Многоквартирные и индивидуальные дома выше 5 этажей с централизованным горячим водоснабжением, оборудованные ванными	5,14
8.	Многоквартирные и индивидуальные дома от 5 этажей и выше без централизованного горячего водоснабжения с водонагревателями	10,50
9.	Многоквартирные дома до 5 этажей с комнатами гостиничного типа, без централизованного горячего водоснабжения	4,69
10.	Многоквартирные и индивидуальные дома с водоснабжением через водоразборные колонки	1,76
11.	Многоквартирные и индивидуальные дома с водопроводом, без канализации и ванн	2,41
12.	Многоквартирные и индивидуальные дома с водопроводом и канализацией, без ванн	4,49
13.	Многоквартирные и индивидуальные дома с водопроводом, канализацией, ванной и водонагревателями на газе или твердом топливе	7,43
14.	Индивидуальные жилые дома с централизованным горячим водоснабжением и банями	4,83
15.	Индивидуальные жилые дома без централизованного горячего водоснабжения с водопроводом и банями	10,50
16.	Индивидуальные жилые дома без водопровода, с банями	7,43
17.	Полив приусадебного участка (июнь, июль, август), м /100 м в месяц:	
	с водопроводом в жилом доме	6,00
	без водопровода в жилом доме	3,00
18.	Использование воды для содержания домашних животных, м на 1 голову в месяц:	
	корова	3,00
	лошадь	1,80
	свинья	1,50
	коза (овца)	0,75
19.	Использование воды в гараже, м на 1 единицу в месяц:	
	грузовой автомобиль	12,00
	легковой автомобиль	6,00
	мотоцикл	0,75

Нормативные значения водопотребления являются базовыми при расчете с абонентами, обслуживаемыми МУП "ЖКХ Холмского района", и отсутствии у них прибора учета воды.

В соответствии с пунктом 5.1 таблицы 1 СП 31.13330.2012 "Водоснабжение. Наружные сети и сооружения" удельное среднесуточное (за год) водопотребление на хозяйственно-бытовые нужды населения составляет 160 - 280 л/сутки.

Фактическое среднесуточное удельное водопотребление существующей застройки по Холмскому городскому поселению составляет за 2012 год: 210,41 м³/сут,



- на хозяйственно - бытовые нужды 177,00 м3/сут;
 - на производственные нужды 33,41 м3/сут, что не превышает значений, установленных нормами.
 При оценке среднесуточного удельного водопотребления учитывалось:
 количество воды, потребляемое 1 человеком на хозяйственно-питьевые нужды дома и в общественных зданиях;
 степень благоустройства районов жилой застройки;
 водопользование из водоразборных колонок;
 неучтенные расходы (дополнительно в размере 20 процентов);
 особенности климатических условий.
 В МУП «ЖКХ Холмского района» организован постоянный мониторинг фактического водопотребления населением.

Технические и технологические проблемы в водоснабжении

Утечки и неучтенные расходы воды составляют 6,8 тыс. м3/год, процент утечек от I подъема – 10%.

Число аварий на водопроводных сетях составляет 4 ед. на 1 км.

Наибольшие проблемы в обеспечении питьевой водой нормативного качества испытывает Никольская часть города Холма и ряд других.

Так скважина № Н-82-84, находящаяся в городе Холме не обеспечивает необходимым количеством воды граждан (процент обеспеченности составляет 40%). Дебет скважины составляет 1,2 м3/час при норме 8 м3/час. Техническое состояние не удовлетворительное.

Качество питьевой воды не соответствует нормам. На качество питьевой воды значительное влияние оказывает состояние воды в источниках водоснабжения.

Поверхностные водные источники города загрязнены, поскольку используются как приемники хозяйственно-бытовых и ливневых стоков. Более 1/3 проб воды из поверхностных источников не соответствуют гигиеническим нормативам по микробиологическим показателям.

Ввиду недостаточного дебита существующих скважин водоснабжение г. Холма осуществляется не в полном объеме.

Расчетное водопотребление

Наименование населенного пункта	Водопотребление		примечание
	м3/сут.	м3/час.	
г. Холм	210,41	8,78	

Система коммерческого приборного учета воды, отпущенной из сетей абонентам, и анализ планов по установке приборов учета

Коммерческий учет воды осуществляется в соответствии с [Правилами](#) организации коммерческого учета воды, сточных вод, утвержденными Постановлением Правительства Российской Федерации от 4 сентября 2013 г. N 776.

Согласно [статье 20](#) Федерального закона от 7 декабря 2011 г. N 416-ФЗ "О водоснабжении и водоотведении" коммерческому учету подлежит вода, поданная (полученная) за определенный период абонентам по договорам водоснабжения.

Система коммерческого приборного учета создается для сокращения затрат на водопользование, а также соблюдение требований федеральных и региональных органов власти. Коммерческий узел учета воды подразумевает под собой аттестованный узел учета на основе разрешенного к использованию оборудования, внесенного в Государственный реестр средств измерений.

В городе Холм ведется активная работа по исполнению требований нормативных актов. Здания, как правило, оборудованы приборами учета. Многоквартирные жилые дома не оборудованы общедомовыми узлами учета.

Показатели перспективного развития системы водоснабжения

По рассчитанным данным перспективного водопотребления, расхода воды на собственные нужды и потерь воды при транспортировке следует, что по принятому сценарию развития Холмского городского поселения до 2024 года мощность водозаборных сооружений в полном объеме обеспечит потребности абонентов в воде питьевого качества.

Перспективная потребность в воде - от 180,0 тыс. м/сутки в 2014 году до 165,0 тыс. м/сутки в 2023 году.

Обязательным условием для гарантированного водоснабжения Холма и прилегающих территорий является реконструкция и модернизация комплекса очистных сооружений.

1.3. Перспективное потребление коммунальных ресурсов в сфере водопотребления

Наименование водопотребителя	Н а с е л е н н ы е т ы с ч е л .	Удельное хоз.пит. веое водо-потр. на 1 чел. ср. сут. (за год), л/сут	Ср е д н и й с у т о ч н ы й р а с х о д , м³/сут	К о э ф ф и ц и е н т с у т о ч н о й н е р а в н о м е р н о с т и	Р а с ч е т н ы й с у т о ч н ы й р а с х о д , м²/сут.	а т а х	β	К о э ф ф и ц и е н т ч а с о в о й н е р а в н о м е р н о с т и	Р а с ч е т н ы й ч а с о в о й Р а с х о д , м³/час	Р а с ч е т н ы й с е к у н д н ы й Р а с х о д , л/сек.
На расчётный срок. (существующая застройка)										



1. Застройка жил. домами, оборудованными водопроводом и канализацией с ваннами и местными водонагревателями	0,261	230	60,03	1,2	72,04	1,2	3,195	3,834	11,51	3,20
2. Застройка жил. домами, оборудованными водопроводом без канализации	1,25	50	62,50	1,2	75,00	1,2	1,90	2,28	7,13	1,98
3. Застройка индивидуальных жил. домами с водопользованием из колодцев	2,356	50	117,80	1,2	141,36	1,2	1,63	1,96	11,54	3,21
Итого по поз: 1-3	3,867		240,33		288,40				30,18	8,39
4. Неучтенные расходы (20%)			48,07	-	57,68	-	-	-	6,04	1,68
Итого с неучтенными			288,40	-	346,08	-	-	-	36,22	10,07
5. Полив:	3,867	50	193,35		193,35					
Всего с поливом;	3,867		481,75	-	539,43	-	-	-	36,22	10,07
Перспективное развитие										
1. Застройка индивидуальными или блокированными жил. домами, оборудованными водопроводом и канализацией с местными водонагревателями.	0,233	160	37,28	1,2	44,74	1,2	3,34	4,01	7,47	2,08
2. Инвестиционные площадки			339,00		339,00				42,37	11,79
Итого по поз. 1-2			376,28		383,74				49,84	13,87
3. Неучтенные расходы (20%)	-	-	75,26	-	76,75	-	-	-	9,97	2,74
Итого с неучтенными	-	-	451,54	-	460,49	-	-	-	59,81	16,61
4. Полив	0,233	50	11,65		11,65					
Итого с поливом:			463,19		472,14				59,81	16,61
Всего на расчетный срок по Холмскому городскому поселению с поливом			944,94		1011,57				96,03	26,68
Всего на полив:			205,00		205,00					

1.4. Направления развития централизованной системы водоснабжения. Предложения по строительству, реконструкции и модернизации системы водоснабжения

Основные задачи при разработке Схемы:

- усовершенствование и модернизация существующей схемы подачи питьевой воды и отвода сточных вод;
- реконструкция сетей и сооружений, обеспечение абонентов водой питьевого качества в необходимом количестве;
- внедрение безопасных технологий очистки воды;
- прекращение сброса промывных вод без очистки;
- определение ориентировочного объема инвестиций для строительства, реконструкции и технического перевооружения объектов.

1.5. Предложения по строительству, реконструкции и модернизации линейных объектов системы водоснабжения

В соответствии с генеральным планом Холмского городского поселения по водоснабжению:

Источником водоснабжения потребителей проектируемой застройки являются проектируемые скважины. Вода из скважин по водоводам подается в водонапорные башни, откуда по проектируемым тупиковым сетям хозяйственно-питьевого водопровода раздается потребителям.

Источником водоснабжения инвестиционных площадок промышленных предприятий так же являются скважины на территории этих предприятий.

При этом необходимо произвести анализы воды из скважины (скважин) на соответствие ее ГОСТу «Вода питьевая».

При рабочем проектировании для уменьшения капитальных затрат строительства, провести обследование скважин № 8-63 и № 2-71 с целью возможности подключения проектируемого поселения. При возможности использования существующих скважин необходимо запроектировать новый трубопровод от скважин до проектируемой водонапорной башни.

В настоящее время производительность скважин № 8-63 и № 2-71 составляет 312 и 175 м³/сут при фактическом водозаборе по 26,0 м³/сут соответственно.

Места расположения и количество скважин решаются при рабочем проектировании.

Для обеспечения противопожарных требований на проектируемой застройке предусматривается строительство пожарных водоёмов или резервуаров в радиусе 150 м от обслуживаемых зданий.

Места расположения, количество и объемы водоёмов и резервуаров решаются при рабочем проектировании.

Для обеспечения перспективной подачи воды в сутки максимального водопотребления, гарантированно устойчивой работы системы водоснабжения необходимо реконструкцию системы водоснабжения Холмского городского поселения.

Для обеспечения расчетного водоснабжения г. Холм городского поселения.

В 2012 году в Никольской части города была установлена артезианская скважина. В 2013 году изготовлена проектно-сметная документация на строительство водовода в г. Холме Холмского городского поселения (улицы Октябрьская, Урицкого, И.Дунаева, Кооперативная).

В целях обеспечения населения и юридических лиц питьевой водой нормативного качества и объема в Никольской части города Холма необходимо строительство водовода на улицах Октябрьская, Урицкого, И.Дунаева, Кооперативная.

Водовод прокладывается открытым способом, в местах перехода под асфальтированными дорогами прокладывается методом горизонтального бурения.

Водовод запроектирован в одну нитку (закольцован), протяженностью 2162,0 п.м.

На сети водопровода запроектированы водопроводные колодцы, в которых размещены пожарные гидранты, водоразборные колонки и трубопроводная арматура.

Глубина заложения водовода 1,8-2,0 м. от поверхности земли до верха трубы, уклон 0,001-0,5.

Водовод строится в два этапа.



Первый этап – от скважины «СХТ» до ул. Урицкого, по ул. Урицкого до ул. И.Дунаева до скважины № 3.
 Второй этап – по ул. И.Дунаева до ул. Октябрьская, по ул. Октябрьской от ул. Дунаева до ул. Кооперативной, по ул. Кооперативной от ул. Октябрьской до ул. Урицкого, по ул. Урицкого от ул. Дунаева до трубопереезда (дом № 98).

Водовод запроектирован кольцевой из полиэтиленовых сварных труб диаметром 110x6,6 мм ПЭ 100 SDR 17 ГОСТ 18599-2001.

Сметная стоимость строительства водовода составляет 8671,13 тыс. руб.

Реконструируемая водопроводная сеть проходит на наиболее изношенном участке трассы. Начало трассы от улицы Октябрьская вдоль улицы Комсомольская, поворачивает на переулок Советский. От переулка Советского по улице Съездовская соединяется с улицей Октябрьская и окончание трассы - улица Калинина. От улицы Октябрьская в начале трассы до здания №3 по Советскому переулку трасса идёт вдоль существующего водопровода. Затем от здания №3 по Советскому переулку до улицы ул. Съездовская под дорогой. Затем по ул. Съездовская вдоль дороги в газоне до ул. Октябрьская и затем по улице Октябрьская вдоль существующего водопровода. В районе ул.Зиновьева участок дороги проходит под дорогой, в дальнейшем водопровод пересекает ул.Пионерская, ул.Спартакoвская и два шебёночных проезда.

водопровод является реконструкцией части кольцевого водопровода города. Присоединение проектируемого напорного водопровода предусматривается к существующим сетям Ø80мм (чугун) в районе пересечения ул. Октябрьской с ул. Комсомольской, и второе подключение в районе пересечения улиц Октябрьской и Калинина. Сеть водопровода выполнена из полиэтиленовых труб ПЭ100 SDR17 Ø90x5.4 мм по ГОСТ 18599-2001. Напорный трубопровод состоит из одной линии длиной – 1500 м. Ответвления до водоразборных колонок и до заглушенных ответвлений на перспективу выполнены из полиэтиленовых труб ПЭ100 SDR17 Ø63x3.8. Сети напорного водопровода из полиэтиленовых труб при пересечении с автодорогой запроектированы в футлярах Ø315x28,6 и Ø280x25,4 мм из напорных полиэтиленовых труб ПЭ100RCSDR11 по ГОСТ 18559-2001.

Реконструируемый напорный хоз-бытовой водопровод является участком закольцованной сети водопровода, и предназначен для подачи воды потребителям в г. Холм,Холмского района. Водопровод имеет 1 линию диаметром 90x5.4мм, 3 категория обеспеченности подачи воды, Пкласс ответственности и категорию Д по пожарной безопасности. Протяжённость участка наружных сетей водоснабжения составляет 1438,18 м.

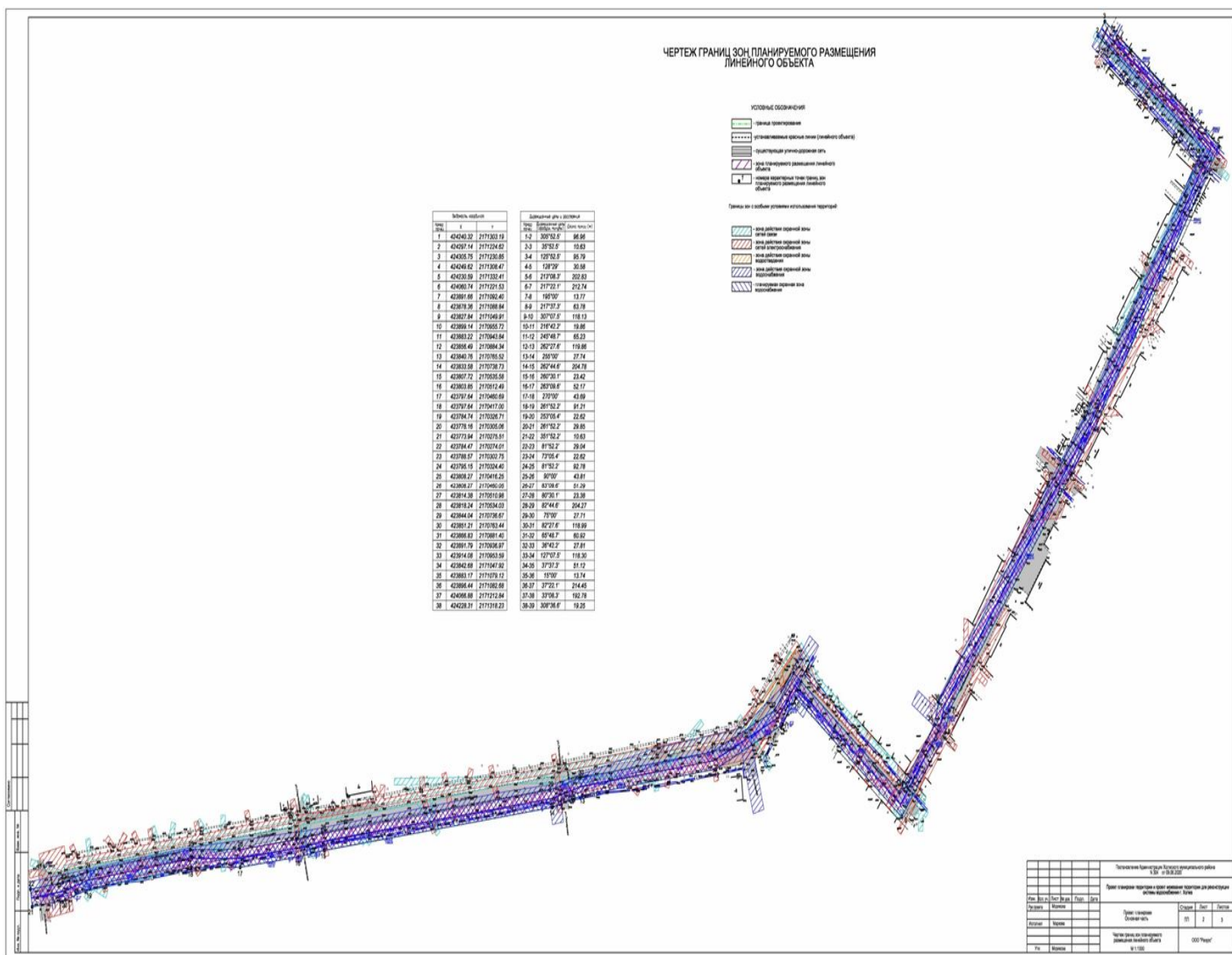



ЧЕРТЕЖ ГРАНИЦ ЗОН ПЛАНИРУЕМОГО РАЗМЕЩЕНИЯ ЛИНЕЙНЫХ ОБЪЕКТОВ ПОДЛЕЖАЩИХ ПЕРЕНОСУ

- УСЛОВНЫЕ ОБОЗНАЧЕНИЯ**
- граница территории
 - граница планируемой зоны размещения линейных объектов (зона планируемого размещения линейных объектов)
 - граница планируемой зоны размещения линейных объектов (зона планируемого размещения линейных объектов)
 - граница планируемой зоны размещения линейных объектов (зона планируемого размещения линейных объектов)
- Линии и точки в области установки опознавательных знаков:
- граница территории
 - граница планируемой зоны размещения линейных объектов (зона планируемого размещения линейных объектов)
 - граница планируемой зоны размещения линейных объектов (зона планируемого размещения линейных объектов)
 - граница планируемой зоны размещения линейных объектов (зона планируемого размещения линейных объектов)

Идентификация объектов		Длина участка в метрах			
№ п/п	№	№ п/п	№		
1	217080.87	423887.25	1,2	302°58,6'	16,01
2	217084.97	423886.87	3,3	233°38,4'	44,96
3	217091.81	423871.48	2,4	289°39,0'	81,11
4	217093.81	423868.78	4,5	239°53,0'	92,52
5	217094.86	423867,28	5,6	284°51,0'	46,89
6	217096.11	423862,05	6,7	362°08'	86,07
7	217093,88	423862,11	7,8	262°36'	86,07
8	217092,81	423863,79	8,9	284°32,0'	108,24
9	217091,28	423796,18	9,0	215°32,2'	153,86
10	217091,43	423778,82	10,11	311°52,2'	10,83
11	217091,13	423796,34	11,13	81°52,2'	144,09
12	217045,77	423868,72	12,13	84°20,3'	158,29
13	217062,84	423865,34	13,14	82°00'	172,12
14	217066,58	423863,20	14,16	80°03,0'	46,51
15	217046,90	423847,78	15,18	73°30,3'	32,22
16	217062,84	423868,22	16,17	80°03,0'	78,91
17	217067,83	423881,42	17,18	85°38,4'	50,20
18	217066,81	423880,81	18,19	109°58,0'	23,83
19	217068,25	423885,75	19,1	218°55,0'	10,83
20	217129,14	424290,48	20,21	33°38,1'	19,83
21	217125,81	424290,13	21,22	109°18,1'	159,78
22	217137,57	424258,82	22,23	213°38,3'	196,35
23	217122,81	424181,88	23,24	219°01,2'	80,73
24	217119,47	423988,36	24,26	219°01,2'	86,21
25	217118,43	423895,38	25,28	219°47,5'	58,40
26	217084,83	423883,83	26,27	300°01,1'	19,83
27	217105,12	423886,30	27,28	38°47,3'	56,62
28	217118,83	423935,84	28,29	37°02'	88,30
29	217162,28	424045,85	29,30	38°52,2'	82,36
30	217121,84	424087,78	30,31	33°08,3'	188,61
31	217133,33	424022,28	31,30	300°08,1'	116,37

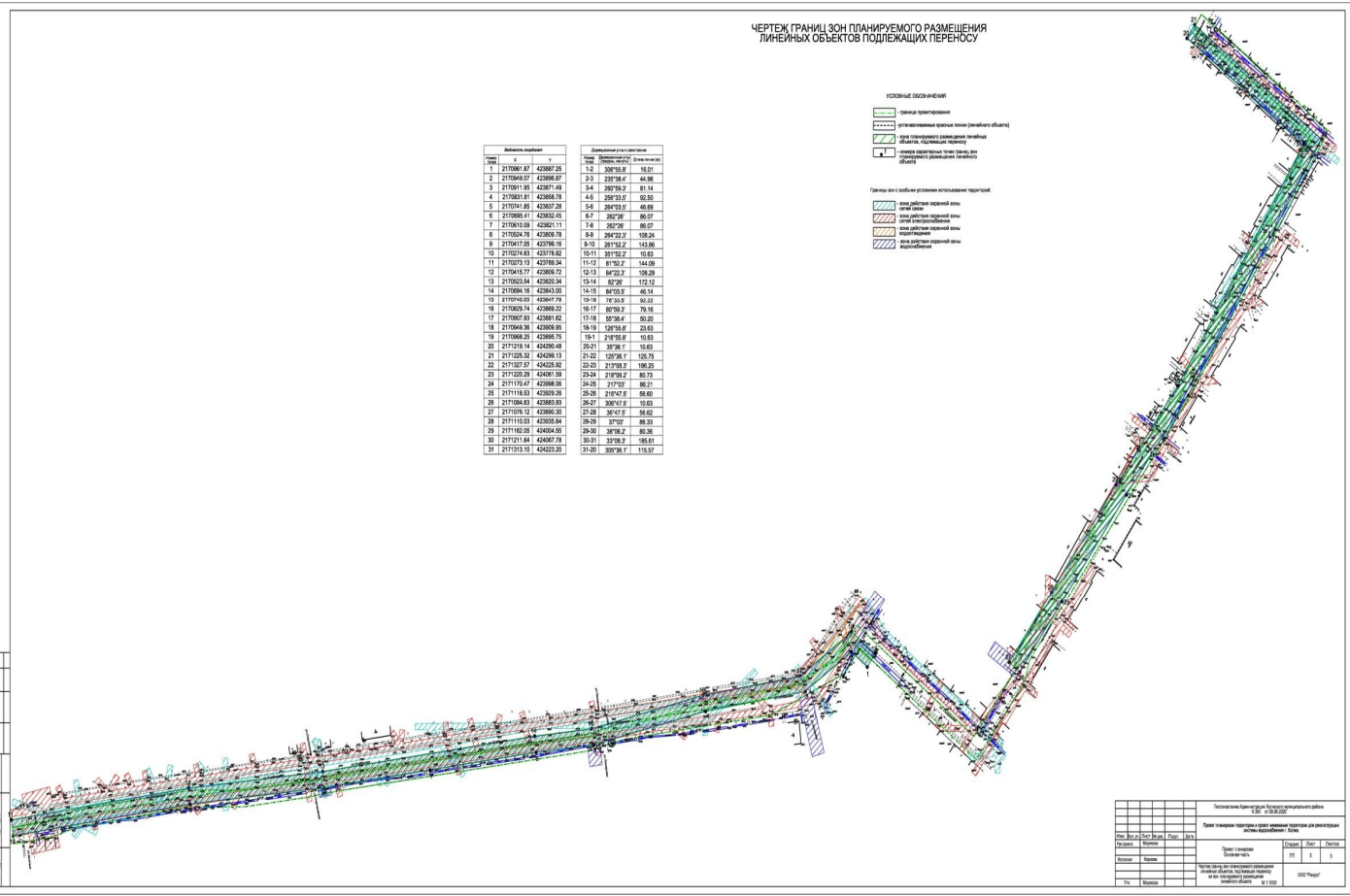

Идентификация объектов		Длина участка в метрах			
№ п/п	№	№ п/п	№		
1	424040,32	217263,19	1,0	309°20,3'	86,96
2	424027,14	217226,83	2,3	30°32,0'	16,69
3	424040,32	217226,83	3,4	182°02,0'	69,79
4	424040,32	217268,47	4,6	138°20'	30,58
5	424040,32	217226,83	5,6	219°01,2'	223,83
6	424060,74	217221,53	6,7	277°22,1'	212,74
7	423891,88	217262,40	7,8	180°00'	13,77
8	423915,38	217288,84	8,9	217°32,0'	63,78
9	423827,84	217249,81	9,0	357°07,0'	118,13
10	423884,14	217288,73	10,11	218°42,0'	118,86
11	423883,32	217343,84	11,12	242°48,7'	65,22
12	423880,48	217388,34	12,13	282°27,0'	119,88
13	423846,38	217326,53	13,14	290°00'	27,74
14	423823,58	217378,73	14,15	267°44,6'	204,79
15	423807,72	217388,08	15,16	260°20,1'	23,42
16	423803,88	217352,48	16,17	265°08,0'	58,77
17	423797,84	217348,89	17,18	270°07'	43,89
18	423791,84	217347,09	18,19	265°32,2'	62,97
19	423784,74	217338,71	19,20	257°06,4'	22,62
20	423778,16	217335,08	20,21	281°52,0'	28,80
21	423773,84	217329,84	21,22	309°20,3'	19,83
22	423764,47	217324,69	22,23	81°52,2'	28,04
23	423761,57	217320,79	23,24	73°04,4'	24,82
24	423760,15	217324,40	24,26	81°52,2'	62,78
25	423828,27	217348,25	25,28	30°30'	43,81
26	423828,27	217348,09	26,27	82°08,0'	21,28
27	423814,38	217358,18	27,28	80°30,1'	23,38
28	423814,34	217358,03	28,29	87°44,6'	204,27
29	423844,04	217336,87	29,30	78°00'	27,71
30	423821,21	217351,44	30,31	82°27,0'	119,89
31	423848,83	217381,49	31,30	69°42,0'	69,92
32	423891,79	217368,87	32,31	38°42,0'	27,81
33	423918,88	217361,89	33,34	127°07,0'	118,88
34	423942,88	217347,82	34,35	37°37,2'	51,12
35	423888,17	217379,12	35,36	18°00'	13,74
36	423884,14	217388,08	36,37	37°31,1'	214,45
37	424068,88	217212,84	37,38	33°08,3'	192,78
38	424028,11	217218,22	38,39	300°08,1'	116,37

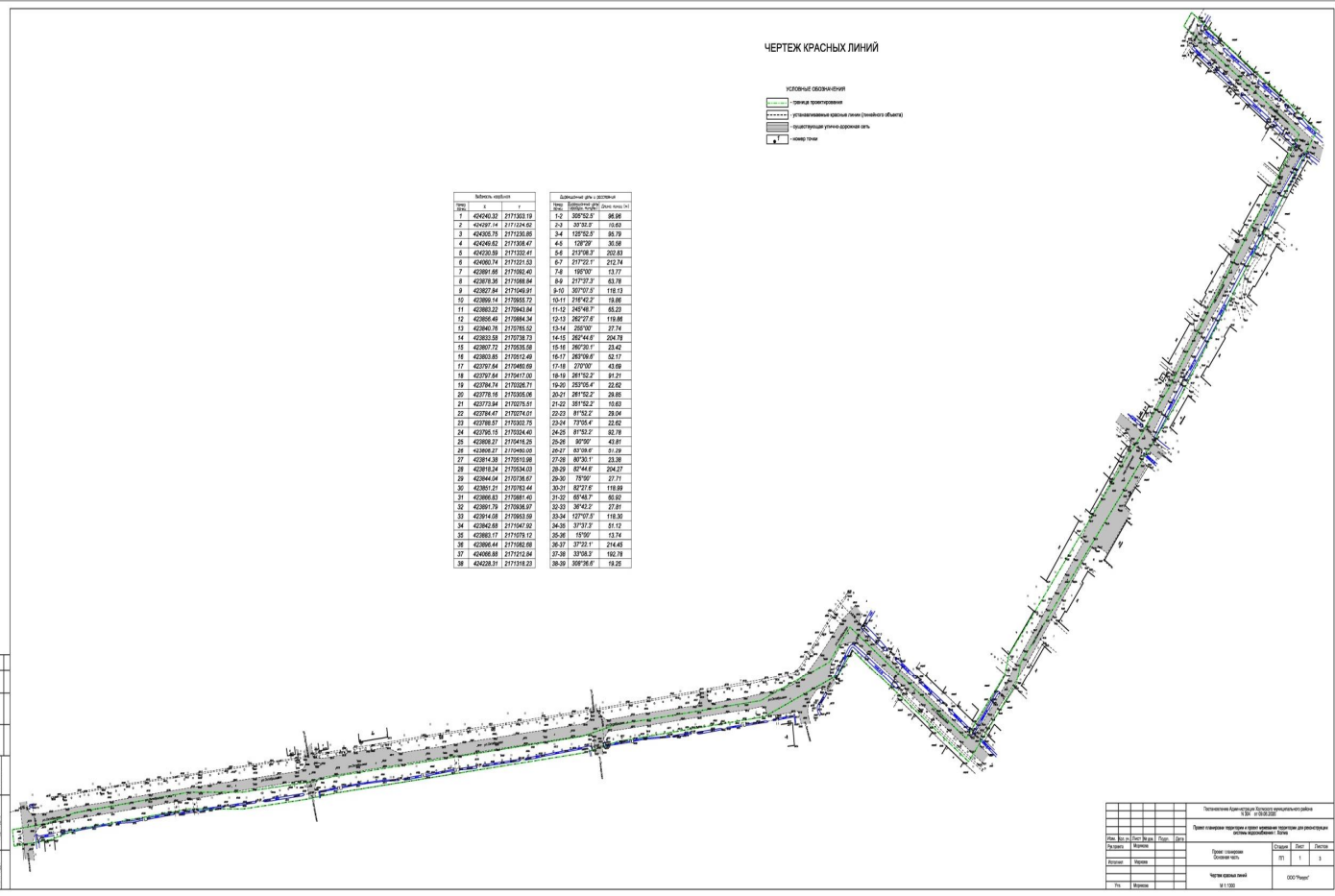

Идентификация объектов		Длина участка в метрах			
№ п/п	№	№ п/п	№		
1	424040,32	217263,19	1,0	309°20,3'	86,96
2	424027,14	217226,83	2,3	30°32,0'	16,69
3	424040,32	217226,83	3,4	182°02,0'	69,79
4	424040,32	217268,47	4,6	138°20'	30,58
5	424040,32	217226,83	5,6	219°01,2'	223,83
6	424060,74	217221,53	6,7	277°22,1'	212,74
7	423891,88	217262,40	7,8	180°00'	13,77
8	423915,38	217288,84	8,9	217°32,0'	63,78
9	423827,84	217249,81	9,0	357°07,0'	118,13
10	423884,14	217288,73	10,11	218°42,0'	118,86
11	423883,32	217343,84	11,12	242°48,7'	65,22
12	423880,48	217388,34	12,13	282°27,0'	119,88
13	423846,38	217326,53	13,14	290°00'	27,74
14	423823,58	217378,73	14,15	267°44,6'	204,79
15	423807,72	217388,08	15,16	260°20,1'	23,42
16	423803,88	217352,48	16,17	265°08,0'	58,77
17	423797,84	217348,89	17,18	270°07'	43,89
18	423791,84	217347,09	18,19	265°32,2'	62,97
19	423784,74	217338,71	19,20	257°06,4'	22,62
20	423778,16	217335,08	20,21	281°52,0'	28,80
21	423773,84	217329,84	21,22	309°20,3'	19,83
22	423764,47	217324,69	22,23	81°52,2'	28,04
23	423761,57	217320,79	23,24	73°04,4'	24,82
24	423760,15	217324,40	24,26	81°52,2'	62,78
25	423828,27	217348,25	25,28	30°30'	43,81
26	423828,27	217348,09	26,27	82°08,0'	21,28
27	423814,38	217358,18	27,28	80°30,1'	23,38
28	423814,34	217358,03	28,29	87°44,6'	204,27
29	423844,04	217336,87	29,30	78°00'	27,71
30	423821,21	217351,44	30,31	82°27,0'	119,89
31	423848,83	217381,49	31,30	69°42,0'	69,92
32	423891,79	217368,87	32,31	38°42,0'	27,81
33	423918,88	217361,89	33,34	127°07,0'	118,88
34	423942,88	217347,82	34,35	37°37,2'	51,12
35	423888,17	217379,12	35,36	18°00'	13,74
36	423884,14	217388,08	36,37	37°31,1'	214,45
37	424068,88	217212,84	37,38	33°08,3'	192,78
38	424028,11	217218,22	38,39	300°08,1'	116,37



9	Скважина №9 ул. Челпанова, д.34	+	+	+	+	+	+	+	+	+	+	+	+	+	+
Сведения о новом строительстве и реконструкции резервуаров															
10	Скважина №10 ул. Луначарского, д.6	+	+	+	+	+	+	+	+	+	+	+	+	+	+
11	Скважина №11 ул. Профсоюзная, д.7	+	+	+	+	+	+	+	+	+	+	+	+	+	+
1.6. Экологические аспекты мероприятий по строительству и реконструкции объектов централизованной системы водоснабжения															

Строительство и реконструкция объектов централизованной системы водоснабжения Холмского городского поселения не окажут существенного влияния на окружающую среду.

Предусматриваются все необходимые мероприятия для исключения возможного воздействия на окружающую среду.

Реконструкцию существующих необходимо производить с учетом соблюдения природоохранных требований:

обеспечить максимальную сохранность поверхностного слоя на территории, прилегающей к строительной площадке;

исключить попадание горюче-смазочных материалов в почву - заправку топливом транспортных средств и строительных машин производить только на автозаправочных станциях;

ремонт техники - в ремонтных мастерских;

не устанавливать никаких временных сооружений, не относящихся к строительству линейного объекта: сараев, складов, стоянок техники и т.д.;

обеспечить исправность всех машин и механизмов, занятых в строительстве линейных объектов, в обязательном порядке, чтобы минимизировать выбросы выхлопных газов;

ежедневно, после завершения работ, убирать мусор;

исключить пролив горюче-смазочных материалов на почву;

по окончании работ обеспечить восстановление асфальтовых покрытий проезжей части и тротуаров, а также почвенного слоя с посевом трав.

В целях сохранения окружающей природной среды при строительстве объекта выполняются следующие требования:

проводится систематическая уборка мест выполнения работ в контейнера (используются: для сбора строительного мусора - типа БСМ-15 и бытового мусора - типа К-40);

осуществляется своевременный вывоз мусора на полигон твердых бытовых отходов;

При необходимости временного использования определенных территорий, не включенных в строительную площадку, для нужд строительства, не представляющих опасности для окружающей среды, режим использования, охраны (при необходимости) и уборки этих территорий определяется соглашением с владельцами этих территорий (для общественных территорий - с органом местного самоуправления).

заправка строительной техники и механизмов производится на ближайших АЗС.

проезд автотранспорта и дорожно-строительной техники осуществляется только по существующей автодороге;

применяется только технически исправная техника с отрегулированной топливной аппаратурой прошедшая технический осмотр перед началом работ;

используется техника, имеющая минимально возможный выброс углеводородных соединений;

гидроизоляция опор освещения и элементов водопропускных труб выполняется на площадке для складирования строительных материалов.

Строительная площадка находится на прилегающей к дороге территории и выполнена из усовершенствованного типа покрытия.

При устройстве водопроводной сети предусмотрены:

мероприятия по охране атмосферного воздуха;

мероприятия по охране и рациональному использованию земельных ресурсов и почвенного покрова;

мероприятия по рациональному использованию общераспространенных полезных ископаемых, используемых при ремонте;

мероприятия по сбору, использованию, обезвреживанию, транспортировке и размещению опасных отходов;

мероприятия по охране недр и континентального шельфа Российской Федерации;

мероприятия по охране объектов растительного и животного мира, в том числе: мероприятия по сохранению среды обитания животных, путей их миграции, доступа в нерестилища;

сведения о местах хранения отвалов растительного грунта, а также местонахождении карьеров, резервов грунта, кавальеров;

программа производственного экологического контроля (мониторинга) за характером изменений всех компонентов экосистемы при капитальном ремонте и эксплуатации объекта, а также авариях на его отдельных участках;

Программа специальных наблюдений за линейным объектом на участках, подверженных опасным природным воздействиям;

Конструктивные решения и защитные устройства, предотвращающие попадание животных на территорию электрических подстанций, иных зданий и сооружений линейного объекта, а также под транспортные средства и работающие механизмы виброагрегатной техники.

Дорожные машины, задействованные в период производства ремонтных работ, оказывают воздействие на окружающую среду в виде загрязнения атмосферы отработавшими газами, пылью, а также являются источниками шума и вибрации. Поэтому, в целях уменьшения их отрицательного воздействия на природную среду до установленных предельно допустимых значений, при производстве работ на проектируемом объекте следует соблюдать следующие основные требования и выполнять указанные ниже мероприятия.

Дорожные машины и оборудование должны находиться на строительной площадке только на протяжении периода производства соответствующих работ. Параметры подрядчиком строительных машин, оборудования и транспортных средств, в части состава отработавших газов, шума, вибрации и других воздействий на окружающую среду в процессе производства работ должна соответствовать установленным стандартам и техническим условиям предприятия – изготовителя, согласованным с санитарными органами.

Основным условием минимального загрязнения атмосферы отработанными газами дизельных двигателей дорожных машин является правильная эксплуатация двигателя, а также своевременная и точная регулировка системы подачи и ввода топлива.

Для всех видов автомобилей и машин с бензиновыми двигателями объемная доля окиси углерода в отработавших газах должна соответствовать требованиям ГОСТ 17.2.2.01-88.

В целях исключения попадания горюче-смазочных материалов на территорию капитального ремонта заправка указанными материалами автомобилей и дорожно-строительных машин должна осуществляться только на стационарных или передвижных заправочных пунктах в специально отведенных местах.

Обеспечение работ на проектируемом объекте материалами, полуфабрикатами и конструкциями предусматривается осуществлять с действующих предприятий и карьеров. При производстве работ по изготовлению дорожно-строительных материалов, поэтому настоящим проектом не предусматривается дополнительных требований по охране окружающей среды заводском приготовлении материалов, принимая во внимание то обстоятельство, что функционирование всех действующих предприятий должно осуществляться с соблюдением нормативных требований по охране окружающей среды.

В целях исключения пыления доставляемых к местам производства работ сыпучих материалов автомобили – самосвалы, перевозящие указанные материалы, должны быть оборудованы специальными съёмными тентами.

Учитывая относительно незначительный объем выполняемых работ и состав этих работ, настоящим проектом предусматривается осуществлять доставку материалов непосредственно к местам производства работ без организации дополнительных промежуточных мест временного складирования материалов, что полностью исключает возможное воздействие на окружающую среду при хранении дорожно-строительных материалов.

При производстве дорожно-строительных работ в целях уменьшения воздействия на окружающую среду следует выполнять следующие мероприятия:

- при разработке грунта в сухую и жаркую погоду в целях исключения пыления следует осуществлять увлажнение разрабатываемого грунта (до начала разработки) водными растворами. Гравийная смесь при уплотнении должна иметь оптимальную влажность. Для верхнего слоя покрытия с целью создания плотной, прочной и долговечной конструкции следует применять растворы гигроскопических солей и природные рассолы.

При выполнении ремонтных работ следует руководствоваться требованиями Закона РФ «Об охране окружающей природной среды» и «Инструкции по охране окружающей среды при строительстве, ремонте и содержании автомобильных дорог» (ВСН 8-89).

Требования по охране природы в процессе капитального ремонта, изложенные в СП 48.13330.2011 «Организация строительства», предъявляются непосредственно к строительным работам.

Все дорожно-строительные работы, предусмотренные настоящим проектом, следует выполнять в соответствии с требованиями СП 12-135-2003 «Безопасность труда в строительстве. Отраслевые типовые инструкции по охране труда» и «Безопасность труда в строительстве. Часть 2. Строительное производство» от 17 сентября 2002 года N 123, а также «Правил по охране труда при строительстве, ремонте и содержании автомобильных дорог», утвержденных Минтрансстроем 27.12.91.

Контроль за содержанием вредных веществ в воздухе рабочей зоны необходимо проводить в соответствии с требованиями «Правил по охране труда при производстве дорожно-строительных и ремонтно-строительных работ» от 02 февраля 2017 года № 129н и ГОСТ 12.1.005-88.

Вокруг скважин должны быть оборудованы зоны санитарной охраны из двух поясов.

Первый пояс зоны санитарной охраны (зона строго режима) включает площадку вокруг скважины радиусом 50 м, ограждаемую забором высотой 1,2 м.

Территория должна быть спланирована и озеленена.

На территории первого пояса запрещается:

проживание людей

содержание и выпас скота и птиц

строительство зданий и сооружений, не имеющих прямого отношения к водопроводу

Для лиц, работающих на территории первого пояса, устанавливается обязательная иммунизация по группе водных инфекций, обязательный периодический медицинский контроль на санитарную безопасность.

Территория площадки очищается от мусора и нечистот и обеззараживается 3% хлорной известью.

На территории зоны второго пояса радиусом 150 м предусматриваются следующие санитарно-технические мероприятия:

всякое строительство, промышленное и жилищное, подлежащее



1.7. Оценка капитальных вложений в реконструкцию и модернизацию объектов централизованных систем водоснабжения МУП "ЖКХ Холмского района" на территории Холмского городского поселения на 2013 - 2023 годы

Наименование мероприятия	Объем работ	Ориентировочная стоимость производства работ, тыс.руб.	Срок выполнения	Ответственный исполнитель	примечание
2	3	4	5	6	7
Строительство водовода в Никольской части города (1 этап)	918 м.п.	3684,2	2013 год	Администрация Холмского городского поселения	
Строительство водовода (2 этап)	1244 м.п.	4986,93	2014 год	Администрация Холмского городского поселения	
Замена водопроводной сети на улице Восточной г. Холма	500 м.п.	2005,0	2020-2021 гг.	МУП «ЖКХ Холмского района»	
Замена водопроводных сетей на улице Урицкого г. Холма (территория больницы и близлежащего жилого фонда)	1000 м.п.	4010,0	2015-2017 гг.	МУП «ЖКХ Холмского района»	
Замена водопроводной сети на улице Партизанской г. Холма	1000 м.п.	4010,0	2019-2023 гг.	МУП «ЖКХ Холмского района»	
Замена водопроводной сети на улице Калитина г. Холма	1000 м.п.	4010,0	2019-2020 гг.	МУП «ЖКХ Холмского района»	
Замена водопроводной сети на улице Роговской г. Холма	1000 м.п.	4010,0	2020-2021 годы	МУП «ЖКХ Холмского района»	
Замена водопроводной сети на улице Калитина г. Холма (от Мелиорации до подстанции)	800 м.п.	3208,0	2022 год	МУП «ЖКХ Холмского района»	
Замена водопроводной сети на пер. Володарского г. Холма	600 м.п.	2406,0	2019 год	МУП «ЖКХ Холмского района»	
Строительство водопроводной сети на улице Урицкого г. Холма	2300 м.п.	9223,0	2020 год	Администрация Холмского муниципального района	
Реконструкция системы водоснабжения Холмского городского поселения:		55000,0	2021 год	Администрация Холмского муниципального района	
замена водовода	1438 п.м.				
Реконструкция артезианских скважин	11 шт.				

1.8. Целевые показатели развития централизованных систем водоснабжения

Индикаторы мониторинга	Единица измерения	Период			
		2019 год	2020 год	2021 год	2022 год
1	2	3	4	5	6
1. Надежность (бесперебойность) снабжения потребителей товарами (услугами)					
1.1. Аварийность систем коммунальной инфраструктуры	ед./км	1,9	1,8	1,8	1,7
1.2. Перебои в снабжении потребителей	час/чел.	0	0	0	0
1.3. Продолжительность (бесперебойность) поставки товаров и услуг	час/день	24	24	24	24
1.4. Уровень потерь	%	30,0	29,0	28,5	26,0
1.5. Коэффициент потерь	куб. м/км	385,4	339,3	332,6	293,5
1.6. Износ систем коммунальной инфраструктуры	%	90,1	90,0	87,2	87,0
1.7. Удельный вес сетей, нуждающихся в замене	%	40,1	40,0	38,0	36,3
2. Сбалансированность системы коммунальной инфраструктуры					
2.1. Уровень загрузки производственных мощностей	%	83,3	82,2	79,6	78,0
2.2. Обеспеченность потребления товаров и услуг приборами учета	%	25,0	25,3	26,0	26,2
3. Доступность товаров и услуг для потребителей					
3.1. Доля потребителей в жилых домах, обеспеченных доступом к коммунальной инфраструктуре	%	100	100	100	100
3.2. Удельное водопотребление	куб. м/чел.	0,12	0,12	0,12	0,12
3.3. Стоимость подключения в расчете на 1 кв. м	%				
4. Эффективность деятельности					
4.1. Рентабельность деятельности	%	7,3	7,3	7,3	7,3
4.2. Уровень сбора платежей	%	97,6	97,8	97,8	98,0
4.3. Эффективность использования энергии (энергоёмкость производства)	кВт ч/куб. м	1,5	1,4	1,4	1,3
4.4. Период сбора платежей	день	113	112	111	110



1.9. Перечень выявленных бесхозяйных объектов централизованных систем водоснабжения

В Холмском городском поселении бесхозяйные объекты централизованных систем водоснабжения не выявлены.

2. Схема водоотведения

2.1. Существующее положение в сфере водоотведения Холмского городского поселения

Структура системы сбора и отведения сточных вод и территориальное деление Холмского городского поселения на зоны действия предприятия, организующего водоотведение

Сточные воды от общественных и административно-бытовых зданий, расположенных в г. Холме отводятся в резервуары – накопители и лишь 3 % в централизованную канализацию. Централизованная очистка сточных вод практически отсутствует, очистные сооружения требуют срочной реконструкции.

Загрязнения водных объектов при отсутствии работы водоочистных сооружений, ухудшение технического состояния водопроводных сетей влекут за собой ухудшение качества подаваемой потребителям питьевой воды.

Резервуары - накопители очищаются по мере необходимости ассенизационной машиной с вывозом стоков на поля запахивания. Жилые дома частного сектора оборудованы надворными уборными с утилизацией стоков в компостные ямы. Территория поселения, где осуществляется водоотведение, разделена на две зоны: Татилловская и Никольская. Сброс стоков осуществляет МУП «ЖКХ Холмского района».





Состояние и функционирование канализационных сетей

Систему канализации города Холм образуют два автономных участка. Один расположен в Татиловской стороне, общая протяженность сетей составляет ~ 1,5 км, протяженность основного коллектора ~ 700 м. Второй участок канализационных сетей расположен в центральной части города, общая протяженность сетей составляет ~ 2,5 км, протяженность основного коллектора ~ 900 м.

Канализация в городе – общесплавная, самотечная. Трубы – чугунные, Ø 150, 110 и 80 мм (ориентировочно).

Выпуск канализации в Татиловской стороне – неорганизованный, на рельеф. Канализационная сеть центральной части города в настоящее время заканчивается в канализационной насосной станции (КНС) (выпуск 1 на схеме), расположенной на берегу ручья Васюкова.

Сток из КНС поступает без очистки в Васюков ручей, далее в – реку Ловать. Примерно в 80-е годы были построены очистные сооружения (КОС) и канализационный коллектор от КНС до КОС. Очистные сооружения в эксплуатацию не были введены, в настоящее время КОС и коллектор неработоспособны. Схема системы канализации представлена на рис.6.

Канализационная сеть частично изношена. Аварии на сети происходят с периодичностью, в среднем, один раз в двое суток.

Безопасность и надежность централизованных систем водоотведения, их управляемость

Основные проблемы на канализационных сетях - это засоры труб, провалы, разрывы труб (в том числе вследствие коррозионных процессов). Эти повреждения приводят к нарушению режима работы сети, ее подтоплению, снижению пропускной способности, создают угрозу выхода сточной жидкости на поверхность.

Территории, не охваченные централизованной системой Водоотведения

Территории, не охваченные централизованной системой водоотведения, в большинстве представляют собой участки, отведенные под застройку частными домами. К ним относятся: Заручеевская часть города, и часть Татиловской и Никольской части города.

Технические и технологические проблемы в водоотведении

Канализационная насосная станция центральной части города Холм расположена в нижней части канализационного самотечного коллектора на отметке 58 м, на высоком берегу Васюкова ручья, вблизи жилой застройки. КНС находится в **неработоспособном аварийном состоянии**. Проектная и исполнительная документация утеряны.

КНС построена по неустановленному типовому проекту, имеет наземную и подземную части с сухим и мокрым отделением. Наземная часть – здание прямоугольной формы, сложено из силикатного кирпича (рис.7). Из-за повреждений кровли и отсутствия водосливов имеет место внутреннее и наружное намокание стен, приводящее к снижению их несущей способности.

Самым существенным повреждением здания КНС является размыв земли под фундаментом (рис.8), с обнажением ствола шахты. При развитии этого повреждения возможно обрушение части здания КНС.

Оконные проемы заколочены. Все металлические конструкции значительно повреждены коррозией, их несущая способность снижена.

Электрооборудование и кабельные линии повреждены, неработоспособны. Состояние электропроводки – аварийное. Эксплуатация электротехнической части недопустима.

Состояние подземной части КНС характеризуется как **аварийное**. Технологическое оборудование разукрупнено, частично утрачено. Оставшееся оборудование (насосы) находится в **неработоспособном, аварийном состоянии**.

В целом состояние КНС характеризуется как **неработоспособное, аварийное**. В настоящее время канализационные стоки через КНС без очистки поступают в Васюков ручей (выпуск 1).

Канализационные очистные сооружения города Холм были построены в 80-е годы.

Проектная и исполнительная документация утеряны.

Очистные сооружения фактически недостроены, в эксплуатацию не вводились.

В состав очистных сооружений входит производственное здание (рис.13) и блок емкостей, расположенных в деревянном здании (рис.14 и 15).

Производственное здание – прямоугольной формы, сложено из силикатного кирпича. Здание предназначалось для размещения воздушной, блока обеззараживания, помещения персонала. Оборудование, окна и двери здания утрачены, полы и перегородки разрушены (рис.16 и 17). Наружные несущие стены частично разрушены, имеют глубокие трещины.

Производственное здание находится в **аварийном** состоянии, подлежит демонтажу. Его восстановление и дальнейшее использование нецелесообразны.

Деревянное здание блока емкостей полуразрушено, находится в **аварийном** состоянии, восстановлению не подлежит.

Блок емкостей составлен из двух крупногабаритных полузаглубленных емкостей. Металл емкостей не имеет антикоррозионного покрытия, глубоко поврежден коррозией. Емкости частично деформированы. Технологические трубопроводы и арматура не обнаружены, не установлены.

В целом технологический блок емкостей полностью **неработоспособен**, находится в **аварийном** состоянии.

2.2. Балансы сточных вод в системе водоотведения, прогноз объема сточных вод, перспективные расчетные расходы

Расходы по водоотведению от существующей застройки и перспективные расчетные расходы приведены в таблице.

Наименование водопотребителя	Населе-ние тыс. чел.	Удельное хоз. питьевое водопотр. на 1 человека ср. сут. (за год) л/сут	Средний суточ-ный расход м³/сут.	Кoeffиц суточной нерав-номерности	Расчетный суточный расчет м³/сут
(существующая застройка)					
1. Застройка жил. домами, оборудованными водопроводом и канализацией с ваннами и местными водонагревателями	0,261	230	60,03	1,2	72,04
2. Застройка жил. домами, оборудованными водопроводом без канализации.	1,25	25	31,25	1,2	37,50
3. Застройка индивидуальными жил. домами с водопользованием из колодцев	2,356	25	58,90	1,2	70,68
Итого по поз. 1-3	3,867		150,18		180,22
4. Неучтенные расходы (5%)			7,51	-	9,01
Итого с неучтенными			157,69		189,23
Перспективное развитие					
1. Застройка индивидуальными или блокированными жил. домами, оборудованными водопроводом и канализацией с местными водонагревателями	0,233	160	37,28	1,2	44,74
2. Инвестиционные площадки			339,0		339,0
2. Неучтенные расходы (5%)			18,81	-	19,19
Всего:	0,233		395,09	-	402,93

2.3. Направления развития централизованной системы водоотведения. Предложения по строительству, реконструкции и модернизации объектов системы водоотведения

Всего в Холмском городском поселении сетей канализации 4000 м., из них нуждающихся в замене 2800 м.

Средний износ трубопроводов канализационной сети в поселении составляет более 90%.

Для решения данной задачи необходима замена ветхих сетей.

Сброс сточных вод от проектируемой застройки предусматривается в проектируемую закрытую самотечную сеть канализации Ø200 и далее в приёмные резервуары проектируемых канализационных насосных (КНС) станций. Из насосных станций стоки по напорным коллекторам направляются в камеры гашения напора и далее самотеком в существующий коллектор Ø300 проложенному по ул. Октябрьской. Далее сточные воды поступают на существующую канализационную насосную станцию, а затем на существующие очистные сооружения БОС. Из-за увеличения объемов стоков КНС требует реконструкции с увеличением производительности. Требуемая дополнительная мощность определяется при рабочем проектировании. Существующие ОС находятся в критическом состоянии и требуют полной реконструкции оборудования и здания с увеличением производительности. Сточные воды от проектируемой базы отдыха на 600 мест поступают в резервуар канализационной насосной станции и далее по напорному коллектору через камеру гашения в проектируемую сеть канализации жилой застройки. Сточные воды инвестиционных площадок промышленных предприятий направляются на локальные очистные сооружения. Проектируемые домики для охотников на 30 человек могут быть оборудованы общим



резервуаром-накопителем.

Очистка накопителя планируется ассенизационными машинами с вывозом нечистот на городские биологические очистные сооружения (БОС). Стоки от проектируемой застройки Тагилской части города собираются по проектируемым самотечным коллекторам в приемный резервуар ранее запроектированной КНС, и далее по напорному коллектору на БОС.

При реконструкции системы водоотведения необходимо строительство напорного коллектора на ул. Октябрьской (район Васюкова ручья) и строительство канализационно-насосной станции наземного типа. Специфика работ: устройство блок-контейнеров, подключение к напорному коллектору и самотечной канализации.

Необходимо строительство после КНС на выпуске 1 современных комплектных очистных сооружений, которые при требуемой производительности будут представлять собой компактный комплекс заводского изготовления в блочно-модульном исполнении.

Целесообразно также оптимизировать взаимное расположение КНС, КОС и узла выпуска для сокращения длин трубопроводов и оптимизации эксплуатации.

В качестве хорошо зарекомендовавшего себя варианта реализации КОС в блочно-модульном исполнении заводского изготовления предлагается установка очистки хозяйственно-бытовых сточных вод наземного типа «Кристалл БИО-МБР», изготавливаемая заводом водоочистного оборудования УП «Полимерконструкция».

Общие сведения по комплектным КОС «Кристалл БИО-МБР»

Для достижения требуемой степени очистки сточных вод предлагается технологическая схема с механической очисткой на ленточном сите, физико-химической на напорном флотаторе, с добавлением реагентов, и полной биологической очисткой. Флотошлам, образующийся при работе флотатора, и избыточный активный ил поступает на мешочный фильтр для обезвоживания, а полученный кек утилизируется согласно проектному решению. Для обеззараживания очищенных сточных вод применяются ультрафиолетовые лампы.

Исходные сточные воды на физико-химическую и биологическую очистку поступают из резервуара-усреднителя, предварительно прошедшие механическую очистку. Очищенные сточные воды сбрасываются в водоем.

Исходная вода, при помощи погружных насосов, установленных в канализационной насосной станции, подается для механической очистки на ленточное сито (расположено в контейнере), где происходит ее очистка от грубых механических включений, свойственных для данного вида стока. После стока самотеком поступает в заглубленный усреднитель сточных вод, откуда при помощи погружного насоса сток подается для физико-химической очистки на напорный флотатор «Кристалл-ФН». Во флотаторе происходит удаление из обрабатываемой воды тонкодисперсных взвешенных веществ, снижение БПК, ХПК. Задержанные примеси в виде флотошлама удаляются скребковым механизмом в сборную камеру, откуда самотеком поступают в емкость сбора шлама. Винтовой насос, входящий в комплект поставки собранный шлам из емкости перекачивает на мешочный фильтр для обезвоживания.

Очищаемая вода, после напорного флотатора поступает в блок глубокой биологической очистки, где происходит доочистка от биогенных составляющих стока (азот, фосфаты, БПК, ХПК и др.) высококонцентрированной биомассой микроорганизмов (активного ила) с использованием процессов нитри-денитрификации и разделение иловой смеси мембранной ультрафильтрацией. Образовавшийся в процессе очистки избыточный активный ил периодически, погружным насосом, установленным в зоне нитрификации (ОКС), перекачивается в емкость сбора шлама.

После очистки вода поступает в резервуар чистой воды и через установку ультрафиолетового обеззараживания отводится из установки очистки. Для технических нужд станции используется очищенная обеззараженная сточная вода.

Технологическая схема КОС

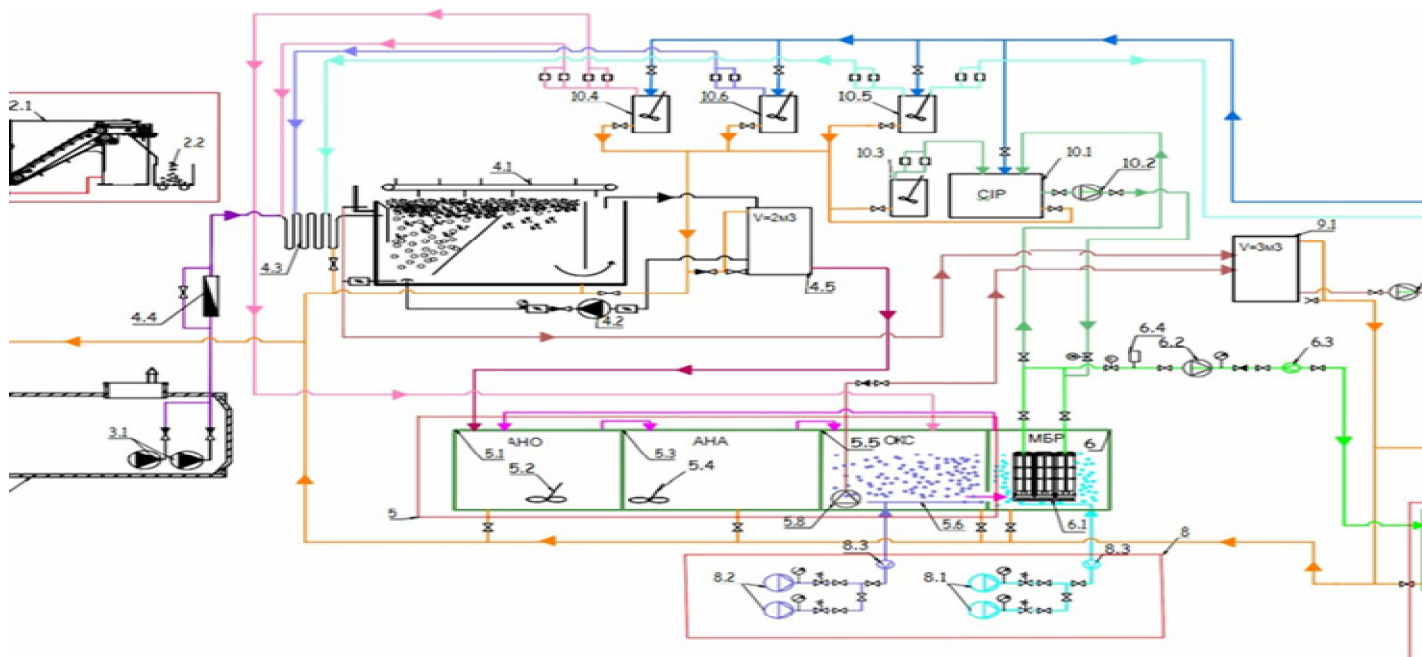



Реконструкция, модернизация и вывод из эксплуатации объектов канализационного хозяйства

Реконструкция и модернизация всех канализационных насосных станций включает в себя: замену существующего оборудования на современное, энергосберегающее; установку современной запорно-регулирующей арматуры, позволяющей предотвратить гидроудары; полную автоматизацию технологического процесса с установкой устройств быстросействующего автоматического ввода резерва (система обеспечивает непрерывное снабжение потребителей электроэнергией посредством автоматического переключения на резервный фидер).

2.4. Предложения по строительству и реконструкции линейных объектов системы водоотведения

В связи с ветхостью и технически неисправном состоянии биологически-очистных сооружений и канализационно – насосной станции (далее КНС) на ул. Октябрьской требуется их срочная реконструкция.

Для качества очистных сооружений на параметры ПДК для рыбохозяйственных водоемов, необходима следующая схема очистки:

Мероприятия, необходимые при проведении реконструкции существующей КНС

При выполнении мероприятий по реконструкции существующей КНС требуется проведение комплекса следующих работ:

архитектурно-строительные работы по ремонту снаружи и внутри здания, включая фундамент и подземную часть;

полная замена инженерных систем;

полная замена технологического оборудования;

организация территории вокруг КНС;

организация временной обводной линии.

Для устранения дефектов и повреждений наружной стены подземной части здания КНС требуется проведение следующих мероприятий:

необходимо вскрыть грунты на глубину до 7 м (работы выполняются по секторам);

выполнить водоотвод грунтовых вод;

очистить наружные стены, удалить разрушенные участки рыхлого ослабленного защитного слоя бетона;

оголенные участки арматуры покрыть антикоррозионным покрытием;

затереть поврежденные участки гидроизолирующим ремонтным составом на мелком заполнителе;

выполнить герметизацию прохода труб коммуникаций;

выполнить гидроизоляцию стен;

выполнить утепление с дренажной пленкой;

выполнить обратную засыпку грунта с уплотнением.

Перед проведением работ внутри подземной части здания КНС производится демонтаж существующего оборудования.

Для устранения дефектов и повреждений внутри подземной части здания требуется проведение следующих мероприятий:

откачать воду с дренажного лотка и приямка, просушить полы;

разобрать существующие разрушенные полы;

обработать швы примыкания стен с фундаментной плитой с устройством гидроизоляционных швов;

очистить поверхность стен, просушить;

все бетонные поверхности покрыть гидроизоляционным составом за два раза;

выполнить с уклоном бетонные полы с покрытием Элакор ПУ по грунтовке;

в помещении насосной поверхности стен окрасить за два раза водоземлюсионной краской, нижнюю часть стен облицевать керамической плиткой;

демонтировать существующие металлические лестницы и площадки;

установить новые металлические лестницы и площадки;

восстановить разрушенные участки защитного слоя бетона нижней поверхности плиты перекрытия, оголенные участки арматуры очистить от следов коррозии и

покрыть антикоррозионным покрытием;

металлические балки плиты перекрытия очистить от коррозии и покрыть антикоррозионным покрытием.

Для устранения дефектов и повреждений наземной части здания КНС требуется проведение следующих мероприятий:

существующую кровлю разобрать;

удалить разрушенные рыхлые участки защитного слоя бетона плиты покрытия;

оголенную арматуру очистить и покрыть антикоррозионным покрытием;

затереть поврежденные участки гидроизолирующим ремонтным составом на мелком заполнителе;

выполнить заново кровлю с утеплением с заделкой проёмов в местах прохода через плиту дефлекторов и воздуховодов;

демонтировать монорельсы, которые находятся в аварийном состоянии, и заменить на новые;

в оконных проёмах разобрать кирпичные закладки и вставить окна с защитными решетками;

трещины в стенах стянуть скобами и "запечатать" синьекцированием;

стены просушить, очистить, утеплить с наружной стороны, оштукатурить по сетке, окрасить;

с внутренней стороны оштукатурить и окрасить водоземлюсионной краской;

разобрать разрушенные полы и выполнить новые бетонные полы с покрытием Элакор ПУ по грунтовке;

вокруг здания выполнить отмостку и крыльца перед входами;

заменить входные двери на металлические с утеплением.

Для обеспечения необходимого температурного режима согласно СП 12.13330.2012 в здании КНС требуется устройство системы отопления, вероятнее всего электрического.

Согласно требованиям СП 12.13330.2012 в здании КНС требуется устройство системы вентиляции с соблюдением требуемых норм воздухообмена.

Для обслуживающего персонала требуется предусмотреть устройство санузла.

Для устройства системы электроснабжения и электроосвещения необходимо выполнить следующие мероприятия:

получить Технические условия электроснабжающей организации по II категории надёжности электроснабжения;

установить вводно-распределительный щит с двумя секциями шин;

установить силовое электрооборудование для технологического оборудования и инженерных систем;

выполнить следующие виды освещения: рабочее, аварийное резервное, аварийно-эвакуационное, ремонтное, наружное фасадное;

выполнить систему молниезащиты и уравнивания потенциалов. Существующее электрооборудование подлежит демонтажу.

По оборудованию, арматуре и трубопроводам требуется проведение следующих мероприятий:

полная замена всего технологического оборудования, насосной группы, решеток, арматуры и трубопроводов;

устройство автоматической системы работы оборудования;

установка нового подъёмно-транспортного оборудования.

При проведении ремонтных работ требуется устройство временной перекачивающей станции с резервуаром и двумя насосами.

После устройства временной перекачивающей станции требуется провести демонтаж существующего оборудования.

Требуется проведение работ по благоустройству территории вокруг КНС с организацией подъезда и тротуара. Также требуется устройство площадки для мусорного контейнера.

Потребуется разработка проекта сокращения санитарно-защитной зоны (СЗЗ).

Выполнение строительно-монтажных работ по реконструкции КОС и КНС должно основываться на выполнении комплекса проектно-изыскательских работ.

В состав проектно-изыскательских работ по реконструкции КОС и КНС города Холм должны будут входить:

Уточнение схемы сетей канализации города. Выявление новых возможных объектов для подключения к сетям канализации, уточнение требуемой производительности КНС и КОС.

Определение новой площадки для размещения КНС и КОС, определение и согласование места размещения узла выпуска очищенных сточных вод в водный объект.

Выполнение инженерных изысканий (геодезических, геологических, гидрологических и экологических) по площадке очистных сооружений и дополнительным трассам канализации, включая дюкерный переход.



Разработка проектной и рабочей документации (включая сметы) на реконструкцию КНС и КОС города Холм, по составу и содержанию соответствующей требованиям Положения, утвержденного постановлением Правительства РФ №87 от 16.02.2008.

Проработать вопрос обустройства выпуска системы канализации в Татиловской стороне города, включая КОС и, при необходимости, КНС соответствующей производительности.

Система диспетчеризации и автоматизированная система управления режимами водоотведения

Сегодня диспетчеризация и автоматизация системы управления режимами водоотведения отсутствует и возможна только после комплексной реконструкции системы водоотведения и охвата большинства населения города услугой по водоотведению.

2.5. Экологические аспекты мероприятий по строительству и реконструкции объектов централизованной системы водоотведения

Строительство и реконструкция объектов централизованной системы водоотведения Холмского городского поселения не окажут существенного влияния на окружающую среду и экологическую обстановку в целом.

При подготовке проектов реконструкции или строительства линейных объектов и сооружений на них в разделе "Производство работ" закладываются все необходимые мероприятия по охране окружающей среды.

- Прокладку строящихся сетей и реконструкцию существующих необходимо производить с учетом соблюдения природоохранных требований:
 - обеспечения максимальной сохранности поверхностного слоя на территории, прилегающей к строительной площадке;
 - исключения попадания горюче-смазочных материалов в почву (заправку топливом транспортных средств и строительных машин производить только на автозаправочных станциях, ремонт техники - в ремонтных мастерских);
 - недопущения установки временных сооружений (сараев, складов, стоянок техники и т.д.), не относящихся к строительству линейного объекта;
 - обеспечения исправности машин и механизмов, занятых в строительстве линейных объектов, с целью минимизации выбросов выхлопных газов в атмосферу;
 - обеспечения ежедневной уборки мусора после завершения работ;
 - восстановления асфальтовых покрытий проезжей части и тротуаров, а также почвенного слоя с посевом трав по окончании и работ.

Перечисленные мероприятия позволяют обеспечить наименьший экологический вред окружающей среде.

Оценка капитальных вложений в новое строительство, реконструкцию и модернизацию объектов централизованных систем водоотведения МУП "ЖКХ Холмского района" на территории Холмского городского поселения на 2013 - 2023 годы

Справочник базовых цен на проектные работы в строительстве СБЦП 81-2001-17. Объекты водоснабжения и канализации, М., 2015г.				
№ п/п	Характеристика предприятия, здания, сооружения или виды работ	№№ частей, глав, параграфов, и пунктов указаний разделов или глав сборника цен на проектно-изыскательские работы для строительства	Расчет стоимости: $a + vX$, или (объем СМР) $X \% - 100$, или количество X цена	Стоимость, руб.
1	Канализационная насосная станция перекачки хозяйственно-бытовых сточных вод производительностью 100м³/час	Табл. 9 п.1 $a=147,38$ $v=242,53$ $x=0,01$ $k_1=1,4$ (реконстр., п.3.4 Методич. указаний) $k_2=1,1$ (п.2.9.1-глубина коллектора) $k_3=1,18$ (п.2.9.1-автоматизация) $k_4=0,3$ (комплексное изделие)	$(147,38+0,01*242,53)*1,4*1,1*1,18*0,3$	81 670
2	Дюкерный переход длиной 100 м	Табл. 14 п.15 $a=196,97$ $v=0,237$ $x=100$ $k_1=1,3$ (п.2.14.1-2 нитки)	$(196,97+100*0,237)*1,3$	286 871
3	Сооружения биологической очистки хозяйственно-бытовых сточных вод производительностью 1000м³/сут	Табл. 10 п.1 $a=1149,59$ $v=1068,64$ $x=0,1$ $k_1=1,4$ (реконстр., п.3.4 Методич. указаний) $k_2=0,6$ (комплексная поставка)	$(1149,59+0,1*1068,64)*1,4*0,6$	1 055 418
4	Береговой выпуск очищенных сточных вод производительностью 0,1м³/сек	Табл. 14 п.11 $a=210,70$ $v=31,51$ $x=0,1$	$210,70+0,1*31,51$	213 850
5	Итого по смете в ценах 2001 года	(1)+...+(4)	$81 668+286 871+1 055 418+213 850$	1 637 809
7	НДС 20%	$k=0,2$	$6 796 907*0,2$	1 359 381,47
8	Всего по смете	(6)+(7)	$6 796 907+1 359 381,47$	8 156 288,47

Стоимость предпроектной проработки комплектации размещения КНС и КОС, узла выпуска очищенных сточных вод. Поз.8 по смете 1 с коэффициентом $k_1=0,6$ (проектная документация) и коэффициентом $k_2=0,2$ (предпроектная проработка):
 $C=8 156 288,47 \times 0,6 \times 0,2 = 978 754,62$

Стоимость инженерных изысканий по площадкам КНС и КО дюкерному переходу, узлу выпуска

1	Инженерно-геодезические изыскания	По отдельной смете	290 000
2	Инженерно-геологические изыскания	По отдельной смете	385 000
3	Инженерно-гидрологические изыскания	По отдельной смете	150 000
4	Инженерно-экологические изыскания	По отдельной смете	300 000
	Всего инженерные изыскания, в ценах III кв. 2019 года, включая НДС 20%	(1)+(2)+(3)+(4)	1 125 000

п/п	Наименование мероприятия	Объем работ	Ориентировочная стоимость производства работ, тыс.руб.	Срок выполнения	Ответственный исполнитель	примечание
	1	2	3	4	5	6
2	Реконструкция канализационно - насосной станции		11000,0	2023 год	Администрация Холмского муниципального района	
3	Реконструкция биологически - очистных сооружений		20000,0	2023 год	МУП «ЖКХ Холмского района»	

2.7. Целевые показатели развития централизованных систем водоотведения для выполнения мониторинга развития системы коммунальной инфраструктуры хозяйственно-бытового водоотведения



Индикаторы мониторинга	Единица измерения	Период			
		2019 год	2020 год	2021 год	2022 год
1	2	3	4	5	6
1. Надежность (бесперебойность) снабжения потребителей товарами (услугами)					
1.1. Аварийность систем коммунальной инфраструктуры	ед./км	5,2	5	5	4,8
1.2. Перебои в снабжении потребителей	час/чел.	0	0	0	0
1.3. Продолжительность (бесперебойность) поставки товаров и услуг	час/день	24	24	24	24
1.4. Индекс замены оборудования	%				
1.5. Износ систем коммунальной инфраструктуры	%	95,5	95,5	94,5	94,5
1.6. Удельный вес сетей, нуждающихся в замене	%	80,9	80,9	78,8	78,8
2. Сбалансированность системы коммунальной инфраструктуры					
Уровень загрузки производственных мощностей	%				
3. Доступность товаров и услуг для потребителей					
3.1. Удельное водоотведение	куб. м/чел.	23,6	23,6	23,6	23,6
3.2. Стоимость подключения в расчете на 1 кв. м	%				
4. Эффективность деятельности					
4.1. Рентабельность деятельности	%	1,3	1,3	1,3	1,3
4.2. Уровень сбора платежей	%	97,4	97,8	98,0	98,5
4.3. Эффективность использования энергии (энергоёмкость производства)	кВт/ч /куб. м	0,42	0,41	0,40	0,39
4.4. Эффективность использования персонала (трудоемкость производства)	чел./км	0,39	0,38	0,37	0,36
4.5. Производительность труда	куб. м/чел.	186	187	188	190
4.6. Период сбора платежей	день	118	110	113	112

2.8. Перечень выявленных бесхозных объектов централизованных систем водоотведения

Безхозные объекты централизованной системы водоотведения на территории Холмского городского поселения не выявлены.

3. Решение об определении единой водоснабжающей организации.

Ресурсоснабжающей организацией в сфере водоснабжения и водоотведения Холмского городского поселения определить муниципальное унитарное предприятие «Жилищно-коммунальное хозяйство Холмского района».

Зона деятельности единой водоснабжающей организации муниципальное унитарное предприятие «Жилищно-коммунальное хозяйство Холмского района», охватывает всю территорию Холмского городского поселения, так как она осуществляет водоснабжение объектов многоквартирного жилого фонда, социально значимых объектов бюджетной сферы, прочих потребителей, находящихся во всех районах поселения.



АДМИНИСТРАЦИЯ ХОЛМСКОГО МУНИЦИПАЛЬНОГО РАЙОНА РАСПОРЯЖЕНИЕ

26 августа 2020 года № 242-рз

г. Холм

Об утверждении перечня плана мероприятий по организации бесплатного горячего питания обучающихся, получающих начальное общее образование в муниципальных образовательных организациях, обеспечивающих охват 100% числа обучающихся в образовательных организациях Холмского района

Во исполнение поручений по реализации Послания Президента Российской Федерации Федеральному Собранию Российской Федерации от 15 января 2020 года, связанных с реализацией мероприятий по организации бесплатного горячего питания обучающихся, получающих начальное общее образование в государственных и муниципальных образовательных организациях:

Утвердить прилагаемый Перечень мероприятий по организации бесплатного горячего питания обучающихся, получающих начальное общее образование в муниципальных образовательных организациях, обеспечивающих охват 100% числа обучающихся в образовательных организациях Холмского муниципального района



(далее – Перечень).

Опубликовать распоряжение в периодическом печатном издании - бюллетене «Вестник» и разместить на официальном сайте Администрации Холмского муниципального района в информационно - телекоммуникационной сети «Интернет».

Первый заместитель
Главы администрации
муниципального района

Т.А. Прокофьева

УТВЕРЖДЕН
распоряжением Администрации
района от 26.08.2020 № 242-рз



АДМИНИСТРАЦИЯ ХОЛМСКОГО МУНИЦИПАЛЬНОГО РАЙОНА РАСПОРЯЖЕНИЕ

27 августа 2020 года № 244-рз

г. Холм

О перераспределении резерва на финансовое обеспечение мероприятий, связанных с предотвращением влияния ухудшения экономической ситуации на развитие отраслей экономики, с профилактикой и устранением последствий распространения коронавирусной инфекции

Перечень мероприятий по организации бесплатного горячего питания обучающихся, получающих начальное общее образование в муниципальных образовательных организациях, обеспечивающих охват 100% числа обучающихся в образовательных организациях Холмского района

№	Наименование мероприятия	Срок исполнения	Исполнитель
Совместное выполнение нормативно – правовой базы по вопросам организации горячего питания обучающихся			
1.1	Разработка нормативной правовой базы организации горячего питания обучающихся	По мере необходимости	Отдел образования Администрации Холмского муниципального района Руководители общеобразовательных организаций
1.2	Разработка и принятие положений о школьной столовой как структурном подразделении общеобразовательной организации	2020-2021 год	Директор МАОУ «Средняя общеобразовательная школа» г. Холма
1.3	Разработка, утверждение и согласование в установленном порядке меню для обеспечения бесплатным горячим питанием обучающихся 1-4 классов	01.09.2020	Директор МАОУ «Средняя общеобразовательная школа» г. Холма
1.4	Разработка примерного меню с учетом сезонности, необходимости количества основных пищевых веществ и требуемой калорийности суточного рациона	01.09.2020	Директор МАОУ «Средняя общеобразовательная школа» г. Холма
1.5	Разработка примерного меню для детей, нуждающихся в лечебном питании	01.09.2020	Директор МАОУ «Средняя общеобразовательная школа» г. Холма
1.6	Организация проведения мониторинга охвата горячим питанием, в том числе бесплатным горячим питанием	1 раз в квартал	Отдел образования, директор МАОУ «Средняя общеобразовательная школа» г. Холма
2.	Создание инфраструктуры и оснащение образовательных организаций, необходимых для организации бесплатного горячего питания обучающихся		
2.1	Мониторинг оснащения школьной столовой посуды, оборудованием, мебелью	1 раз в полугодие	Отдел образования, директор МАОУ «Средняя общеобразовательная школа» г. Холма
3.	Совместное выполнение организации бесплатного горячего питания обучающихся		
3.1	Обеспечение родительского (общественного) контроля за организацией питания обучающихся	постоянно	Директор МАОУ «Средняя общеобразовательная школа» г. Холма
3.2	Обеспечение открытости информации об условиях организации бесплатного горячего питания обучающихся, в том числе о ежедневном меню	постоянно	Директор МАОУ «Средняя общеобразовательная школа» г. Холма
3.3	Организация информационно просветительской работы по формированию культуры здорового образа питания в ОО	постоянно	Отдел образования, директор МАОУ «Средняя общеобразовательная школа» г. Холма

В соответствии с Федеральным законом от 01.04.2020 № 103-ФЗ «О внесении изменений в Федеральный закон «О приостановлении действия отдельных положений Бюджетного кодекса Российской Федерации и установлении особенностей исполнения федерального бюджета в 2020 году», с целью финансового обеспечения мероприятий по предотвращению влияния ухудшения экономической ситуации на развитие отраслей экономики, профилактики и устранению последствий распространения коронавирусной инфекции:

1. Комитету финансов Администрации Холмского муниципального района перераспределить резерв на финансовое обеспечение мероприятий, связанных с предотвращением влияния ухудшения экономической ситуации на развитие отраслей экономики, с профилактикой и устранением последствий распространения коронавирусной инфекции.

2. Предоставить Муниципальному автономному образовательному учреждению «Центр дополнительного образования» г. Холма бюджетные ассигнования на финансовое обеспечение мероприятий, связанных с профилактикой и устранением последствий распространения коронавирусной инфекции в Холмском муниципальном районе в размере 27 800 (Двадцать семь тысяч восемьсот) рублей.

3. Предоставить Муниципальному автономному дошкольному образовательному учреждению «Детский сад «Радуга» г. Холма бюджетные ассигнования на финансовое обеспечение мероприятий, связанных с профилактикой и устранением последствий распространения коронавирусной инфекции в Холмском муниципальном районе в размере 25000 (Двадцать пять тысяч) рублей.

4. Опубликовать распоряжение в периодическом печатном издании - бюллетене «Вестник» и разместить на официальном сайте Администрации Холмского муниципального района в информационно - телекоммуникационной сети «Интернет».

Первый заместитель
Главы администрации
муниципального района

Т.А. Прокофьева



АДМИНИСТРАЦИЯ ХОЛМСКОГО МУНИЦИПАЛЬНОГО РАЙОНА РАСПОРЯЖЕНИЕ

28 августа 2020 года № 245-рз

г. Холм

О проведении публичных слушаний (в форме общественного обсуждения) по дизайн - проекту благоустройства общественной территории (городского парка) в 2021 году в рамках муниципальной программы «Формирование современной городской среды на территории Холмского городского поселения на 2018-2024 годы»

В соответствии с Уставом Холмского муниципального района и с Положением о порядке проведения публичных слушаний на территории района, утвержденным Решением Думы Холмского муниципального района от 24.09.2010 № 439, в целях соблюдения прав граждан на комфортные и благоприятные условия жизнедеятельности:

1. Провести 11 сентября 2020 года публичные слушания (в форме общественного обсуждения) по дизайн - проекту благоустройства общественной территории (городского парка) в 2021 году в рамках муниципальной программы «Формирование современной городской среды на территории Холмского городского поселения на 2018-2024 год».



2. Отделу по вопросам жизнеобеспечения и строительства Администрации района совместно с Управлением делами Администрации района обеспечить проведение публичных слушаний (в форме общественного обсуждения) по дизайн - проекту благоустройства общественной территории (городского парка) в 2021 году в рамках муниципальной программы «Формирование современной городской среды на территории Холмского городского поселения на 2018-2024 год», ознакомление с дизайн-проектами всех желающих.

3. Установить:

3.1. Публичные слушания (в форме общественного обсуждения) по дизайн - проекту благоустройства общественной территории (городского парка) в 2021 году в рамках муниципальной программы «Формирование современной городской среды на территории Холмского городского поселения на 2018-2024 год» проводятся с участием граждан, заинтересованных лиц и лиц, законные интересы которых могут быть нарушены в связи с реализацией проекта.

3.2. Дата, время и место проведения публичных слушаний (в форме общественного обсуждения) по дизайн-проекту – 11 сентября 2020 года в 11 часов 30 минут в актовом зале Администрации Холмского муниципального района, расположенной по адресу: Новгородская область, г. Холм, пл. Победы, д. 2.

4. Замечания и предложения по вынесенным на публичные слушания дизайн-проектам могут быть представлены заинтересованными лицами в письменной форме или в форме электронного обращения в Администрацию Холмского муниципального района: Новгородская область, г. Холм, пл. Победы, д. 2, электронный адрес: adminholm@mail.ru в рабочее время до 10 сентября 2020 года.

5. Опубликовать распоряжение в периодическом печатном издании - бюллетене «Вестник» и разместить на официальном сайте Администрации Холмского муниципального района в информационно - телекоммуникационной сети «Интернет».

Первый заместитель

Главы администрации

муниципального района

Т.А. Прокофьева



АДМИНИСТРАЦИЯ ХОЛМСКОГО МУНИЦИПАЛЬНОГО РАЙОНА

ПОСТАНОВЛЕНИЕ

28 августа 2020 года № 465

г. Холм

О внесении изменений в муниципальную программу Холмского муниципального района «Развитие культуры и туризма Холмского района на 2020-2025 годы»

В целях приведения муниципальной программы в соответствие с решением Думы Холмского муниципального района от 31.07.2020 № 312 «О внесении изменений и дополнений в решение Думы района от 18.12.2019 № 287», Администрация Холмского муниципального района **ПОСТАНОВЛЯЕТ**:

1. Внести изменение в муниципальную программу Холмского муниципального района «Развитие культуры и туризма Холмского района на 2020-2025 годы», утвержденную постановлением Администрации Холмского муниципального района от 11.11.2019 № 755 «Об утверждении муниципальной программы Холмского муниципального района «Развитие культуры и туризма Холмского района на 2020-2025 годы»:

1.1. Цели, задачи и целевые показатели муниципальной программы «Развитие культуры и туризма Холмского района на 2020-2025 годы» изложить в прилагаемой редакции: (Приложение № 1).

1.2. Пункт 7 паспорта муниципальной программы Холмского муниципального района изложить в следующей редакции:

7. Объемы и источники финансирования муниципальной программы в целом и по годам реализации (тыс. руб.):

Год	Источник финансирования*						всего
	бюджет муниципального района	федеральный бюджет	областной бюджет	бюджет Холмского городского поселения	бюджеты поселений	внебюджетные средства	
1	2	3	4	5	6	7	8
2020	33444,93300						33444,93300
2021	32197,81000						32197,81000
2022	24335,90000						24335,90000
2023	28972,90000						28972,90000
2024	28972,90000						28972,90000
2025	28972,90000						28972,90000
ВСЕГО	176897,34300						176897,34300

1.3. Мероприятия муниципальной программы «Развитие культуры и туризма Холмского района на 2020-2025 годы» изложить в прилагаемой редакции: (Приложение № 2).

1.4. Пункт 4 паспорта подпрограммы «Сохранение объектов культурного наследия, расположенных на территории Холмского района» Муниципальной программы Холмского муниципального района «Развитие культуры и туризма Холмского района на 2020-2025 годы» изложить в следующей редакции:

4. Объемы и источники финансирования подпрограммы в целом и по годам реализации (тыс. руб.):

Год	Источник финансирования							
	бюджет пального района	муниципальный бюджет	федеральный бюджет	областной бюджет	бюджет Холмского городского поселения	бюджет поселений	внебюджетные средства	всего
1	2	3	4	5	6	7	8	
2020	60,00000							60,00000
2021	30,00000							30,00000
2022	50,00000							50,00000
2023	100,00000							100,00000
2024	100,00000							100,00000
2025	100,00000							100,00000
ВСЕГО	440,00000							440,00000



1.5. Цели, задачи и целевые показатели подпрограммы «Сохранение объектов культурного наследия, расположенных на территории Холмского района» Муниципальной программы Холмского муниципального района «Развитие культуры и туризма Холмского района на 2020-2025 годы» изложить в прилагаемой редакции: (Приложение № 3).

1.6. Мероприятия подпрограммы «Сохранение объектов культурного наследия, расположенных на территории Холмского района» Муниципальной программы Холмского муниципального района «Развитие культуры и туризма Холмского района на 2020-2025 годы» изложить в прилагаемой редакции: (Приложение № 4).

1.7. Цели, задачи и целевые показатели подпрограммы «Наследие и современность» изложить в прилагаемой редакции: (Приложение № 5).

1.8. Пункт 4 паспорта подпрограммы «Наследие и современность» Муниципальной программы Холмского муниципального района «Развитие культуры и туризма Холмского района на 2020-2025 годы» изложить в следующей редакции:

4. Объемы и источники финансирования подпрограммы в целом и по годам реализации (тыс. руб.):

Год	Источник финансирования						всего
	бюджет муниципального района	федеральный бюджет	областной бюджет	бюджет Холмского городского поселения	бюджет поселений	внебюджетные средства	
1	2	3	4	5	6	7	8
2020	3028,14900						3028,14900
2021	9953,61000						9953,61000
2022	1355,20000						1355,20000
2023	305,00000						305,00000
2024	305,00000						305,00000
2025	305,00000						305,00000
ВСЕГО	15251,95900						15251,95900

1.9. Мероприятия подпрограммы «Наследие и современность» Муниципальной программы Холмского муниципального района «Развитие культуры и туризма Холмского района на 2020-2025 годы» изложить в прилагаемой редакции: (Приложение № 6).

1.10. Цели, задачи и целевые показатели подпрограммы «Развитие туризма и туристской деятельности на территории Холмского района» Муниципальной программы Холмского муниципального района «Развитие культуры и туризма Холмского района на 2020-2025 годы» изложить в следующей редакции: (Приложение № 7).

1.11. Пункт 4 паспорта подпрограммы «Развитие туризма и туристской деятельности на территории Холмского района» Муниципальной программы Холмского муниципального района «Развитие культуры и туризма Холмского района на 2020-2025 годы» изложить в следующей редакции:

4. Объемы и источники финансирования подпрограммы в целом и по годам реализации (тыс. рублей):

Год	Источник финансирования						всего
	бюджет муниципального района	федеральный бюджет	областной бюджет	бюджет Холмского городского поселения	бюджет поселений	внебюджетные средства	
1	2	3	4	5	6	7	8
2020	453,25500						453,25500
2021	50,00000						50,00000
2022	50,00000						50,00000
2023	50,00000						50,00000
2024	50,00000						50,00000
2025	50,00000						50,00000
ВСЕГО	703,255000						703,255000

1.12. Мероприятия подпрограммы «Развитие туризма и туристской деятельности на территории Холмского района» изложить в прилагаемой редакции: (Приложение № 8).

1.13. Пункт 4 паспорта подпрограммы «[Обеспечение муниципального управления в сфере культуры](#) и туризма Холмского муниципального района» Муниципальной программы Холмского муниципального района «Развитие культуры и туризма Холмского района на 2020-2025 годы» изложить в следующей редакции:

4. Объемы и источники финансирования подпрограммы в целом и по годам реализации (тыс. рублей):

Год	Источник финансирования						всего
	бюджет муниципального района	федеральный бюджет	областной бюджет	бюджет Холмского городского поселения	бюджет поселений	внебюджетные средства	
1	2	3	4	5	6	7	8
2020	29903,52900						29903,52900
2021	22164,20000						22164,20000
2022	22880,70000						22880,70000
2023	28517,90000						28517,90000
2024	28517,90000						28517,90000
2025	28517,90000						28517,90000
ВСЕГО	160502,12900						160502,12900

1.14. Цели, задачи и целевые показатели подпрограммы «[Обеспечение муниципального управления в сфере культуры](#) и туризма Холмского муниципального района» Муниципальной программы Холмского муниципального района «Развитие культуры и туризма Холмского района на 2020-2025 годы» изложить в прилагаемой редакции: (Приложение № 9).

1.15. Мероприятия подпрограммы «[Обеспечение муниципального управления в сфере культуры](#) и туризма Холмского муниципального района» Муниципальной программы Холмского муниципального района «Развитие культуры и туризма Холмского района на 2020-2025 годы» изложить в прилагаемой редакции: (Приложение № 10).

2. Опубликовать постановление в периодическом печатном издании – бюллетене «Вестник» и разместить на официальном сайте Администрации Холмского муниципального района в информационно – телекоммуникационной сети «Интернет».

Первый заместитель
Главы администрации
муниципального района Т.А. Прокофьева



Цели, задачи и целевые показатели муниципальной программы «Культура Холмского района» 2015-2020 годы

№ п/п	Цели, задачи муниципальной программы, наименование и единица измерения целевого показателя	Значения целевого показателя по годам					
		2020	2021	2022	2023	2024	2025
1	2	3	4	5	6	7	8
1.	Цель 1 Формирование единого культурного пространства, развитие культурного потенциала и туристской деятельности на территории Холмского района						
1.1.	Задача 1 Сохранение объектов культурного наследия, находящихся в собственности Холмского района, увековечивание памяти погибших при защите Отечества						
1.1.1	Показатель 1 доля объектов культурного наследия, находящихся в удовлетворительном состоянии, в общем количестве объектов культурного наследия местного (муниципального) значения, находящихся в собственности муниципального района, городского и сельских поселений, %	85	90	90	95	95	95
1.1.3	Показатель 2 количество обустроенных мест захоронения останков погибших при защите Отечества, обнаруженных в ходе проведения поисковых работ, ед.	1	1	2	2	3	3
1.1.4	Показатель 3 Количество установленных мемориальных знаков, ед.	1	1	2	2	2	2
1.2.	Задача 2 Обеспечение прав граждан на равный доступ к культурным ценностям и участию в культурной жизни, создание условий для развития и реализации творческого потенциала каждой личности, популяризация народных художественных промыслов и ремесел						
1.2.1	Показатель 1 количество посетителей культурных мероприятий, чел.	60000	62000	64000	66000	68000	70000
1.2.2	Показатель 2 повышение уровня удовлетворенности граждан, проживающих в Холмском районе, при проведении независимой оценки качества условий оказания услуг учреждениями (организациями) культуры, %	90	95	95	97	97	97
1.2.3	Показатель 3 доля детей, принимающих участие в творческих мероприятиях, в общем числе детей, проживающих в районе, %	50	55	60	65	70	70
1.2.4	Показатель 4 число пользователей библиотек на 1000 человек населения, ед.	500	550	600	650	700	700
1.2.5	Показатель 5 количество организованных выставок, направленных на популяризацию культурно-исторического наследия, ед.	20	22	24	25	25	26
1.3.	Задача 3 Развитие художественного образования, сохранение кадрового потенциала сферы культуры, повышение престижности и привлекательности профессии работника культуры						
1.3.1	Показатель 1 удельный вес учащихся общеобразовательных учреждений, занимающихся в учреждениях дополнительного образования в сфере культуры, %	27	30	30	35	35	35
1.3.2	Показатель 2 количество стипендиатов МБУДО «ХШПИ», чел.	5	5	5	5	5	5
1.3.3	Показатель 3 количество специалистов учреждений культуры, прошедших обучение по программам дополнительного профессионального образования (курсы повышения квалификации), чел.	4	3	3	8	8	8
1.4.	Задача 4 Укрепление единого культурного и информационного пространства на территории района, преодоление отставания и диспропорций в культурном уровне сельских поселений и районного центра, в том числе путем укрепления и модернизации материально-технической базы учреждений культуры, поддержка творческих инициатив населения района						
1.4.1	Показатель 1 доля учреждений культуры, находящихся в удовлетворительном состоянии от общего количества учреждений культуры района, %	95	97	97	98	98	98
1.4.2	Показатель 2 создание модельных муниципальных библиотек для повышения качества библиотечного обслуживания, ед.		1				
1.5.	Задача 5 Продвижение имиджа Холмского района как культурно-исторического города, развитие межрайонных, межрегиональных и международных культурных связей, проведение общественно значимых мероприятий						
1.5.1	Показатель 1 количество проведенных общественно-значимых мероприятий, ед.	17	17	17	17	17	18
1.6.	Задача 6 Создание условий для реализации приоритетных направлений государственной политики в сфере развития добровольческого (волонтерского) движения в сфере культуры, вовлечение в добровольческую (волонтерскую) деятельность граждан всех возрастов, проживающих на территории Холмского муниципального района						
1.6.1	Показатель 1 количество мероприятий и акций по благоустройству памятных мест и воинских захоронений (ед.)	3	4	4	4	4	4
1.6.2	Показатель 2 количество проинформированных конкурсов и грантов в сфере культуры (ед.)	2	3	3	4	4	4
1.6.3	Показатель 3 поддержка лучшей добровольческой (волонтерской) практики в сфере культуры (ед.)	1	1	1	1	1	1
1.6.4	Показатель 4 количество добровольческого (волонтерского) сопровождения крупных государственных праздников Российской Федерации и масштабных культурно-массовых мероприятий на территории муниципального района (ед.)	3	4	4	4	4	4
1.7.	Задача 7 Создание условий для развития туризма на территории района, поддержка субъектов малого и среднего предпринимательства в сфере туризма, привлечение инвестиций в развитие туристской инфраструктуры района						
1.7.1	Показатель 1 количество реализованных туристических проектов, ед.	1	1	2	2	2	3
1.7.2	Показатель 2 количество созданных экологических троп и туристических маршрутов, ед.	1	2	3	3	4	5
1.7.3	Показатель 3 Количество муниципальных, территориальных брендов, включенных в Реестр региональных, муниципальных, территориальных брендов Новгородской области	1	1	1	1	1	2
1.8.	Задача 8 Ресурсное обеспечение деятельности Отдела культуры по реализации муниципальной программы						
1.8.1	Показатель 1 уровень ежегодного достижения целевых показателей Программы, %	100	100	100	100	100	100
1.8.2	Показатель 2 доля освоения средств, выделенных на реализацию полномочий в сфере культуры, %	100	100	100	100	100	100
1.9.	Задача 9 Федеральный проект «Культурная среда»						
1.9.1	Показатель 1 модернизация учреждений культурно-досугового типа в сельской местности, включая строительство, реконструкцию и капитальный ремонт зданий, ед.	1	2				



Мероприятия муниципальной программы

№ п/п	Наименование мероприятия	Исполнитель	Срок реализации	Целевой по-казатель	Источ-ник финан-сиро-вания	Объем финансирования по годам (тыс.руб.)					
						2020	2021	2022	2023	2024	2025
1	2	3	4	5	6	7	8	9	10	11	12
1	Реализация подпрограммы «Сохранение объектов культурного наследия, расположенных на территории Холмского района»	Муниципальное автономное учреждение культуры «Холмский центр культуры и досуга»	2020-2025	111 112	Бюджет муниципаль-ного района	60,00 000	30,00 000	50,000 00	100,0 0000	100,0000 0	100,0000 0
2	Реализация подпрограммы «Наследие и современность»	Муниципальное автономное учреждение культуры «Холмский центр культуры и досуга» Муниципальное бюджетное учреждение культуры Холмского муниципального района «МБС» Муниципальное бюджетное учреждение дополнительного образования «Холмская школа искусств»	2020-2025	121 122 123 124 125 131 132 133 141 151 171 172	Бюджет муниципаль-ного района	3028, 14900	9953, 61000	1355,2 0000	305,0 0000	305,0000 0	305,0000 0
3	Реализация подпрограммы «Развитие туризма и туристической деятельности на территории Холмского района»	Муниципальное автономное учреждение культуры «Холмский центр культуры и досуга»	2020-2025	161 162	Бюджет муниципаль-ного района	453,2 5500	50,00 000	50,000 00	50,00 000	50,00000	50,00000
4	Реализация подпрограммы «Обеспечение муниципального управления в сфере культуры и туризма Холмского муниципального района»	Муниципальное казенное учреждение "Центр обслуживания учреждений" Муниципальное автономное учреждение культуры «Холмский центр культуры и досуга» Муниципальное бюджетное учреждение культуры Холмского муниципального района «МБС» Муниципальное бюджетное учреждение дополнительного образования «Холмская школа искусств»	2020-2025	1.7.1 1.7.2	Бюджет муниципаль-ного района	29903 ,5290 0	22164 ,2000 0	22880, 70000	28517 ,9000 0	28517,90 000	28517,90 000
ВСЕГО						33444 ,9330 0	32197 ,8100 0	24335, 90000	28972 ,9000 0	28972,90 000	28972,90 000

Цели, задачи и целевые показатели подпрограммы «Сохранение объектов культурного наследия, расположенных на территории Холмского района»

№ п/п	Задачи подпрограммы, наименование и единица измерения целевого показателя	Значение целевого показателя по годам					
		2020	2021	2022	2023	2024	2025
1	2	3	4	5	6	7	8
1.	Задача 1 Сохранение объектов культурного наследия, находящихся в собственности Холмского района, увековечивание памяти погибших при защите Отечества						
1.1	Показатель 1 доля объектов культурного наследия, находящихся в удовлетворительном состоянии, в общем количестве объектов культурного наследия местного (муниципального) значения, находящихся в собственности муниципального района, городского и сельских поселений, %	85	90	90	95	95	95
1.2	Показатель 2 количество обустроенных мест захоронения останков погибших при защите Отечества, обнаруженных в ходе проведения поисковых работ, ед.	1	1	2	2	3	3
1.3	Показатель 3 Количество установленных мемориальных знаков, ед.	1	1	2	2	2	2



**Мероприятия подпрограммы
«Сохранение объектов культурного наследия, расположенных
на территории Холмского района»**

№ п/п	Наименование мероприятия	Исполнитель мероприятия	Срок реализации	Целевой показатель (номер целевого показателя из паспорта подпрограммы)	Источник финансирования	Объем финансирования по годам (тыс.руб.)					
						2020	2021	2022	2023	2024	2025
1	2	3	4	5	6	8	9	10	11	12	13
1. Задача 1. Сохранение объектов культурного наследия, находящихся в собственности Холмского района, увековечивание памяти погибших при защите Отечества											
1.1.	Производство работ по сохранению объектов культурного наследия, находящихся в собственности района	МАУК «Холмский ЦКД»	2020 - 2025	1.1	Бюджет муниципального района	30,000	30,000	10,000	30,000	30,000	30,000
1.2.	Обустройство мест захоронения останков, погибших при защите Отечества, обнаруженных в ходе проведения поисковых работ	МАУК «Холмский ЦКД»	2020, 2022-2025	1.2	Бюджет муниципального района	30,000	0,000	40,000	70,000	70,000	70,000
1.3.	Установка мемориальных знаков	МАУК «Холмский ЦКД»	2020 - 2025	1.3							
1.4.	Нанесение имен (воинских званий, фамилий и инициалов) погибших при защите Отечества на мемориальные сооружения воинских захоронений по месту захоронения	МАУК «Холмский ЦКД»	2020 - 2025	1.3							
ИТОГО ПО ПОДПРОГРАММЕ:						60,000	30,000	50,000	100,000	100,000	100,000

Цели, задачи и целевые показатели подпрограммы «Наследие и современность»

Задача 1 Обеспечение прав граждан на равный доступ к культурным ценностям и участию в культурной жизни, создание условий для развития и реализации творческого потенциала каждой личности, популяризация народных художественных промыслов и ремесел						
Показатель 1	количество посетителей культурных мероприятий, чел.	60000	62000	64000	66000	70000
Показатель 2	повышение уровня удовлетворенности граждан, проживающих в Холмском районе, при проведении независимой оценки качества условий оказания услуг учреждениями (организациями) культуры, %	90	95	95	97	97
Показатель 3	доля детей, принимающих участие в творческих мероприятиях, в общем числе детей, проживающих в районе, %	50	55	60	65	70
Показатель 4	число пользователей библиотек на 1000 человек населения, ед.	500	550	600	650	700
Показатель 5	число организованных выставок, направленных на популяризацию культурно-исторического наследия, ед.	20	22	24	25	26
Задача 2 Развитие художественного образования, сохранение кадрового потенциала сферы культуры, повышение престижности и привлекательности профессии работника культуры						
Показатель 1	удельный вес учащихся общеобразовательных учреждений, занимающихся в учреждениях дополнительного образования в сфере культуры, %	27	30	30	35	35
Показатель 2	число стипендиатов МБУДО «ХШИ», чел.	5	5	5	5	5
Показатель 3	число специалистов учреждений культуры, прошедших обучение по программам дополнительного профессионального образования (курсы повышения квалификации), чел.	3	3	3	8	8
Задача 3 Укрепление единого культурного и информационного пространства на территории района, преодоление отставания и диспропорций в культурном уровне сельских поселений и районного центра, в том числе путем укрепления и модернизации материально-технической базы учреждений культуры, поддержка творческих инициатив населения района						
Показатель 1	доля учреждений культуры, находящихся в удовлетворительном состоянии от общего количества учреждений культуры района, %	95	97	97	98	98
Показатель 2	Создание модельных муниципальных библиотек для повышения качества библиотечного обслуживания, ед.		1			
Задача 4 Продвижение имиджа Холмского района как культурно-исторического города, развитие межрайонных, межрегиональных и международных культурных связей, проведение общественно значимых мероприятий.						
Показатель 1	число проведенных общественно – значимых мероприятий, ед.	17	17	17	17	18
Задача 5 Создания условий для реализации приоритетных направлений государственной политики в сфере развития добровольческого (волонтерского) движения в сфере культуры, вовлечение в добровольческую (волонтерскую) деятельность граждан всех возрастов, проживающих на территории Холмского муниципального района						
Показатель 1	число мероприятий и акций по благоустройству памятных мест и воинских захоронений, ед.	3	4	4	4	4
Показатель 2	число проинформированных конкурсов и грантов в сфере культуры, ед.					4
Показатель 3	поддержка лучшей добровольческой (волонтерской) практики в сфере культуры, ед.	1	1	1	1	1
Показатель 4	число добровольческого (волонтерского) сопровождения крупных государственных праздников Российской Федерации и масштабных культурно-массовых мероприятий на территории муниципального района, ед.	3	4	4	4	4
Задача 6 Федеральный проект «Культурная среда»						
Показатель 1	Модернизация учреждений культурно-досугового типа в сельской местности, включая строительство, реконструкцию и капитальный ремонт зданий, ед.	1	2			



Мероприятия подпрограммы «Наследие и современность»

№ п / п	Наименование мероприятия	Исполнитель мероприятия	Срок реализации	Целевой показатель (номер целевого показателя из паспорта подпрограммы)	Источник финансирования	Объем финансирования по годам (тыс.руб.)					
						2020	2021	2022	2023	2024	2025
1	2	3	4	5	6	7	8	9	10	11	12
1	Задача 1 Обеспечение прав граждан на равный доступ к культурным ценностям и участию в культурной жизни, создание условий для развития и реализации творческого потенциала каждой личности, популяризация народных художественных промыслов и ремесел										
1.1	Предоставление услуг населению по развитию народного художественного творчества, декоративно-прикладного искусства и культурно-досуговой деятельности в Холмском районе	МАУК «Холмский ЦКД»	2020-2025	1.1 1.2 1.3							
1.2	Предоставление библиотечных услуг в Холмском районе	МБУК «МБС»	2020-2025	1.4							
1.3	Содействие организациям народных художественных промыслов района в их участии в федеральных и региональных выставках и ярмарках	МАУК «Холмский ЦКД»	2020-2025	1.1 1.5							
1.4	Составление перечня утраченных народных художественных промыслов Холмского района	МАУК «Холмский ЦКД»	2020-2025	1.2							
1.5	Содействие в оснащении организаций системы дополнительного образования учебно-методическими комплектами по приобщению детей к народным художественным промыслам, включающими в себя изделия народных художественных промыслов, в целях популяризации народных художественных промыслов России	МАУК «Холмский ЦКД»	2020-2025	1.2							
1.6	Проведение конкурсов профессионального мастерства среди мастеров народных художественных промыслов	МАУК «Холмский ЦКД»	2020-2025	1.2 1.5							
1.7	Организация тематических выставок-ярмарок народных художественных промыслов на территории района	МАУК «Холмский ЦКД»	2020-2025	1.1 1.5							
2	Задача 2 Развитие образования в сфере культуры, сохранение кадрового потенциала сферы культуры, повышение престижности и привлекательности профессии работника культуры										
2.1	Предоставление услуг населению по дополнительному и предпрофессиональному образованию в сфере культуры, в Холмском районе	МБУДО «Холмская школа искусств»	2020-2025	2.1 2.2							
2.2	Поддержка одаренных детей	МБУДО «Холмская школа искусств»	2020-2025	2.1 2.2	Бюджет муниципального района	9,00000	9,00000	9,00000	9,00000	9,00000	9,00000
2.3	Обучение работников муниципальных учреждений, подведомственных органов местного самоуправления муниципальных районов, реализующим полномочия в сфере культуры, по образовательным программам высшего образования и дополнительным профессиональным программам	МАУК «Холмский ЦКД» МБУК «МБС» МБУДО «Холмская школа искусств»	2020-2025	2.3	Бюджет муниципального района	6,00000	9,00000	9,00000	36,00000	36,00000	36,00000
3	Задача 3 Укрепление единого культурного и информационного пространства на территории района, преодоление отставания и диспропорций в культурном уровне сельских поселений и районного центра, в том числе путем укрепления и модернизации материально-технической базы учреждений культуры, поддержка творческих инициатив населения района										
3.1	Обеспечение развития и укрепления материально-технической базы домов культуры, подведомственных органов местного самоуправления с числом жителей до 50 тыс. человек	МАУК «Холмский ЦКД»	2020-2025	3.1	Бюджет муниципального района	604,80000	615,10000	617,20000	50,00000	50,00000	50,00000
3.2	Проведение ремонтов в учреждениях культуры Холмского района (текущий ремонт)	МАУК «Холмский ЦКД»	2021-2025	3.1	Бюджет муниципального района		10,00000	10,00000	130,00000	130,00000	130,00000



3.3	Укрепление материально-технической базы муниципальных учреждений (за исключением муниципальных домов культуры), подведомственных органам местного самоуправления муниципальных районов, реализующим полномочия в сфере культуры	МБУК «МБС» МБУДО «Холмская школа искусств»	2023-2025	3.1	Бюджет муниципального района				10,000 00	10,000 00	10,000 00
3.4	Поддержка отраслей культуры (подключение муниципальных библиотек к информационно-телекоммуникационной сети «Интернет» и развитие библиотечного дела с учетом задачи расширения информационных технологий и оцифровки)	МБУК «МБС»	2020, 2023-2025	3.1	Бюджет муниципального района	17,78 900			20,000 00	20,000 00	20,000 00
3.5	Создание модельных муниципальных библиотек	МБУК «МБС»	2021	3.2	Бюджет муниципального района		50,00 000				
3.6	Проведение ремонтов в учреждениях культуры Холмского района	МАУК «Холмский ЦКД»	2020-2023	3.1	Бюджет муниципального района	1607, 09000	2320, 0000 0	650, 0000 0			
3.7	Приобретение в рамках федерального проекта «Обеспечение качественно нового уровня развития инфраструктуры культуры» музыкальных инструментов, оборудования и материалов для детских школ искусств по видам искусств, находящихся в ведении органов местного самоуправления муниципальных образований области в сфере культуры	МБУДО «Холмская школа искусств»	2021-2022	3.1	Бюджет муниципального района		10,00 000	10,0 0000			
4	Задача 4 Продвижение имиджа Холмского района как культурно-исторического города, развитие межрайонных, межрегиональных и международных культурных связей, проведение общественно значимых мероприятий										
4.1	Проведение общественно значимых мероприятий	МАУК «Холмский ЦКД»	2020-2025	4.1	Бюджет муниципального района	80,00 000	50,00 000	50,000 0	50,0 000 0	50,000 00	50,000 00
5	Задача 5 Создания условий для реализации приоритетных направлений государственной политики в сфере развития добровольческого (волонтерского) движения в сфере культуры, вовлечение в добровольческую (волонтерскую) деятельность граждан всех возрастов, проживающих на территории Холмского муниципального района										
5.1	Оказание содействия в информировании о проведении конкурсов на предоставление грантов и субсидий в сфере добровольчества (волонтерства) в сфере культуры	Отдел культуры Администрации Холмского муниципального района	2020-2025	5.2							
5.2	Оказание содействия в организации добровольческих (волонтерских) мероприятий и акций по благоустройству памятных мест и воинских захоронений	Отдел культуры Администрации Холмского муниципального района	2020-2025	5.1							
5.3	Оказание поддержки лучших добровольческих (волонтерских) практик в сфере культуры, реализуемых на территории муниципального района Новгородской области, по итогам проведения всероссийских и региональных конкурсов по поддержке лучших волонтерских практик	Отдел культуры Администрации Холмского муниципального района	2020-2025	5.3							
5.4	Организация добровольческого (волонтерского) сопровождения крупных государственных праздников Российской Федерации и масштабных культурно-массовых мероприятий на территории муниципального района	Отдел культуры Администрации Холмского муниципального района	2020-2025	5.4							
5.5	Оказание содействия в предоставлении площадей, временно свободных от основной деятельности учреждений, для проведения мероприятий добровольческими (волонтерскими) организациями и социально ориентированными некоммерческими организациями на безвозмездной основе	Отдел культуры Администрации Холмского муниципального района	2020-2025	5.4							
6	Задача 6 Федеральный проект «Культурная среда»										
6.1	Поддержка отраслей культуры (мероприятия в рамках федерального проекта «Обеспечение качественно нового уровня развития инфраструктуры культуры», направленные на создание и модернизацию учреждений культурно-досугового типа в сельской местности, включая строительство, реконструкцию и капитальный ремонт зданий)	МАУК «Холмский ЦКД»	2020-2021	6.1	Бюджет муниципального района	703,4 7000	6880, 5100 0				
	Итого по подпрограмме:					3028, 14900	9953, 6100 0	1355,20 000	305, 000 00	305,00 000	305,00 000



№ п/п	Задачи подпрограммы, наименование и единица измерения целевого показателя	Значение целевого показателя по годам					
		2020	2021	2022	2023	2024	2025
1	2	3	4	5	6	7	8
1.	Задача 1 Создание условий для развития туризма на территории района, поддержка субъектов малого и среднего предпринимательства в сфере туризма, привлечение инвестиций в развитие туристской инфраструктуры района						
1.1.	Показатель 1 количество реализованных туристических проектов, ед.	1	1	2	2	2	3
1.2.	Показатель 2 количество созданных экологических троп и туристических маршрутов, ед.	1	2	3	3	4	5
1.3.	Показатель 3 Количество муниципальных, территориальных брендов, включенных в Реестр региональных, муниципальных, территориальных брендов Новгородской области, ед.	1	1	1	1	1	2

Приложение № 8

Мероприятия подпрограммы «Развитие туризма и туристской деятельности на территории Холмского района»

№ п/п	Наименование мероприятия	Исполнитель мероприятия	Срок реализации	Целевой показатель	Источник финансирования	Объем финансирования по годам (тыс.руб.)						
						2020	2021	2022	2023	2024	2025	
1	2	3	4	5	6	8	9	10	11	12	13	
1.	Задача 1 Создание условий для развития туризма на территории района, поддержка субъектов малого и среднего предпринимательства в сфере туризма, привлечение инвестиций в развитие туристской инфраструктуры района											
1.1	Продвижение регионального туристского продукта на российском и международном рынках	МАУК «Холмский ЦКД»	2020-2025	1.1 1.2	Бюджет муниципального района	443,2550 0	50,00000	50,00000	50,00000	50,00000	50,00000	50,00000
1.2	Организация и проведение презентации туристских ресурсов района на межрайонных и межобластных деловых мероприятиях	Отдел культуры	2020-2025	1.1								
1.3	Разработка и реализация предложений по включению наиболее значимых проектов в сфере туризма в планы социально-экономического развития района с целью обеспечения проектов объектами транспортной, инженерной и сопутствующей инфраструктуры	Отдел культуры Отдел муниципального имущества и администрации Холмского района	2020-2025	1.1 1.2								
1.4	Создание новых объектов экскурсионного показа: экотроп, турмаршрутов	Отдел культуры	2020-2025	1.1 1.2								
1.5	Продвижение и популяризация муниципальных, территориальных брендов Холмского района	Отдел культуры	2020-2025	1.3								
Итого по подпрограмме:						443,2550 0	50,00000	50,00000	50,00000	50,00000	50,00000	50,00000 0

Приложение № 9

Цели, задачи и целевые показатели подпрограммы «Обеспечение муниципального управления в сфере культуры и туризма Холмского муниципального района»



№ п/п	Задачи подпрограммы, наименование и единица измерения целевого показателя	Значение целевого показателя по годам						
		2020	2021	2022	2023	2024	2025	
1	2	3	4	5	6	7	8	
1.	Задача 1 Ресурсное обеспечение деятельности Отдела культуры по реализации муниципальной программы							
1.1.	Показатель 1 уровень ежегодного достижения целевых показателей Программы, %	100	100	100	100	100	100	
1.2.	Показатель 2 доля освоения средств, выделенных на реализацию полномочий в сфере культуры, %	100	100	100	100	100	100	

Приложение № 10

Мероприятия подпрограммы
«Обеспечение муниципального управления в сфере культуры и туризма Холмского муниципального района»

№ п/п	Наименование мероприятия	Исполнитель мероприятия	Срок реализации	Целевой показатель (номер целевого показателя из паспорта подпрограммы)	Источник финансирования	Объем финансирования по годам (тыс.руб.)					
						2020	2021	2022	2023	2024	2025
1	2	3	4	5	6	7	8	9	10	11	12
1.	Задача 1 Ресурсное обеспечение деятельности Отдела культуры по реализации муниципальной программы										
1.1	Обеспечение деятельности учреждений культуры	МАУК «Холмский ЦКД»	2020-2025	1.1 1.2	Бюджет муниципального района	13265,50 000	12194,0 0000	12678,5 0000	13731,9 0000	13731,9 0000	13731,90 000
1.2	Обеспечение деятельности библиотек	МБУК «МБС»	2020-2025	1.1 1.2	Бюджет муниципального района	6030,947 00	5544,70 000	5644,70 000	6070,00 00	6070,00 00	6070,000 0
1.3	Обеспечение деятельности организаций дополнительного образования детей	МБУДО «Холмская школа искусств»	2020-2025	1.1 1.2	Бюджет муниципального района	4410,442 00	4203,20 000	4203,20 000	4723,40 000	4723,40 000	4723,400 00
1.4	Расходы учреждений по приобретению коммунальных услуг	МАУК «Холмский ЦКД»; МБУК «МБС»	2020-2025	1.2	Бюджет муниципального района	5366,500 00	0,00000	0,00000	3661,00 000	3661,00 000	3661,000 00
1.5	Уплата налога на имущество организаций, земельного и транспортного налога	МАУК «Холмский ЦКД»; МБУК «МБС»	2020-2025	1.1 1.2	Бюджет муниципального района	241,6200 0	140,000 00	240,000 00	193,000 00	193,000 00	193,0000 0
1.6	Приобретение передвижного многофункционального культурного центра (автоклуба)	МАУК «Холмский ЦКД»	2020-2021	1.1 1.2	Бюджет муниципального района	7,00000	20,0000				
1.7	Обеспечение пожарной безопасности учреждений	МАУК «Холмский ЦКД»; МБУК «МБС»; МБУДО «Холмская школа искусств»	2020-2025	1.1 1.2	Бюджет муниципального района	138,3000 0	62,3000 0	114,300 00	138,600 00	138,600 00	138,6000 0
1.8	Иные межбюджетные трансферты бюджетам муниципальных районов на частичную компенсацию дополнительных расходов на повышение оплаты труда работников бюджетной сферы	МАУК «Холмский ЦКД»; МБУК «МБС»; МБУДО «Холмская школа искусств»	2020	1.1 1.2	Бюджет муниципального района	398,0000 0					
1.9	Расходы на оплату труда работникам муниципальных организаций, учреждений, фонд оплаты труда которых формируется полностью за счет доходов организаций, учреждений, полученных от осуществления приносящей доход деятельности	МАУК «Холмский ЦКД»; МБУК «МБС»; МБУДО «Холмская школа искусств»	2020	1.1 1.2	Бюджет муниципального района	37,22000					
2.0	Возмещение расходов в 2020 года педагогическим работникам муниципальных образовательных организаций дополнительного образования детей за пользование услугами информационно-телекоммуникационной сети общего пользования, в том числе сети «Интернет», связанных с организацией дистанционного обучения в период ограничений, установленных в связи с введением режима повышенной готовности на территории Новгородской области	МБУДО «Холмская школа искусств»	2020	1.1 1.2	Бюджет муниципального района	8,00000					
	ИТОГО по подпрограмме:					29903,52 900	22144,2 0000	22880,7 0000	28517,9 0000	28517,9 0000	28517,90 000



АДМИНИСТРАЦИЯ ХОЛМСКОГО МУНИЦИПАЛЬНОГО РАЙОНА ПОСТАНОВЛЕНИЕ

28 августа 2020 года № 466

г. Холм

О внесении изменений в План противодействия коррупции в Администрации Холмского муниципального района на 2019-2020 годы

В соответствии с Федеральным законом от 25 декабря 2008 года № 273-ФЗ «О противодействии коррупции», Администрация Холмского муниципального района **ПОСТАНОВЛЯЕТ:**

Внести в [План](#) противодействия коррупции в Администрации Холмского муниципального района на 2019-2020 годы, утвержденный постановлением Администрации Холмского муниципального района от 07.03.2019 № 123, следующие изменения:
дополнить раздел 1 пунктами 1.5, 1.6 следующего содержания:

1.5	Представление предложений в проект Плана противодействия коррупции в Администрации Холмского муниципального района на 2021-2022 годы	до 01 декабря 2020	структурные подразделения Администрации муниципального района
1.6	Подготовка проекта и утверждение Плана противодействия коррупции в Администрации Холмского муниципального района на 2021-2022 годы	декабрь 2020	Управление делами Администрации муниципального района

1.2. дополнить раздел 7 пунктами 7.2 – 7.4 следующего содержания:

7.2	Проведение мониторинга за декларированием отсутствия личной заинтересованности (конфликта интересов) между членами комиссии по осуществлению закупок и участниками закупки, заявки которых рассматриваются, а также между заказчиком и поставщиком (подрядчиком, исполнителем) при осуществлении закупок у единственного поставщика	на постоянной основе	Управление делами Администрации муниципального района Отдел по управлению муниципальным имуществом и экономике Администрации муниципального района
7.3	Анализ информации об участниках закупок (в том числе в рамках реализации национальных и федеральных проектов) на предмет установления фактов аффилированных связей с уполномоченными муниципальными служащими (служащими), членами комиссий по осуществлению закупок	на постоянной основе	Управление делами Администрации муниципального района Отдел по управлению муниципальным имуществом и экономике Администрации муниципального района
7.4	Осуществление контроля, за соблюдением в муниципальных организациях законодательства Российской Федерации и иных нормативных правовых актов о контрактной системе в сфере закупок, особенно в части соответствия поставленного товара, выполненной работы (ее результата) или оказанной услуги условиям контракта	на постоянной основе	Управление делами Администрации муниципального района Отдел по управлению муниципальным имуществом и экономике Администрации муниципального района

2. Опубликовать постановление в периодическом печатном издании – бюллетене «Вестник» и разместить на официальном сайте Администрации Холмского муниципального района, в информационно-телекоммуникационной сети «Интернет».

Первый заместитель
Главы администрации
муниципального района

Т.А. Прокофьева



АДМИНИСТРАЦИЯ ХОЛМСКОГО МУНИЦИПАЛЬНОГО РАЙОНА ПОСТАНОВЛЕНИЕ

31 августа 2020 года № 467

г. Холм

Об утверждении административного регламента по предоставлению муниципальной услуги «Выдача разрешений на право организации розничного рынка»

В соответствии с Федеральным законом от 30 декабря 2006 года № 271-ФЗ «О розничных рынках и о внесении изменений в Трудовой кодекс Российской Федерации», постановлением Администрации Новгородской области от 03.05.2007 № 122 «Об утверждении форм разрешения на право организации розничного рынка и уведомлений», Администрация Холмского муниципального района **ПОСТАНОВЛЯЕТ:**

1. Утвердить прилагаемый административный регламент предоставления муниципальной услуги «Выдача разрешений на право организации розничного рынка».
2. Признать утратившим силу постановление Администрации Холмского муниципального района от 09.09.2015 № 511 «Об утверждении административного регламента по предоставлению муниципальной услуги «Выдача разрешений на право организации розничного рынка».
3. Опубликовать постановление в периодическом печатном издании - бюллетене «Вестник» и разместить на официальном сайте Администрации Холмского муниципального района в информационно - телекоммуникационной сети «Интернет».

Глава
муниципального района

В.И.Салеев



УТВЕРЖДЕН
постановлением Администрации
района от 31.08.2020 № 467

АДМИНИСТРАТИВНЫЙ РЕГЛАМЕНТ ПО ПРЕДОСТАВЛЕНИЮ МУНИЦИПАЛЬНОЙ УСЛУГИ «ВЫДАЧА РАЗРЕШЕНИЙ НА ПРАВО ОРГАНИЗАЦИИ РОЗНИЧНОГО РЫНКА»

И. ОБЩИЕ ПОЛОЖЕНИЯ

1.1. Предмет регулирования регламента

Административный регламент по предоставлению муниципальной услуги по выдаче разрешений на право организации розничного рынка (далее – административный регламент) устанавливает сроки, состав и последовательность административных процедур (действий) Администрации Холмского муниципального района по выдаче, продлению срока действия, переоформлению разрешения на право организации розничного рынка (далее – муниципальная услуга).

Административный регламент также устанавливает порядок взаимодействия между структурными подразделениями Администрации Холмского муниципального района (далее – Уполномоченный орган), их должностными лицами, взаимодействия Уполномоченного органа физическими и юридическими лицами, с заявителями при предоставлении муниципальной услуги.

1.2. Круг заявителей

1.2.1. В качестве заявителей при предоставлении муниципальной услуги могут выступать юридические лица.

1.2.2. С заявлением о предоставлении муниципальной услуги вправе обратиться лица, имеющие такое право в соответствии с законодательством Российской Федерации либо в силу наделения их заявителями в порядке, установленном законодательством Российской Федерации, соответствующими полномочиями.

1.3. Требования к порядку информирования о предоставлении муниципальной услуги

1.3.1. Информация о порядке предоставления муниципальной услуги предоставляется:

1) посредством размещения информации, в том числе о месте нахождения, графике (режиме) работы Уполномоченного органа, его структурных подразделений: на официальном сайте Уполномоченного органа в информационно-телекоммуникационной сети «Интернет» (далее – сеть «Интернет»);

в федеральной государственной информационной системе «Единый портал государственных и муниципальных услуг (функций)» (далее – единый портал), федеральной государственной информационной системе «Федеральный реестр государственных и муниципальных услуг (функций)» (далее – федеральный реестр);

в региональной государственной информационной системе «Портал государственных и муниципальных услуг (функций) Новгородской области» (далее – региональный портал); региональной государственной информационной системе «Реестр государственных и муниципальных услуг (функций)» (далее – региональный реестр);

на информационных стендах в помещениях Уполномоченного органа;
в многофункциональных центрах предоставления государственных и муниципальных услуг (далее – МФЦ).

2) по номеру телефона для справок должностным лицом Уполномоченного органа, его структурных подразделений;

1.3.2. На информационных стендах Уполномоченного органа, его структурных подразделений, на официальном сайте Уполномоченного органа в сети «Интернет», в федеральном реестре, в региональном реестре размещается информация:

1) место нахождения, почтовый адрес, график работы Уполномоченного органа, его структурных подразделений;

2) номера телефонов, по которым осуществляется информирование по вопросам предоставления муниципальной услуги, в том числе номер телефона-автоинформатора;

3) текст административного регламента, в том числе порядок обжалования решений и действий (бездействия) должностных лиц, предоставляющих муниципальную услугу;

4) порядок получения консультаций (справок).

1.3.3. На едином портале, региональном портале размещаются:

1.3.3.1. Исчерпывающий перечень документов, необходимых для предоставления муниципальной услуги, требования к оформлению указанных документов, а также перечень документов, которые заявитель вправе представить по собственной инициативе.

1.3.3.2. Круг заявителей.

1.3.3.3. Срок предоставления муниципальной услуги.

1.3.3.4. Стоимость предоставления муниципальной услуги и порядок оплаты.

1.3.3.5. Результаты предоставления муниципальной услуги, порядок и способы предоставления документа, являющегося результатом предоставления муниципальной услуги.

1.3.3.6. Исчерпывающий перечень оснований для приостановления или отказа в предоставлении муниципальной услуги.

1.3.3.7. Информация о праве заявителя на досудебное (внесудебное) обжалование действий (бездействия) и решений, принятых (осуществляемых) в ходе предоставления муниципальной услуги.

1.3.3.8. Образцы заполнения электронной формы заявления о предоставлении муниципальной услуги.

1.3.4. Посредством телефонной связи может предоставляться информация:

1) о месте нахождения и графике работы Уполномоченного органа, его структурных подразделений;

2) о порядке предоставления муниципальной услуги;

3) о сроках предоставления муниципальной услуги;

4) об адресах официального сайта Уполномоченного органа.

1.3.5. При предоставлении муниципальной услуги в электронной форме заявителю направляется:

1.3.5.1. Уведомление о приеме и регистрации заявления о предоставлении муниципальной услуги в форме электронного документа и иных документов, необходимых для предоставления муниципальной услуги.

1.3.5.2. Уведомление об окончании предоставления муниципальной услуги либо мотивированном отказе в приеме заявления о предоставлении муниципальной услуги в форме электронного документа и иных документов, необходимых для предоставления муниципальной услуги.

1.3.5.3. Уведомление о мотивированном отказе в предоставлении муниципальной услуги.

II. СТАНДАРТ ПРЕДОСТАВЛЕНИЯ МУНИЦИПАЛЬНОЙ УСЛУГИ

2.1. Наименование муниципальной услуги

Выдача разрешений на право организации розничного рынка.

Муниципальная услуга включает:

а) выдачу разрешения на право организации розничного рынка;

б) продление срока действия разрешения на право организации розничного рынка;

в) переоформление разрешения на право организации розничного рынка (в случае реорганизации юридического лица в форме преобразования, изменения его наименования или типа рынка) (далее – переоформление разрешения на право организации розничного рынка).

2.2. Наименование органа, предоставляющего муниципальную услугу

2.2.1. Муниципальная услуга предоставляется:

Отделом по управлению муниципальным имуществом и экономике Администрации Холмского муниципального района;

МФЦ по месту жительства или пребывания заявителя - в части приема и (или) выдачи документов на предоставление муниципальной услуги.

При предоставлении муниципальной услуги Уполномоченный орган осуществляет взаимодействие с:

Управлением Федеральной налоговой службы по Новгородской области в части получения выписки из Единого государственного реестра юридических лиц;

Управлением Федеральной службы государственной регистрации, кадастра и картографии по Новгородской области в части получения сведений (документов), подтверждающих право на объект или объекты недвижимости, расположенные на территории, в пределах которой предполагается организовать рынок.

2.2.2. Не допускается требовать от заявителя осуществления действий, в том числе согласований, необходимых для получения муниципальной услуги и связанных с обращением в иные органы и организации, не предусмотренных настоящим административным регламентом.

2.3. Описание результата предоставления муниципальной услуги

2.3.1. Результатом предоставления муниципальной услуги является:

разрешение на право организации розничного рынка на территории Холмского муниципального района (далее – разрешение);

отказ в выдаче разрешения;

переоформление разрешения;

отказ в переоформлении разрешения;

продление срока действия разрешения;

отказ в продлении срока действия разрешения.

2.3.2. Результат предоставления муниципальной услуги может быть предоставлен в форме электронного документа единого портала, регионального портала.

2.4. Срок предоставления муниципальной услуги

2.4.1. Решение о выдаче или об отказе в выдаче разрешения принимается Уполномоченным органом в течение 20 календарных дней с момента поступления в Уполномоченный орган заявления о выдаче разрешения.

2.4.2. Решение о переоформлении разрешения, продлении срока действия разрешения или об отказе в переоформлении разрешения, продлении срока действия разрешения принимается Уполномоченным органом в течение 10 календарных дней с момента поступления в Уполномоченный орган заявления о переоформлении разрешения, продлении срока действия разрешения.

2.4.3. Результат предоставления муниципальной услуги выдается (направляется) заявителю способом, указанным в заявлении:

в форме электронного документа, подписанного уполномоченным должностным лицом с использованием усиленной квалифицированной электронной подписи, не позднее одного рабочего дня со дня истечения срока, указанного в подпунктах 2.4.1, 2.4.2 настоящего административного регламента;

в форме документа на бумажном носителе, подтверждающего содержание электронного документа, подписанного Уполномоченным органом, посредством выдачи заявителю лично под расписку либо направления документа не позднее одного рабочего дня со дня истечения срока, указанного в подпунктах 2.4.1, 2.4.2 настоящего административного регламента посредством почтового отправления по указанному в заявлении почтовому адресу.

При наличии в заявлении указания о выдаче результата предоставления муниципальной услуги через МФЦ по месту представления заявления Уполномоченный орган обеспечивает передачу документа в МФЦ посредством АИС МФЦ для выдачи заявителю не позднее рабочего дня, следующего за днем истечения срока, установленного подпунктами 2.4.1, 2.4.2 настоящего административного регламента.

2.4.4. В случае если в заявлении, представленном непосредственно или в электронной форме, отсутствует информация о способе получения документа, являющегося результатом предоставления муниципальной услуги, указанный документ направляется заявителю посредством почтового отправления по указанному в заявлении почтовому адресу.

2.5. Нормативные правовые акты, регулирующие предоставление



муниципальной услуги

Перечень нормативных правовых актов, регулирующих предоставление муниципальной услуги, размещается на официальном сайте Уполномоченного органа в сети «Интернет», региональном реестре, на едином портале и региональном портале.

2.6. Исчерпывающий перечень документов, необходимых в соответствии с нормативными правовыми актами для предоставления муниципальной услуги и услуг, которые являются необходимыми и обязательными для предоставления муниципальной услуги, подлежащих представлению заявителем, способы их получения заявителем, в том числе в электронной форме, порядок их предоставления

2.6.1. С целью получения муниципальной услуги заявитель направляет (представляет):

1) заявление по форме согласно Приложениям №№ 1- 3 к настоящему административному регламенту, в котором указывается:

полное и (в случае если имеется) сокращенное наименование, в том числе фирменное наименование, и организационно-правовая форма юридического лица, место его нахождения, место расположения объекта или объектов недвижимости, где предполагается организовать рынок, государственный регистрационный номер записи о создании юридического лица и данные документа, подтверждающего факт внесения сведений о юридическом лице в Единый государственный реестр юридических лиц;

идентификационный номер налогоплательщика и данные документа о постановке юридического лица на учет в налоговом органе;

тип рынка, который предполагается организовать;

2) копии учредительных документов, верность которых удостоверена нотариально, либо оригиналы учредительных документов (в случае, если верность копий не удостоверена нотариально).

2.6.2. По своему желанию заявитель может представить иные документы, которые, по его мнению, имеют значение при предоставлении муниципальной услуги.

2.7. Исчерпывающий перечень документов, необходимых в соответствии с нормативными правовыми актами для предоставления муниципальной услуги, которые находятся в распоряжении государственных органов, органов местного самоуправления и иных органов и которые заявитель вправе предоставить, а также способы их получения заявителями, в том числе в электронной форме, порядок их представления

2.7.1. Документы, которые запрашиваются Уполномоченным органом посредством информационного межведомственного взаимодействия в случае, если заявитель не представил указанные документы по собственной инициативе:

выписка из Единого государственного реестра юридических лиц или ее нотариально удостоверенная копия;

удостоверенная копия документа, подтверждающего право на объект или объекты недвижимости, расположенные на территории, в пределах которой предполагается организовать рынок (заявитель предоставляет нотариально удостоверенную копию такого документа).

2.7.2. Непредставление заявителем документов, находящихся в распоряжении государственных органов, органов местного самоуправления и иных органов не является основанием для отказа в предоставлении муниципальной услуги.

2.8. Указание на запрет требовать от заявителя

2.8.1. Запрещено требовать от заявителя:

представления документов и информации или осуществления действий, представление или осуществление которых не предусмотрено нормативными правовыми актами, регулиющими отношения, возникающие в связи с предоставлением муниципальной услуги;

представления документов и информации, которые находятся в распоряжении органов, предоставляющих муниципальную услугу, иных государственных органов, органов местного самоуправления и организаций, в соответствии с нормативными правовыми актами Российской Федерации, нормативными правовыми актами субъектов Российской Федерации и муниципальными правовыми актами;

представления документов и информации, отсутствие и (или) недостоверность которых не указывались при первоначальном отказе в приеме документов, необходимых для предоставления муниципальной услуги, либо в предоставлении муниципальной услуги, за исключением случаев, предусмотренных **пунктом 4 части 1 статьи 7** Федерального закона от 27.07.2010 № 210-ФЗ «Об организации предоставления государственных и муниципальных услуг»:

- изменение требований нормативных правовых актов, касающихся предоставления муниципальной услуги, после первоначальной подачи заявления о предоставлении муниципальной услуги;

- наличие ошибок в заявлениях о предоставлении муниципальной услуги и документах, поданных заявителем после первоначального отказа в приеме документов, необходимых для предоставления муниципальной услуги, либо в предоставлении муниципальной услуги и не включенных в представленный ранее комплект документов;

- истечение срока действия документов или изменение информации после первоначального отказа в приеме документов, необходимых для предоставления муниципальной услуги, либо в предоставлении муниципальной услуги;

- выявление документально подтвержденного факта (признаков) ошибочного или противоправного действия (бездействия) должностного лица органа, предоставляющего муниципальную услугу, муниципального служащего, работника МФЦ при первоначальном отказе в приеме документов, необходимых для предоставления муниципальной услуги, либо в предоставлении муниципальной услуги, о чем в письменном виде за подписью руководителя органа, предоставляющего муниципальную услугу, руководителя МФЦ при первоначальном отказе в приеме документов, необходимых для предоставления муниципальной услуги, уведомляется заявитель, а также приносятся извинения за доставленные неудобства.

2.9. Исчерпывающий перечень оснований для отказа в приеме документов, необходимых для предоставления муниципальной услуги

Основания для отказа в приеме документов отсутствуют.

2.10. Исчерпывающий перечень оснований для приостановления или отказа в предоставлении муниципальной услуги

2.10.1. Основания для приостановления предоставления муниципальной услуги отсутствуют.

2.10.2. В предоставлении муниципальной услуги может быть отказано в следующих случаях:

отсутствие права на объект или объекты недвижимости, расположенные в пределах территории, на которой предполагается организовать розничный рынок, в соответствии с Планом организации розничных рынков на территории области, утвержденным постановлением Администрации Новгородской области от 24.01.2013 № 29 (далее – План);

несоответствие места расположения объекта или объектов недвижимости, принадлежащих заявителю, а также типа рынка, который предполагается организовать, Плану;

подача заявления о предоставлении разрешения с нарушением требований, установленных частями 1 и 2 статьи 5 Федерального закона от 30 декабря 2006 года № 271-ФЗ «О розничных рынках и о внесении изменений в Трудовой кодекс Российской Федерации», а также документов, содержащих недостоверные сведения.

2.10.3. Мотивированное решение об отказе в предоставлении муниципальной услуги выдается или направляется заявителю в течение 3 (трех) календарных дней со дня принятия такого решения.

2.10.4. Заявители имеют право повторно обратиться в Уполномоченный орган за получением муниципальной услуги после устранения предусмотренных настоящим пунктом оснований для отказа в предоставлении муниципальной услуги.

2.11. Перечень услуг, которые являются необходимыми и обязательными для предоставления муниципальной услуги, в том числе сведения о документе (документах), выдаваемом (выдаваемых) организациями, участвующими в предоставлении муниципальной услуги

Услуги, которые являются необходимыми и обязательными для предоставления муниципальной услуги, отсутствуют.

2.12. Порядок, размер и основания взимания государственной пошлины и иной платы, взимаемой за предоставление муниципальной услуги

Муниципальная услуга предоставляется бесплатно.

2.13. Порядок, размер и основания взимания платы за предоставление услуг, которые являются необходимыми и обязательными для предоставления муниципальной услуги

Плата за предоставление услуг, которые являются необходимыми и обязательными для предоставления муниципальной услуги, не взимается в связи с отсутствием таких услуг.

2.14. Максимальный срок ожидания в очереди при подаче запроса о предоставлении муниципальной услуги, услуги, предоставляемой организацией, участвующей в предоставлении муниципальной услуги, и при получении результата предоставления таких услуг

Время ожидания в очереди при подаче запроса о предоставлении муниципальной услуги, услуги, предоставляемой организацией, участвующей в предоставлении муниципальной услуги, и при получении результата предоставления такой услуги не должно превышать 15 минут.

2.15. Срок и порядок регистрации запроса заявителя о предоставлении муниципальной услуги и услуги, предоставляемой организацией, участвующей в предоставлении муниципальной услуги, в том числе в электронной форме

Заявление о предоставлении муниципальной услуги, в том числе поступившее в электронной форме с использованием единого портала, регионального портала либо через МФЦ регистрируется в течение 1 рабочего дня со дня поступления заявления в структурном подразделении Уполномоченного органа, ответственном за ведение делопроизводства.

2.16. Требования к помещениям, в которых предоставляется муниципальная услуга, к месту ожидания и приема заявителей, размещению и оформлению визуальной, текстовой и мультимедийной информации о порядке предоставления муниципальной услуги

Места, предназначенные для ознакомления заявителей с информационными материалами и заполнения документов, оборудуются информационными стендами, стульями, столами (стойками) и обеспечиваются образцами заполнения документов, бумагой и канцелярскими принадлежностями для обеспечения возможности оформления документов.

В местах для заполнения документов должен обеспечиваться доступ к нормативным правовым актам, регулиющим предоставление муниципальной услуги.

Места для ожидания оборудуются стульями, кресельными секциями или скамьями (банкетками). Количество мест для ожидания определяется исходя из фактической нагрузки и возможностей для их размещения в здании.

Помещения для непосредственного взаимодействия с заявителями могут быть организованы в виде отдельных кабинетов либо в виде отдельных рабочих мест.

Кабинеты, предназначенные для приема заявителей, должны быть оборудованы информационными табличками (вывесками) с указанием номера кабинета, фамилии, имени, отчества (при наличии) и должности муниципального служащего, графика приема заявителей для личного представления документов и консультирования.

Каждое рабочее место должно быть оборудовано персональным компьютером с возможностью доступа к необходимым информационным базам, печатающим и сканирующим устройствам.

Вход в здание Уполномоченного органа должен быть оборудован информационной табличкой (вывеской), содержащей следующую информацию:

- наименование;
- место нахождения;
- режим работы;



адрес официального сайта;

телефонный номер и адрес электронной почты.

В целях организации беспрепятственного доступа инвалидов (включая инвалидов, использующих кресла-коляски и собак-проводников) к месту предоставления муниципальной услуги им обеспечиваются:

условия беспрепятственного доступа к объекту (зданию, помещению), в котором предоставляется муниципальная услуга, а также для беспрепятственного пользования транспортом, средствами связи и информации;

возможность самостоятельного передвижения по территории, на которой расположены объекты (здания, помещения), в которых предоставляется муниципальная услуга, а также входа на такие объекты и выхода из них, посадки в транспортное средство и высадки из него, в том числе с использованием кресла-коляски;

надлежащее размещение оборудования и носителей информации, необходимых для обеспечения беспрепятственного доступа к объектам (зданиям, помещениям), в которых предоставляется муниципальная услуга, с учетом ограничений жизнедеятельности;

дублирование необходимой звуковой и зрительной информации, а также надписей, знаков и иной текстовой и графической информации знаками, выполненными рельефно-точечным шрифтом Брайля;

сопровождение инвалидов, имеющих стойкие расстройства зрения и самостоятельного передвижения;

допуск сурдопереводчика и тифлосурдопереводчика;

допуск собаки-проводника на объекты (здания, помещения), в которых предоставляется муниципальная услуга;

оказание помощи в преодолении барьеров, мешающих получению муниципальной услуги наравне с другими лицами.

В случае невозможности полностью приспособить помещение Уполномоченного органа с учетом потребности инвалида ему обеспечивается доступ к месту предоставления муниципальной услуги.

2.17. Показатели доступности и качества государственной услуги, в том числе количество взаимодействий заявителя с должностными лицами при предоставлении муниципальной услуги и их продолжительность, возможность получения государственной услуги в МФЦ, возможность получения информации о ходе предоставления государственной услуги, в том числе с использованием информационно-коммуникационных технологий

2.17.1. Показателями качества и доступности муниципальной услуги являются совокупность количественных и качественных параметров, позволяющих измерять и оценивать процесс и результат предоставления муниципальной услуги.

2.17.2. Показателями доступности предоставления муниципальной услуги являются:

транспортная доступность к местам предоставления муниципальной услуги, в том числе для лиц с ограниченными физическими возможностями;

возможность получения полной, актуальной и достоверной информации о порядке предоставления муниципальной услуги, в том числе в электронной форме;

возможность выбора способа обращения за предоставлением муниципальной услуги (лично, через представителя, почтовым отправлением, через МФЦ, посредством единого портала, регионального портала);

возможность получения информации о порядке и ходе предоставления муниципальной услуги, в том числе с использованием информационно-коммуникационных технологий.

2.17.3. Показателями качества предоставления муниципальной услуги являются: степень удовлетворенности заявителей качеством и доступностью муниципальной услуги;

соответствие предоставляемой муниципальной услуги требованиям настоящего административного регламента;

соблюдение сроков предоставления муниципальной услуги;

количество обоснованных жалоб.

2.17.4. При получении муниципальной услуги заявитель осуществляет не более двух взаимодействий с должностными лицами Уполномоченного органа.

Продолжительность каждого взаимодействия не должна превышать 15 минут.

2.18. Иные требования, в том числе учитывающие особенности предоставления муниципальной услуги в МФЦ и особенности предоставления муниципальной услуги в электронной форме

2.18.1. Заявителям обеспечивается возможность получения информации о порядке предоставления муниципальной услуги, в том числе с использованием единого портала, регионального портала, а также возможность копирования форм заявлений и иных документов, необходимых для получения муниципальной услуги.

2.18.2. Прием документов и выдача результата муниципальной услуги может осуществляться в МФЦ по принципу экстерриториальности при наличии заключенного соглашения о взаимодействии между Уполномоченным органом и ГОАУ «МФЦ».

2.18.3. При направлении заявления о предоставлении муниципальной услуги в электронной форме заявитель формирует **заявление** на предоставление муниципальной услуги в форме электронного документа и подписывает его электронной подписью в соответствии с требованиями Федерального **закона** от 06.04.2011 № 63-ФЗ и требованиями Федерального **закона** от 27.07.2010 № 210-ФЗ и Правил определения видов электронной подписи, использование которых допускается при обращении за получением государственных и муниципальных услуг, утвержденных постановлением Правительства Российской Федерации от 25.06.2012 № 634.

III. СОСТАВ, ПОСЛЕДОВАТЕЛЬНОСТЬ И СРОКИ ВЫПОЛНЕНИЯ АДМИНИСТРАТИВНЫХ ПРОЦЕДУР (ДЕЙСТВИЙ), ТРЕБОВАНИЯ К ПОРЯДКУ ИХ ВЫПОЛНЕНИЯ, В ТОМ ЧИСЛЕ ОСОБЕННОСТИ ВЫПОЛНЕНИЯ АДМИНИСТРАТИВНЫХ ПРОЦЕДУР (ДЕЙСТВИЙ) В ЭЛЕКТРОННОЙ ФОРМЕ, А ТАКЖЕ ОСОБЕННОСТИ ВЫПОЛНЕНИЯ АДМИНИСТРАТИВНЫХ ПРОЦЕДУР В МФЦ

3.1. Исчерпывающий перечень административных процедур (действий)

1) прием заявления и документов для предоставления муниципальной услуги и регистрация заявления;

2) формирование и направление межведомственных запросов;

3) принятие решения о предоставлении либо отказе в предоставлении муниципальной услуги и оформление решения соответствующим правовым актом;

4) оформление результата предоставления муниципальной услуги и выдача (направление) его заявителю.

3.2. Прием и регистрация заявления и документов

3.2.1. Основанием для начала административной процедуры является поступление от заявителя заявления о предоставлении муниципальной услуги:

на бумажном носителе непосредственно в Уполномоченный орган, МФЦ;

на бумажном носителе в Уполномоченный орган посредством почтового отправления;

в форме электронного документа с использованием единого портала, регионального портала.

При личной форме подачи документов в Уполномоченный орган, МФЦ подача заявления и иных документов осуществляется в порядке общей очереди в приемные часы или по предварительной записи. При личной форме подачи документов заявитель подает заявление и иные документы, указанные в [пунктах 2.6, 2.7](#) настоящего административного регламента

(в случае если заявитель представляет документы, указанные в [пункте 2.7](#) настоящего административного регламента, по собственной инициативе) на бумажном носителе.

При личной форме подачи документов заявление о предоставлении муниципальной услуги может быть оформлено заявителем в ходе приема в Уполномоченном органе, МФЦ либо оформлено заранее.

По просьбе обратившегося лица заявление может быть оформлено должностным лицом Уполномоченного органа, специалистом МФЦ, ответственными за прием документов, с использованием программных средств. В этом случае заявитель собственноручно вписывает в заявление свою фамилию, имя и отчество, ставит дату и подпись.

Должностное лицо Уполномоченного органа, ответственное за прием документов, осуществляет следующие действия в ходе приема заявителя:

устанавливает предмет обращения;

устанавливает личность заявителя, в том числе проверяет наличие документа, удостоверяющего личность;

проверяет полномочия заявителя;

принимает решение о приеме у заявителя представленных документов и регистрирует заявление и представленные документы под индивидуальным порядковым номером в день их поступления;

выдает заявителю расписку с описанием представленных документов и указанием даты их принятия, подтверждающую принятие документов;

проводит проверку правильности заполнения заявления и наличия прилагаемых к нему документов, регистрирует их и в течение рабочего дня, следующего за днем поступления документов, вручает (направляет) заявителю уведомление о приеме заявления к рассмотрению по форме, утвержденной постановлением Администрации Новгородской области от 03.05.2007 № 122.

В случае если указанное заявление оформлено не в соответствии с требованиями настоящего административного регламента, а в составе прилагаемых к нему документов отсутствуют необходимые документы, заявителю вручается (направляется) уведомление о необходимости устранения нарушений в оформлении заявления и (или) представления отсутствующих документов, по форме, утвержденной постановлением Администрации Новгородской области от 03.05.2007 № 122.

Специалист МФЦ, ответственный за прием документов, осуществляет следующие действия в ходе приема заявителя:

устанавливает предмет обращения;

устанавливает личность заявителя, в том числе проверяет наличие документа, удостоверяющего личность;

проверяет полномочия заявителя;

проверяет наличие всех документов, необходимых для предоставления муниципальной услуги, которые заявитель обязан предоставить самостоятельно в соответствии с [пунктом 2.6](#) настоящего административного регламента;

в случае установления факта несоответствия представленных документов либо отсутствия необходимых документов для предоставления муниципальной услуги информирует в устной форме заявителя (представителя заявителя) о выявленных фактах и предлагает принять меры по их устранению;

принимает решение о приеме у заявителя представленных документов, формирует заявление о предоставлении услуги посредством информационной системы МФЦ, регистрирует заявление и пакет документов в информационной системе МФЦ, выдает заявителю (представителю заявителя) расписку о получении документов с информацией о сроках рассмотрения заявления.

Передача в Уполномоченный орган пакета документов, принятых специалистами МФЦ, осуществляется посредством информационной системы МФЦ не позднее следующего рабочего дня со дня приема документов от заявителя в МФЦ.

При необходимости должностное лицо Уполномоченного органа, специалист МФЦ изготавливают копии представленных заявителем документов, выполняют на них надписи об их соответствии подлинным экземплярам, заверяют своей подписью с указанием фамилии и инициалов.

Длительность осуществления всех необходимых действий не может превышать 30 минут.

Документы для предоставления муниципальной услуги могут быть представлены в Уполномоченный орган посредством направления заявления о предоставлении муниципальной услуги и иных документов почтовым отправлением, через единый портал, региональный портал (заочная форма подачи документов):

- в виде оригинала заявления и копий документов на бумажном носителе



посредством почтового отправления. В данном случае удостоверение верности копий документов осуществляется в порядке, установленном федеральным законодательством.

Днем регистрации заявления является день его поступления в Уполномоченный орган;

- в электронном виде посредством заполнения интерактивной формы заявления, подписанного простой электронной подписью, через личный кабинет единого портала, регионального портала, без необходимости дополнительной подачи заявления в иной форме.

Форматно-логическая проверка сформированного заявления осуществляется автоматически после заполнения заявителем каждого из полей электронной формы заявления. При выявлении некорректно заполненного поля электронной формы заявления заявитель уведомляется о характере выявленной ошибки и порядке ее устранения посредством информационного сообщения непосредственно в электронной форме заявления.

При формировании заявления обеспечивается:

возможность копирования и сохранения заявления и иных документов, указанных в пунктах 2.6, 2.7 настоящего административного регламента, необходимых для предоставления муниципальной услуги;

возможность печати на бумажном носителе копии электронной формы заявления;

в любой момент по желанию пользователя сохранение ранее введенных в электронную форму заявления значений, в том числе при возникновении ошибок ввода и возврате для повторного ввода значений в электронную форму заявления;

заполнение полей электронной формы заявления до начала ввода сведений заявителем с использованием сведений, размещенных в федеральной государственной информационной системе «Единая система идентификации и аутентификации в инфраструктуре, обеспечивающей информационно-технологическое взаимодействие информационных систем, используемых для предоставления государственных и муниципальных услуг в электронной форме» (далее - ЕСИА), и сведений, опубликованных на едином портале, в части, касающейся сведений, отсутствующих в ЕСИА;

возможность вернуться на любой из этапов заполнения электронной формы заявления без потери ранее введенной информации;

возможность доступа заявителя на едином портале, региональном портале к ранее поданным им заявлениям в течение не менее одного года, а также частично сформированным заявлениям - в течение не менее 3 месяцев.

Сформированное и подписанное заявление и иные документы, указанные в пунктах 2.6, 2.7 настоящего административного регламента, необходимые для предоставления муниципальной услуги, направляются в Уполномоченный орган посредством единого портала, регионального портала.

Заявителям предоставляется возможность предварительной записи на представление заявления о предоставлении муниципальной услуги и необходимых документов.

Запись на прием в Уполномоченный орган для подачи заявления с использованием единого портала, регионального портала, официальных сайтов в сети «Интернет», не осуществляется (указывается в случае отсутствия возможности записи указанными способами).

Уполномоченный орган обеспечивает прием документов, необходимых для предоставления муниципальной услуги, в электронном виде, и регистрацию заявления без необходимости повторного представления заявителем таких документов на бумажном носителе.

При поступлении документов в форме электронных документов использованием информационно-телекоммуникационных сетей общего пользования, расписка в получении документов в течение рабочего дня, следующего за днем поступления документов, направляется в форме электронного документа по адресу электронной почты, указанному заявителем.

При поступлении заявления о предоставлении муниципальной услуги в электронной форме через единый портал, региональный портал в Уполномоченный орган, заявлению присваивается статус «отправлено в ведомство». Информирование заявителя осуществляется через личный кабинет указанных порталов.

Идентификация заявителя обеспечивается электронным идентификационным приложением с использованием соответствующего сервиса ЕСИА.

При направлении документов через единый портал, региональный портал днем получения днем получения заявления о предоставлении муниципальной услуги является дата присвоения заявлению статуса «отправлено в ведомство».

Если заявитель обратился заочно, должностное лицо Уполномоченного органа, ответственное за прием документов:

- регистрирует заявление под индивидуальным порядковым номером в день поступления документов;

- проводит проверку правильности заполнения заявления и наличия прилагаемых к нему документов, регистрирует их и в течение рабочего дня, следующего за днем поступления документов, направляет заявителю уведомление о приеме заявления к рассмотрению по форме, утвержденной постановлением Администрации Новгородской области от 03.05.2007 № 122.

В случае если указанное заявление оформлено не в соответствии с требованиями настоящего административного регламента, а в составе прилагаемых к нему документов отсутствуют необходимые документы, заявителю направляется уведомление о необходимости устранения нарушений в оформлении заявления и (или) представления отсутствующих документов, по форме, утвержденной постановлением Администрации Новгородской области от 03.05.2007 № 122.

По итогам исполнения административной процедуры по приему документов в Уполномоченном органе, должностное лицо Уполномоченного органа, ответственное за прием документов, формирует документы (дело) и передает его должностному лицу Уполномоченного органа, ответственному за принятие решения.

По итогам исполнения административной процедуры по приему документов в МФЦ специалист МФЦ, ответственный за прием документов, формирует документы

(дело) и передает его специалисту МФЦ, ответственному за межведомственное взаимодействие, который в свою очередь в сроки, установленные соглашением о взаимодействии, передает документы в Уполномоченный орган.

3.2.2. Критерием принятия решения о приеме документов является наличие заявления и прилагаемых документов.

3.2.3. Максимальный срок исполнения административной процедуры составляет 1 рабочий день со дня поступления заявления от заявителя о предоставлении муниципальной услуги.

3.2.4. Результатом административной процедуры является регистрация в Уполномоченном органе заявления и документов, представленных заявителем, их передача должностному лицу Уполномоченного органа, ответственному за принятие решений о предоставлении муниципальной услуги.

Результат административной процедуры фиксируется в системе электронного документооборота Уполномоченного органа.

Результат административной процедуры в отношении заявления, поступившего в электронной форме с использованием единого портала, регионального портала, подтверждается присвоением статуса заявке «принято в работу ведомством». Действие изменения статуса заявления, поступившего в электронной форме с использованием единого портала, регионального портала, производит должностное лицо Уполномоченного органа, ответственное за принятие решений о предоставлении муниципальной услуги.

3.2.5. Результат административной процедуры – прием и регистрация заявления и документов от заявителя.

3.2.6. Время выполнения административной процедуры не должно превышать 30 (тридцати) минут.

3.3. Направление межведомственных запросов в органы (организации), участвующие в предоставлении муниципальной услуги (при необходимости)

3.3.1. Основанием для начала административной процедуры по направлению межведомственных запросов в органы (организации), участвующие в предоставлении муниципальной услуги, является непредоставление заявителем документов, указанных в пункте 2.7 настоящего административного регламента.

3.3.2. Должностное лицо Уполномоченного органа, ответственное за предоставление муниципальной услуги, не позднее дня, следующего за днем поступления заявления, оформляет и направляет межведомственные запросы в соответствующий орган (организацию), в распоряжении которого находятся необходимые сведения.

3.3.3. Критерием принятия решения о направлении межведомственного запроса является отсутствие документов, необходимых для предоставления муниципальной услуги, указанных в 2.7. настоящего административного регламента.

3.3.4. Максимальный срок исполнения административной процедуры составляет 1 рабочий день со дня поступления в Уполномоченный орган заявления о предоставлении муниципальной услуги.

3.3.5. Результатом исполнения административной процедуры является получение документов, необходимых для принятия решения о предоставлении муниципальной услуги.

Способом фиксации результата административной процедуры является регистрация полученных ответов на межведомственные запросы.

3.4. Принятие решения о предоставлении либо отказе в предоставлении муниципальной услуги.

3.4.1. Основанием для начала административной процедуры является наличие полного пакета документов, необходимых для предоставления муниципальной услуги, или получение последнего ответа на направленный в соответствии с пунктом 3.3 настоящего административного регламента межведомственный запрос.

3.4.2. В случае отсутствия оснований для отказа, указанных в пункте 2.10.2 настоящего административного регламента, после проверки заявления и прилагаемых к нему документов должностное лицо Уполномоченного органа готовит проект постановления Администрации Холмского муниципального района о выдаче разрешения на право организации розничного рынка (переоформлении разрешения, продлении срока действия разрешения) и согласовывает его в установленном порядке.

3.4.3. В случае наличия оснований для отказа, указанных в пункте 2.10.2 настоящего административного регламента, после проверки заявления и прилагаемых к нему документов должностное лицо Уполномоченного органа готовит проект уведомления об отказе в выдаче (переоформлении, продлении срока действия разрешения) разрешения на право организации розничного рынка и согласовывает его в установленном порядке.

3.4.4. После согласования проекта постановления о выдаче (переоформлении, продлении срока действия) разрешения на право организации розничного рынка либо уведомления об отказе в выдаче (переоформлении, продлении срока действия) разрешения, результат предоставления муниципальной услуги подписывается Главой Холмского муниципального района.

Постановление о выдаче разрешения регистрируется и подлежит опубликованию в установленном порядке, а также размещается на официальном сайте Администрации Холмского муниципального района в сети «Интернет».

3.4.5. Результат административной процедуры – принятие решения о предоставлении либо отказе в предоставлении муниципальной услуги и оформление решения соответствующим документом.

3.4.6. Максимальное время, затраченное на административное действие, не должно превышать 15 (пятнадцать) дней.

3.5. Оформление результата предоставления муниципальной услуги и выдача (направление) его заявителю

3.5.1. Основанием для начала административной процедуры является принятое решение о предоставлении либо отказе в предоставлении муниципальной услуги.

3.5.2. В случае издания постановления о выдаче (переоформлении) разрешения на право организации розничного рынка должностное лицо Уполномоченного органа оформляет разрешение по форме, утвержденной постановлением Администрации Новгородской области от 03.05.2007 № 122



3.5.3. В случае издания постановления о продлении срока действия разрешения на право организации розничного рынка должностное лицо Уполномоченного органа производит отметку о продлении на бланке ранее выданного разрешения.

3.5.4. Должностное лицо Уполномоченного органа оформляет уведомление о выдаче разрешения по форме, утвержденной постановлением Администрации Новгородской области от 03.05.2007 № 122 и в срок не позднее 3 (трех) календарных дней со дня принятия решения с приложением оформленного разрешения вручает (направляет) заявителю.

3.5.5. В случае отказа в выдаче разрешения на право организации розничного рынка должностное лицо Уполномоченного органа оформляет уведомление об отказе в выдаче разрешения с обоснованием причин отказа по форме, утвержденной постановлением Администрации Новгородской области от 03.05.2007 № 122 и в срок не позднее 3 (трех) календарных дней со дня принятия решения вручает (направляет) заявителю.

3.5.6. Результат выполнения административной процедуры является направлением (вручение) заявителю уведомления о принятом решении с приложением оформленного разрешения, а в случае отказа в выдаче разрешения – уведомления об отказе в выдаче разрешения с обоснованием причин отказа способом, указанным в заявлении.

Результат предоставления муниципальной услуги в электронной форме с использованием единого портала, регионального портала в случае принятия решения о предоставлении муниципальной услуги, подтверждается присвоением статуса заявке «исполнено». Действие изменения статуса заявления, поступившего в электронной форме с использованием единого портала, регионального портала, производит должностное лицо Уполномоченного органа.

В случае принятия решения об отказе предоставления муниципальной услуги по заявлению, поступившему в Уполномоченный орган в электронной форме с использованием единого портала, регионального портала, заявке присваивается статус «отказано».

Действие изменения статуса заявления, поступившего в электронной форме с использованием единого портала, регионального портала, производит должностное лицо Уполномоченного органа.

3.5.7. Максимальное время, затраченное на административное действие, не должно превышать 3 (трех) календарных дней.

3.6. Порядок выполнения административных процедур МФЦ

Предоставление муниципальной услуги в МФЦ осуществляется в порядке, установленном настоящим административным регламентом с учетом особенностей, определенных соглашением о взаимодействии между Уполномоченным органом, предоставляющим муниципальную услугу, и МФЦ.

МФЦ не осуществляет:

формирование и направление межведомственного запроса в органы, предоставляющие услуги, в органы государственной власти, иные органы местного самоуправления и организации, участвующие в предоставлении муниципальных услуг;

иные действия, необходимые для предоставления муниципальной услуги, в том числе связанные с проверкой действительности усиленной квалифицированной электронной подписи заявителя, использованной при обращении за получением муниципальной услуги.

Предварительная запись на прием в МФЦ для подачи заявления осуществляется посредством самозаписи на официальном сайте ГОАУ «МФЦ» (<https://mfcs3.nov.ru/>), по телефону call-центра: 88002501053, а также при личном обращении в структурное подразделение ГОАУ «МФЦ».

3.7. Порядок исправления допущенных опечаток и ошибок в выданных в результате предоставления муниципальной услуги документах

В случае выявления заявителем в документах, являющихся результатом предоставления муниципальной услуги, опечаток и (или) ошибок заявитель представляет (направляет) на имя руководителя Уполномоченного органа **заявление** об исправлении таких опечаток и (или) ошибок посредством личного обращения или почтовым отправлением.

К заявлению прилагается оригинал документа, в котором допущена опечатка и (или) ошибка. Также заявитель вправе приобщить документы, обосновывающие доводы, изложенные в заявлении.

Регистрация заявления осуществляется в день его поступления либо на следующий рабочий день в случае поступления заявления по окончании рабочего времени. В случае поступления заявления в выходные или нерабочие праздничные дни его регистрация осуществляется в первый рабочий день, следующий за выходным или нерабочим праздничным днем.

Должностное лицо Уполномоченного органа проводит проверку указанных в заявлении сведений.

В случае выявления допущенных опечаток и (или) ошибок в выданных в результате предоставления муниципальной услуги документах должностное лицо Уполномоченного органа подготавливает документ, являющийся результатом предоставления муниципальной услуги, с учетом исправления допущенных опечаток и (или) ошибок в срок, не превышающий 5 рабочих дней со дня регистрации соответствующего заявления.

В случае отсутствия опечаток и (или) ошибок в документах, выданных в результате предоставления муниципальной услуги, должностное лицо Уполномоченного органа подготавливает уведомление об отсутствии таких опечаток и (или) ошибок за подписью уполномоченного на подписание такого документа должностного лица в срок, не превышающий 5 рабочих дней со дня регистрации соответствующего заявления.

Выдача (направление) результата рассмотрения заявления об исправлении опечаток и (или) ошибок осуществляется в соответствии со способом, указанным в заявлении.

IV. ФОРМЫ КОНТРОЛЯ, ЗА ИСПОЛНЕНИЕМ АДМИНИСТРАТИВНОГО РЕГЛАМЕНТА

4.1. Порядок осуществления текущего контроля, за соблюдением и

исполнением должностными лицами Уполномоченного органа положений регламента и иных нормативных правовых актов, устанавливающих требования к предоставлению муниципальной услуги, а также принятием ими решений

4.1.1. Текущий контроль осуществляется постоянно должностными лицами по каждой административной процедуре в соответствии с настоящим административным регламентом, а также путем проведения руководителем Уполномоченного органа или лицом, его замещающим, проверок исполнения должностными лицами положений настоящего административного регламента.

4.2. Порядок и периодичность осуществления плановых и внеплановых проверок полноты и качества предоставления муниципальной услуги, в том числе порядок и формы контроля, за полнотой и качеством предоставления муниципальной услуги

4.2.1. Контроль, за полнотой и качеством предоставления муниципальной услуги включает в себя проведение плановых и внеплановых проверок, выявление и устранение нарушений прав заявителей, положений настоящего административного регламента и других нормативных правовых актов, рассмотрение, принятие решений и подготовку ответов на обращения заявителей, содержащих жалобы на решения, действия (бездействие) должностных лиц.

4.2.2. Проверки могут быть плановыми и внеплановыми.

Плановые проверки полноты и качества предоставления муниципальной услуги проводятся не реже одного раза в год на основании планов.

Внеплановые проверки проводятся по поручению руководителя Уполномоченного органа или лица, его замещающего, по конкретному обращению заинтересованных лиц.

Проверки полноты и качества предоставляемой муниципальной услуги проводятся на основании приказа Уполномоченного органа. Для проведения проверки формируется комиссия, в состав которой включаются муниципальные служащие Уполномоченного органа. Результаты проверки оформляются в виде акта, в котором отмечаются выявленные недостатки и предложения по их устранению, акт подписывается членами комиссии. С актом знакомятся должностные лица Уполномоченного органа.

4.3. Ответственность должностных лиц Уполномоченного органа, предоставляющего муниципальную услугу, за решения и действия (бездействие), принимаемые (осуществляемые) ими в ходе предоставления муниципальной услуги

Должностное лицо несет персональную ответственность за:

- соблюдение установленного порядка приема документов;
- принятие надлежащих мер по полной и всесторонней проверке представленных документов;
- соблюдение сроков рассмотрения документов, соблюдение порядка выдачи документов;
- учет выданных документов;
- своевременное формирование, ведение и надлежащее хранение документов.

По результатам проведенных проверок в случае выявления нарушений прав заявителей и иных нарушений к виновным лицам применяются меры ответственности, установленные законодательством Российской Федерации.

4.4. Положения, характеризующие требования к порядку и формам контроля, за предоставлением муниципальной услуги, в том числе со стороны граждан, их объединений и организаций

Граждане, их объединения и организации имеют право на любые, предусмотренные действующим законодательством, формы контроля за деятельностью Уполномоченного органа при предоставлении муниципальной услуги.

4.5. Порядок привлечения к ответственности работников МФЦ, предоставляющих муниципальную услугу, за решения и действия (бездействие), принимаемые (осуществляемые) им в ходе предоставления государственной услуги

4.5.1. МФЦ, работники МФЦ несут ответственность, установленную законодательством Российской Федерации:

за полноту передаваемых в Уполномоченный орган запросов о предоставлении муниципальных услуг и их соответствие представленным заявителем в МФЦ сведениям, иных документов, принятых от заявителя;

за своевременную передачу в Уполномоченный орган запросов о предоставлении муниципальных услуг, заявлений, иных сведений, документов и (или) информации, принятых от заявителя, а также за своевременную выдачу заявителю документов, переданных в этих целях МФЦ Уполномоченным органом;

за соблюдение прав субъектов персональных данных, за соблюдение законодательства Российской Федерации, устанавливающего особенности обращения с информацией, доступ к которой ограничен Федеральным законом.

4.5.2. Работники МФЦ при неисполнении либо при ненадлежащем исполнении своих служебных обязанностей в рамках реализации функций МФЦ, привлекаются к ответственности, в том числе установленной Уголовным кодексом Российской Федерации и Кодексом Российской Федерации об административных правонарушениях для должностных лиц.

V. ДОСУДЕБНЫЙ (ВНЕСУДЕБНЫЙ) ПОРЯДОК ОБЖАЛОВАНИЯ РЕШЕНИЙ И ДЕЙСТВИЙ (БЕЗДЕЙСТВИЯ) ОРГАНА, ПРЕДОСТАВЛЯЮЩЕГО МУНИЦИПАЛЬНУЮ УСЛУГУ, ЕГО ДОЛЖНОСТНЫХ ЛИЦ, МФЦ, РАБОТНИКОВ МФЦ

5.1. Информация для заинтересованных лиц об их праве на досудебное (внесудебное) обжалование действий (бездействия) и (или) решений, принятых (осуществленных) в ходе предоставления муниципальной услуги (далее - жалоба)

Заявитель, права и законные интересы которого нарушены должностными лицами Уполномоченного органа (в том числе в случае ненадлежащего исполнения ими обязанностей при предоставлении муниципальной услуги) либо работником МФЦ, имеет право на досудебное (внесудебное) обжалование решений и действий (бездействия), принятых (осуществляемых) в ходе предоставления муниципальной



услуги.

5.2. Органы и должностные лица, которым может быть направлена жалоба заявителя в досудебном (внесудебном) порядке

Заявители могут обжаловать решения и действия (бездействие), принятые (осуществляемые) в ходе предоставления муниципальной услуги:

Жалоба на решения и действия (бездействие) специалистов органов местного самоуправления подается руководителю органов местного самоуправления.

Жалоба на решения и действия (бездействие) руководителя органа местного самоуправления подается Главе Холмского муниципального района.

Жалоба на решения и действия (бездействие) работника МФЦ подается руководителю этого МФЦ.

Жалоба на решения и действия (бездействие) МФЦ подается в орган исполнительной власти Новгородской области, осуществляющий функции и полномочия учредителя МФЦ.

5.3. Способы информирования заявителей о порядке подачи и рассмотрения жалобы, в том числе с использованием единого портала и регионального портала

Уполномоченный орган обеспечивает:

1) информирование заявителей о порядке обжалования решений и действий (бездействия) Уполномоченного органа, его должностных лиц посредством размещения информации на стендах в помещениях Уполномоченного органа, МФЦ, едином портале, региональном портале, официальном сайте Уполномоченного органа в сети «Интернет»;

2) консультирование заявителей о порядке обжалования решений и действий (бездействия) Уполномоченного органа, его должностных лиц, в том числе по телефону, электронной почте, при личном приеме.

5.4. Перечень нормативных правовых актов, регулирующих порядок досудебного (внесудебного) обжалования решений и действий (бездействия) Уполномоченного органа, а также его должностных лиц

Досудебное (внесудебное) обжалование решений и действий (бездействия) Уполномоченного органа, его должностных лиц, МФЦ, работников МФЦ осуществляется в соответствии с:

Федеральным законом от 27 июля 2010 года № 210-ФЗ «Об организации предоставления государственных и муниципальных услуг».

Информация, указанная в данном разделе, подлежит обязательному размещению на едином портале и региональном портале.

Приложение № 1
к административному регламенту

_____ (наименование должности
руководителя Уполномоченного органа)
Заяви-

тель: _____ (полное и сокращенное
наименование юридического лица)
Представитель заявителя:

_____ (Ф.И.О., основания
действовать от имени заявителя)

ЗАЯВЛЕНИЕ

Прошу выдать разрешение на право организации розничного рынка: тип рынка, который предполагается организовать - _____, название рынка (если имеется) - _____, срок, на который предполагается организовать рынок - _____, место расположения объекта или объектов недвижимости, где предполагается организовать рынок, кадастровый номер/условный номер объекта недвижимости (в случае непредставления удостоверенной копии документа, подтверждающего право на объект или объекты недвижимости, расположенные на территории, в пределах которой предполагается организовать рынок _____)

Для принятия решения о выдаче разрешения сообщаю следующие данные о юридическом лице, подающем заявление:

полное наименование - _____, сокращенное наименование (если имеется) _____, в том числе фирменное наименование - _____, организационно-правовая форма юридического лица - _____, адрес места нахождения (почтовый адрес) юридического лица - _____, государственный регистрационный номер записи о создании юридического лица _____,

данные документа, подтверждающего факт внесения сведений о юридическом лице в единый государственный реестр юридических лиц, - _____;

идентификационный номер налогоплательщика - _____; данные документа о постановке юридического лица на учет в налоговом органе - _____.

Приложение:

1) документ, удостоверяющий полномочия представителя заявителя в случае подачи заявления представителем заявителя (в случае, если от имени заявителя действует его представитель), в случае, если от имени юридического лица действует лицо, имеющее право действовать без доверенности, предоставление указанного документа не требуется;

2) удостоверенная копия документа, подтверждающего право на объект или объекты недвижимости, расположенные на территории, в пределах которой предполагается организовать рынок (представляется заявителем по собственной инициативе).

Уведомление о приеме заявления к рассмотрению либо уведомление о необходимости устранения нарушений в оформлении заявления и (или) представления отсутствующих документов прошу (нужное отметить знаком "X"): <*> вручить в ходе личного приема документов, необходимых для предоставления муниципальной услуги;

направить на адрес электронной почты _____ (при
отсутствии электронной почты, направить почтовым отправлением).

Лицо, имеющее право действовать
от имени юридического лица
" " _____ 20____
М.П. (при наличии)

Подпись

Дата _____ вх. № _____

<*> - заполняется в случае подачи заявления о предоставлении муниципальной услуги лично заявителем

Приложение № 2
к административному регламенту

_____ (наименование должности
руководителя Уполномоченного органа)
Заявитель: _____ (полное и сокращенное наименование
юридического лица)
Представитель заявителя: _____ (Ф.И.О., основания
действовать от имени заявителя)

Заявление о продлении срока действия разрешения

Прошу продлить срок действия разрешения от _____ № _____, выданного _____ в отношении рынка:

_____ (тип рынка, название рынка, если имеется, адрес рынка, срок действия
разрешения)
в связи с окончанием его срока действия _____ на период _____.

Для принятия решения о продлении срока действия разрешения сообщаю следующие данные о юридическом лице, подающем заявление:

полное наименование - _____, сокращенное наименование (если имеется) - _____, в том числе фирменное наименование - _____, организационно-правовая форма юридического лица - _____,

адрес места нахождения (почтовый адрес) юридического лица - _____, госу-

дарственный регистрационный номер записи о создании юридического лица - _____,

данные документа, подтверждающего факт внесения сведений о юридическом лице в единый государственный реестр юридических лиц - _____;

идентификационный номер налогоплательщика - _____; данные документа о постановке юридического лица на учет в налоговом органе - _____.

Приложение:

1) документ, удостоверяющий полномочия представителя заявителя в случае подачи заявления представителем заявителя (в случае, если от имени заявителя действует его представитель), в случае, если от имени юридического лица действует лицо, имеющее право действовать без доверенности, предоставление указанного документа не требуется;

2) оригинал разрешения на право организации розничного рынка от " " _____ г. № _____;

3) удостоверенная копия документа, подтверждающего право на объект или объекты недвижимости, расположенные на территории, в пределах которой предполагается организовать рынок (представляется заявителем по собственной



инициативе).

Уведомление о приеме заявления к рассмотрению либо уведомление о необходимости устранения нарушений в оформлении заявления и (или) представления отсутствующих документов прошу (нужное отметить знаком "X"): <*> вручить в ходе личного приема документов, необходимых для предоставления муниципальной услуги;

направить на адрес электронной почты _____

_____ (при
отсутствии электронной почты, направить почтовым отправлением).

Лицо, имеющее право действовать
от имени юридического лица
" " 20
М.П. (при наличии)

Подпись

Дата _____ вх. № _____

<*> - заполняется в случае подачи заявления о предоставлении муниципальной услуги лично заявителем.

Приложение №3
к административному регламенту

_____ (наименование должности
руководителя Уполномоченного органа)
Заявитель: _____
(полное и сокращенное наименование
юридического лица)
Представитель заявителя: _____
(Ф.И.О., основания действовать от
имени заявителя)

Заявление о переоформлении разрешения

Прошу переоформить разрешение от _____ № _____, выданное
(наименование организатора рынка)

в отношении рынка: _____
(тип рынка, название рынка, если имеется, адрес рынка, срок действия
разрешения)

в связи с _____
(указать причину переоформления, согласно пп. "в" п. 2.1 регламента)

Для принятия решения о переоформлении разрешения сообщаю следующие
данные о юридическом лице, подающем заявление:

полное наименование - _____,
сокращенное наименование (если имеется) - _____,
в том числе фирменное наименование - _____,
организационно-правовая форма юридического лица - _____

адрес места нахождения (почтовый адрес) юридического лица - _____

государственный регистрационный номер записи о создании юридического лица - _____

данные документа, подтверждающего факт внесения сведений о юридическом
лице в единый государственный реестр юридических лиц - _____

идентификационный номер налогоплательщика - _____;
данные документа о постановке юридического лица на учет в налоговом органе - _____

Приложение:

документ, удостоверяющий полномочия представителя заявителя в случае
подачи заявления представителем заявителя (в случае, если от имени заявителя
действует его представитель), в случае, если от имени юридического лица действует
лицо, имеющее право действовать без доверенности, предоставление указанного
документа не требуется.

Уведомление о приеме заявления к рассмотрению либо уведомление о
необходимости устранения нарушений в оформлении заявления и (или)
представления отсутствующих документов прошу (нужное отметить знаком "X"): <*>
вручить в ходе личного приема документов, необходимых для предоставления
муниципальной услуги;

направить на адрес электронной почты _____

_____ (при
отсутствии электронной почты, направить почтовым отправлением).

Лицо, имеющее право действовать
от имени юридического лица
" " 20
М.П. (при наличии)

Подпись

Дата _____ вх. № _____



АДМИНИСТРАЦИЯ ХОЛМСКОГО МУНИЦИПАЛЬНОГО РАЙОНА ПОСТАНОВЛЕНИЕ

31 августа 2020 года № 468

г. Холм

Об утверждении административного регламента по предоставлению муниципальной услуги по передаче жилых помещений муниципального жилищного фонда в собственность граждан в порядке приватизации

В соответствии с Федеральным законом от 27 июля 2010 года № 210-ФЗ «Об организации предоставления государственных и муниципальных услуг», постановления Администрации Холмского муниципального района от 07.09.2010 № 598 «Об утверждении порядка разработки и утверждения административных регламентов оказания муниципальных услуг», Администрация Холмского муниципального района **ПОСТАНОВЛЯЕТ:**

1. Утвердить прилагаемый административный регламент по предоставлению муниципальной услуги по передаче жилых помещений муниципального жилищного фонда в собственность граждан в порядке приватизации.

2. Признать утратившими силу постановления Администрации Холмского муниципального района:

- от 29 декабря 2015 года № 781 «Об утверждении административного регламента по предоставлению муниципальной услуги «Передача жилых помещений муниципального жилищного фонда в собственность граждан в порядке приватизации»;

- от 19 сентября 2019 года № 637 «О внесении изменений в постановление Администрации района от 29.12.2015 № 781».

3. Опубликовать постановление в периодическом печатном издании - бюллетене «Вестник» и разместить на официальном сайте Администрации Холмского муниципального района в информационно - телекоммуникационной сети «Интернет».

Глава
муниципального района

В.И.Саляев

УТВЕРЖДЕНО
постановлением Администрации
района от 31.08.2020 № 468

Административный регламент по предоставлению муниципальной услуги по передаче жилых помещений муниципального жилищного фонда в собственность граждан в порядке приватизации

1. ОБЩИЕ ПОЛОЖЕНИЯ

1.1. Предмет регулирования регламента

Административный регламент по предоставлению муниципальной услуги по передаче жилых помещений муниципального жилищного фонда в собственность граждан в порядке приватизации (далее – административный регламент, муниципальная услуга) устанавливает сроки, состав и последовательность административных процедур (действий) Администрации Холмского муниципального района при предоставлении муниципальной услуги.

Административный регламент также устанавливает порядок взаимодействия между структурными подразделениями Администрации Холмского муниципального района (далее – Уполномоченный орган), их должностными лицами, взаимодействия Уполномоченного органа с физическими и юридическими лицами, с заявителями при предоставлении муниципальной услуги.

1.2. Круг заявителей

1.2.1. В качестве заявителей при предоставлении муниципальной услуги могут выступать физические лица, являющиеся нанимателями жилого помещения по договору социального найма, ранее не приватизировавшие жилые помещения муниципального жилищного фонда, а также несовершеннолетние, приватизировавшие жилые помещения муниципального жилищного фонда, за которыми сохраняется право на приватизацию по достижении ими совершеннолетия.

1.2.2. С заявлением о предоставлении муниципальной услуги вправе обратиться лица, имеющие такое право в соответствии с законодательством Российской Федерации либо в силу наделения их заявителями в порядке, установленном



законодательством Российской Федерации, соответствующими полномочиями.

1.3. Требования к порядку информирования о предоставлении муниципальной услуги

1.3.1. Информация о порядке предоставления муниципальной услуги предоставляется:

- 1) посредством размещения информации, в том числе о месте нахождения, графике (режиме) работы Уполномоченного органа, его структурных подразделений: на официальном сайте Уполномоченного органа в информационно-телекоммуникационной сети «Интернет» (далее – сеть «Интернет»); в федеральной государственной информационной системе «Единый портал государственных и муниципальных услуг (функций)» (далее – единый портал), федеральной государственной информационной системе «Федеральный реестр государственных и муниципальных услуг (функций)» (далее – федеральный реестр); в региональной государственной информационной системе «Портал государственных и муниципальных услуг (функций) Новгородской области» (далее – региональный портал); региональной государственной информационной системе «Реестр государственных и муниципальных услуг (функций)» (далее – региональный реестр); на информационных стендах в помещениях Уполномоченного органа; в многофункциональных центрах предоставления государственных и муниципальных услуг (далее – МФЦ).

2) по номеру телефона для справок должностным лицом Уполномоченного органа, его структурных подразделений.

1.3.2. На информационных стендах Уполномоченного органа, его структурных подразделений, на официальном сайте Уполномоченного органа в сети «Интернет», на едином портале, в федеральном реестре, на региональном портале, в региональном реестре размещается информация:

- 1) место нахождения, почтовый адрес, график работы Уполномоченного органа, его структурных подразделений;
- 2) номера телефонов, по которым осуществляется информирование по вопросам предоставления муниципальной услуги, в том числе номер телефона-автоинформатора;
- 3) текст административного регламента, в том числе порядок обжалования решений и действий (бездействия) должностных лиц, предоставляющих муниципальную услугу;
- 4) порядок получения консультации (справок).

1.3.3. На едином портале, региональном портале размещаются:

1.3.3.1. Исчерпывающий перечень документов, необходимых для предоставления муниципальной услуги, требования к оформлению указанных документов, а также перечень документов, которые заявитель вправе представить по собственной инициативе.

1.3.3.2. Круг заявителей.

1.3.3.3. Срок предоставления муниципальной услуги.

1.3.3.4. Стоимость предоставления муниципальной услуги и порядок оплаты.

1.3.3.5. Результаты предоставления муниципальной услуги, порядок и способы предоставления документа, являющегося результатом предоставления муниципальной услуги.

1.3.3.6. Исчерпывающий перечень оснований для приостановления или отказа в предоставлении муниципальной услуги.

1.3.3.7. Информация о праве заявителя на досудебное (внесудебное) обжалование действий (бездействия) и решений, принятых (осуществляемых) в ходе предоставления муниципальной услуги.

1.3.3.8. Образцы заполнения электронной формы заявления о предоставлении муниципальной услуги.

1.3.4. С помощью телефонной связи может предоставляться информация:

- 1) о месте нахождения и графике работы Уполномоченного органа, его структурных подразделений;
- 2) о порядке предоставления муниципальной услуги;
- 3) о сроках предоставления муниципальной услуги;
- 4) об адресах официального сайта Уполномоченного органа.

1.3.5. При предоставлении муниципальной услуги в электронной форме заявителю направляется:

1.3.5.1. Уведомление о приеме и регистрации заявления о предоставлении муниципальной услуги в форме электронного документа и иных документов, необходимых для предоставления муниципальной услуги.

1.3.5.2. Уведомление об окончании предоставления муниципальной услуги либо мотивированном отказе в приеме заявления о предоставлении муниципальной услуги в форме электронного документа и иных документов, необходимых для предоставления муниципальной услуги.

1.3.5.3. Уведомление о мотивированном отказе в предоставлении муниципальной услуги.

II. СТАНДАРТ ПРЕДОСТАВЛЕНИЯ МУНИЦИПАЛЬНОЙ УСЛУГИ

2.1. Наименование муниципальной услуги

Передача жилых помещений муниципального жилищного фонда в собственность граждан в порядке приватизации.

2.2. Наименование органа, предоставляющего муниципальную услугу

2.2.1. Муниципальная услуга предоставляется:

Отдел по управлению муниципальным имуществом и экономике Администрации Холмского муниципального района;

МФЦ по месту жительства или пребывания заявителя - в части приема и (или) выдачи документов на предоставление муниципальной услуги (при условии заключения соглашений о взаимодействии с МФЦ).

Для предоставления муниципальной услуги по необходимости требуется обращение в государственные органы местного самоуправления, организации: органы судебной системы, Управление Федеральной миграционной службы России, органы и организации, уполномоченные на ведение архивного фонда, организации технической инвентаризации объектов недвижимости, воинские части, организации,

осуществляющие образовательную деятельность, органы исполнения наказаний, органы опеки и попечительства, органы, организации, учреждения, предприятия различных форм собственности, с которыми заявителя связывают трудовые отношения, организации, осуществляющие обслуживание и управление жилыми домами всех форм собственности.

2.2.2. Не допускается требовать от заявителя осуществления действий, в том числе согласований, необходимых для получения муниципальной услуги и связанных с обращением в иные органы и организации, не предусмотренных настоящим административным регламентом.

2.3. Описание результата предоставления муниципальной услуги

2.3.1. Результатом предоставления муниципальной услуги является:

заключение договора передачи жилого помещения в собственность граждан (далее – решение о приватизации);

решение об отказе в заключении договора передачи жилого помещения в собственность граждан (далее – решение об отказе в приватизации).

2.3.2. Результат предоставления муниципальной услуги может быть предоставлен в форме электронного документа единого портала, регионального портала.

2.4. Срок предоставления муниципальной услуги

2.4.1. Уполномоченный орган предоставляет муниципальную услугу в срок не более двух месяцев со дня поступления заявления о предоставлении муниципальной услуги.

Если последний день предоставления муниципальной услуги приходится на выходной или нерабочий праздничный день, то дата окончания срока переносится на рабочий день, предшествующий нерабочему дню.

2.4.2. Результат предоставления муниципальной услуги выдается (направляется) заявителю (представителю заявителя) способом, указанным в заявлении:

в форме электронного документа, подписанного уполномоченным должностным лицом с использованием усиленной квалифицированной электронной подписи, не позднее трех рабочих дней со дня истечения срока, указанного в подпункте 2.4.1 настоящего административного регламента;

в форме документа на бумажном носителе, подтверждающего содержание электронного документа, подписанного Уполномоченным органом, посредством выдачи заявителю (представителю заявителя) лично под расписку либо направления документа не позднее трех рабочих дней со дня истечения срока, указанного в подпункте 2.4.1 настоящего административного регламента посредством почтового отправления по указанному в заявлении почтовому адресу;

При наличии в заявлении указания о выдаче результата предоставления муниципальной услуги через МФЦ по месту предоставления заявления Уполномоченный орган обеспечивает передачу документа в МФЦ посредством АИС МФЦ для выдачи заявителю не позднее трех рабочих дней, следующих за днем истечения срока, установленного подпунктом 2.4.1 настоящего административного регламента.

2.4.3. В случае если в заявлении, представленном непосредственно или в электронной форме, отсутствует информация о способе получения документа, являющегося результатом предоставления муниципальной услуги, указанный документ направляется заявителю посредством почтового отправления по указанному в заявлении почтовому адресу.

2.5. Нормативные правовые акты, регулирующие предоставление муниципальной услуги

Перечень нормативных правовых актов, регулирующих предоставление муниципальной услуги, размещается на официальном сайте Уполномоченного органа в сети «Интернет», региональном реестре, на едином портале и региональном портале.

2.6. Исчерпывающий перечень документов, необходимых в соответствии с нормативными правовыми актами для предоставления муниципальной услуги и услуг, которые являются необходимыми и обязательными для предоставления муниципальной услуги, подлежащих представлению заявителем, способы их получения заявителем, в том числе в электронной форме, порядок их предоставления

2.6.1. С целью получения муниципальной услуги заявитель подает заявление о предоставлении муниципальной услуги по форме, указанной в Приложении № 1 к настоящему административному регламенту. Заявление о предоставлении муниципальной услуги и согласие на обработку персональных данных, подписывается всеми гражданами, участвующими в приватизации жилого помещения, то есть совместно проживающими совершеннолетними членами семьи и несовершеннолетними в возрасте от 14 до 18 лет (зарегистрированными по данному месту жительства гражданами, включая временно отсутствующих, не утративших право пользования), в присутствии уполномоченного должностного лица. Подача заявления и дача согласия осуществляется при личном присутствии всех граждан, участвующих в приватизации жилого помещения, или их доверенных лиц.

К заявлению прилагаются следующие документы: документ, подтверждающий полномочия представителя заявителя, - в случае обращения с заявлением о предоставлении муниципальной услуги через представителя;

документ, подтверждающий согласие других физических лиц, имеющих право пользования приватизируемым жилым помещением, в том числе временно отсутствующих и несовершеннолетних в возрасте от 14 до 18 лет, на приватизацию жилого помещения (предоставление данного документа не требуется, если соответствующее согласие выражено непосредственно в заявлении о предоставлении муниципальной услуги);

документ, подтверждающий согласие законных представителей несовершеннолетних в возрасте от 14 до 18 лет, обратившихся самостоятельно с заявлением о предоставлении муниципальной услуги;

заявления других физических лиц, имеющих право пользования приватизируемым жилым помещением, о не включении их в состав участников общей собственности на такое жилое помещение (при наличии соответствующего



волеизъявления);

разрешение органов опеки и попечительства (в случае приватизации жилых помещений, в которых проживают исключительно несовершеннолетние);

документы, удостоверяющие в соответствии с законодательством Российской Федерации личность заявителя и других физических лиц, имеющих право пользования приватизируемым жилым помещением.

В случае если другими физическими лицами, имеющими право пользования приватизируемым жилым помещением, в том числе временно отсутствующими, являются недееспособные лица и лица, дееспособность которых ограничена, согласно, указанное в третьем абзаце настоящего подпункта, может быть выражено их законными представителями.

2.6.2. Заявление о предоставлении муниципальной услуги подписывается всеми совершеннолетними заявителями, в том числе признанными судом ограниченно дееспособными, а также несовершеннолетними в возрасте от 14 до 18 лет. Отказ гражданина от включения в число участников общей собственности на жилое помещение оформляется заявлением о согласии на приватизацию жилого помещения без участия гражданина по примерной форме согласно Приложению № 2 к настоящему административному регламенту. В интересах несовершеннолетних граждан в возрасте до 14 лет, недееспособных граждан действуют их законные представители (родители, усыновители, опекуны). Граждане, признанные судом ограниченно дееспособными, и несовершеннолетние в возрасте от 14 до 18 лет действуют с согласия их законных представителей (родителей, усыновителей, попечителей).

2.6.3. При подаче документов о предоставлении муниципальной услуги необходимо присутствие всех совершеннолетних членов семьи, а также несовершеннолетних в возрасте от 14 до 18 лет. При этом каждый член семьи должен представить документ, удостоверяющий личность (паспорт, свидетельство о рождении).

2.6.4. Копии документов заверяются в порядке, установленном законодательством Российской Федерации, либо специалистом Уполномоченного органа, либо специалистом МФЦ, осуществляющим прием документов, штампом «копия верна» и личной подписью.

2.6.5. По своему желанию заявитель может представить иные документы, которые, по его мнению, имеют значение при предоставлении муниципальной услуги.

2.7. Исчерпывающий перечень документов, необходимых в соответствии с нормативными правовыми актами для предоставления муниципальной услуги, которые находятся в распоряжении государственных органов, органов местного самоуправления и иных органов и которые заявитель вправе предоставить, а также способы их получения заявителями, в том числе в электронной форме, порядок их представления

2.7.1. Документы, которые заявитель (представитель заявителя) вправе представить по собственной инициативе:

выписка из Единого государственного реестра недвижимости (ЕГРН);

сведения из договора социального найма муниципального жилого помещения.

Указанные в настоящем пункте документы (сведения) не запрашиваются Уполномоченным органом в случае, если они представлены заявителем по собственной инициативе или находятся в распоряжении Уполномоченного органа.

2.7.2. В случае если заявителем самостоятельно не представлены документы, указанные в подпункте 2.7.1 настоящего административного регламента, Уполномоченный орган запрашивает их посредством информационного межведомственного взаимодействия.

2.7.3. Непредставление заявителем документов, находящихся в распоряжении государственных органов, органов местного самоуправления и иных органов не является основанием для отказа в предоставлении муниципальной услуги.

2.7.4. Уполномоченный орган осуществляет на регулярной основе выборочные проверки достоверности предоставленных заявителем сведений о гражданах, совместно с ним зарегистрированных в жилом помещении, в том числе посредством направления соответствующих запросов в организации, осуществляющие управление многоквартирными домами.

В случае обнаружения недостоверных сведений в предоставленных заявителем информации и документах, уполномоченный орган обязан сообщить об этом в компетентные органы.

2.8. Указание на запрет требовать от заявителя

2.8.1. Запрещено требовать от заявителя:

представления документов и информации или осуществления действий, представление или осуществление которых не предусмотрено нормативными правовыми актами, регулирующими отношения, возникающие в связи с предоставлением муниципальной услуги;

представления документов и информации, которые находятся в распоряжении органов, предоставляющих муниципальную услугу, иных государственных органов, органов местного самоуправления и организаций, в соответствии с нормативными правовыми актами Российской Федерации, нормативными правовыми актами субъектов Российской Федерации и муниципальными правовыми актами;

представления документов и информации, отсутствие и (или) недостоверность которых не указывались при первоначальном отказе в приеме документов, необходимых для предоставления муниципальной услуги, либо в предоставлении муниципальной услуги, за исключением случаев, предусмотренных пунктом 4 части 1 статьи 7 Федерального закона от 27.07.2010 № 210-ФЗ «Об организации предоставления государственных и муниципальных услуг»:

- изменение требований нормативных правовых актов, касающихся предоставления муниципальной услуги, после первоначальной подачи заявления о предоставлении муниципальной услуги;

- наличие ошибок в заявлении о предоставлении муниципальной услуги и документов, поданных заявителем после первоначального отказа в приеме документов, необходимых для предоставления муниципальной услуги, либо в предоставлении муниципальной услуги и не включенных в представленный ранее

комплект документов;

- истечение срока действия документов или изменение информации после первоначального отказа в приеме документов, необходимых для предоставления муниципальной услуги, либо в предоставлении муниципальной услуги;

- выявление документально подтвержденного факта (признаков) ошибочного или противоправного действия (бездействия) должностного лица органа, предоставляющего муниципальную услугу, муниципального служащего, работника МФЦ при первоначальном отказе в приеме документов, необходимых для предоставления муниципальной услуги, либо в предоставлении муниципальной услуги, о чем в письменном виде за подписью руководителя органа, предоставляющего муниципальную услугу, руководителя МФЦ при первоначальном отказе в приеме документов, необходимых для предоставления муниципальной услуги, уведомляется заявитель, а также приносятся извинения за доставленные неудобства.

2.9. Исчерпывающий перечень оснований для отказа в приеме документов, необходимых для предоставления муниципальной услуги

Основания для отказа в приеме документов отсутствуют.

2.10. Исчерпывающий перечень оснований для приостановления или отказа в предоставлении муниципальной услуги

2.10.1. Основания для приостановления предоставления муниципальной услуги отсутствуют.

2.10.2. В предоставлении муниципальной услуги может быть отказано в следующих случаях:

несоответствие заявителя требованиям, указанным в пункте 1.2 настоящего административного регламента;

непредставление документов, указанных в пункте 2.6.1 настоящего административного регламента;

поступление в Уполномоченный орган ответа органа государственной власти, органа местного самоуправления либо подведомственной органу местного самоуправления организации на межведомственный запрос, свидетельствующий об отсутствии документа и (или) информации, необходимых для предоставления муниципальной услуги, если соответствующий документ не был представлен заявителем по собственной инициативе. Отказ в предоставлении муниципальной услуги по указанному основанию допускается в случае, если Уполномоченный орган после получения такого ответа уведомил заявителя о получении такого ответа, предложил заявителю представить документ и (или) информацию, необходимые для предоставления муниципальной услуги, и не получил от заявителя такие документ и (или) информацию в течение пятнадцати дней со дня направления уведомления.

2.10.3. Мотивированное решение об отказе в предоставлении муниципальной услуги выдается или направляется заявителю не позднее, чем через 3 (три) рабочих дня со дня принятия такого решения и может быть обжаловано им в судебном порядке.

2.10.4. Граждане имеют право повторно обратиться в Уполномоченный орган за получением муниципальной услуги после устранения предусмотренных настоящим пунктом оснований для отказа в предоставлении муниципальной услуги.

2.11. Перечень услуг, которые являются необходимыми и обязательными для предоставления муниципальной услуги, в том числе сведения о документе (документах), выдаваемом (выдаваемых) организациями, участвующими в предоставлении муниципальной услуги

Услуги, которые являются необходимыми и обязательными для предоставления муниципальной услуги, отсутствуют.

2.12. Порядок, размер и основания взимания государственной пошлины и иной платы, взимаемой за предоставление муниципальной услуги

Муниципальная услуга предоставляется бесплатно.

2.13. Порядок, размер и основания взимания платы за предоставление услуг, которые являются необходимыми и обязательными для предоставления муниципальной услуги

Плата за предоставление услуг, которые являются необходимыми и обязательными для предоставления муниципальной услуги, не взимается в связи с отсутствием таких услуг.

2.14. Максимальный срок ожидания в очереди при подаче запроса о предоставлении муниципальной услуги, услуги, предоставляемой организацией, участвующей в предоставлении муниципальной услуги, и при получении результата предоставления таких услуг

Время ожидания в очереди при подаче запроса о предоставлении муниципальной услуги, услуги, предоставляемой организацией, участвующей в предоставлении муниципальной услуги, и при получении результата предоставления такой услуги не должно превышать 15 минут.

2.15. Срок и порядок регистрации запроса заявителя о предоставлении муниципальной услуги и услуги, предоставляемой организацией, участвующей в предоставлении муниципальной услуги, в том числе в электронной форме

Заявление о предоставлении муниципальной услуги регистрируется в течение 1 рабочего дня со дня поступления заявления, в том числе в электронном виде, в структурном подразделении Уполномоченного органа, ответственном за ведение делопроизводства.

2.16. Требования к помещениям, в которых предоставляется муниципальная услуга, к месту ожидания и приема заявителей, размещению и оформлению визуальной, текстовой и мультимедийной информации о порядке предоставления муниципальной услуги

Места, предназначенные для ознакомления заявителей с информационными материалами и заполнения документов, оборудуются информационными стендами, стульями, столами (стойками) и обеспечиваются образцами заполнения документов, бумагой и канцелярскими принадлежностями для обеспечения возможности оформления документов.

В местах для заполнения документов должен обеспечиваться доступ к нормативным правовым актам, регулирующим предоставление муниципальной услуги.



Места для ожидания оборудуются стульями, кресельными секциями или скамьями (банкетками). Количество мест для ожидания определяется исходя из фактической нагрузки и возможности для их размещения в здании.

Помещения для непосредственного взаимодействия с заявителями могут быть организованы в виде отдельных кабинетов либо в виде отдельных рабочих мест.

Кабинеты, предназначенные для приема заявителей, должны быть оборудованы информационными табличками (вывесками) с указанием номера кабинета, фамилии, имени, отчества (при наличии) и должности муниципального служащего, графика приема заявителей для личного представления документов и консультирования.

Каждое рабочее место должно быть оборудовано персональным компьютером с возможностью доступа к необходимым информационным базам, печатающим и сканирующим устройствам.

Вход в здание Уполномоченного органа должен быть оборудован информационной табличкой (вывеской), содержащей следующую информацию:

- наименование;
- место нахождения;
- режим работы;
- адрес официального сайта;
- телефонный номер и адрес электронной почты.

В целях организации беспрепятственного доступа инвалидов (включая инвалидов, использующих кресла-коляски и собак-проводников) к месту предоставления муниципальной услуги им обеспечиваются:

условия беспрепятственного доступа к объекту (зданию, помещению), в котором предоставляется муниципальная услуга, а также для беспрепятственного пользования транспортом, средствами связи и информации;

возможность самостоятельного передвижения по территории, на которой расположены объекты (здания, помещения), в которых предоставляется муниципальная услуга, а также входа на такие объекты и выхода из них, посадки в транспортное средство и высадки из него, в том числе с использованием кресла-коляски;

надлежащее размещение оборудования и носителей информации, необходимых для обеспечения беспрепятственного доступа к объектам (зданиям, помещениям), в которых предоставляется муниципальная услуга, с учетом ограничений жизнедеятельности;

дублирование необходимой звуковой и зрительной информации, а также надписей, знаков и иной текстовой и графической информации знаками, выполненными рельефно-точечным шрифтом Брайля;

сопровождение инвалидов, имеющих стойкие расстройства функции зрения и самостоятельного передвижения;

допуск сурдопереводчика и тифлосурдопереводчика;

допуск собаки-проводника на объекты (здания, помещения), в которых предоставляется муниципальная услуга;

оказание помощи в преодолении барьеров, мешающих получению муниципальной услуги наравне с другими лицами.

В случае невозможности полностью приспособить помещение Уполномоченного органа с учетом потребности инвалида ему обеспечивается доступ к месту предоставления муниципальной услуги.

2.17. Показатели доступности и качества государственной услуги, в том числе количество взаимодействий заявителя с должностными лицами при предоставлении муниципальной услуги и их продолжительность, возможность получения государственной услуги в МФЦ, возможность получения информации о ходе предоставления государственной услуги, в том числе с использованием информационно-коммуникационных технологий

2.17.1. Показателем качества и доступности муниципальной услуги является совокупность количественных и качественных параметров, позволяющих измерять и оценивать процесс и результат предоставления муниципальной услуги.

2.17.2. Показателями доступности предоставления муниципальной услуги являются:

транспортная доступность к местам предоставления муниципальной услуги, в том числе для лиц с ограниченными физическими возможностями;

возможность получения полной, актуальной и достоверной информации о порядке предоставления муниципальной услуги, в том числе в электронной форме;

возможность выбора способа обращения за предоставлением муниципальной услуги (лично, через представителя, почтовым отправлением, через МФЦ, посредством единого портала, регионального портала);

возможность получения информации о порядке и ходе предоставления муниципальной услуги, в том числе с использованием информационно-коммуникационных технологий.

2.17.3. Показателями качества предоставления муниципальной услуги являются: степень удовлетворенности граждан качеством и доступностью муниципальной услуги;

соответствие предоставляемой муниципальной услуги требованиям настоящего административного регламента;

соблюдение сроков предоставления муниципальной услуги;

количество обоснованных жалоб.

2.17.4. При получении муниципальной услуги заявитель осуществляет не более двух взаимодействий с должностными лицами Уполномоченного органа.

Продолжительность каждого взаимодействия не должна превышать 15 минут.

2.18. Иные требования, в том числе учитывающие особенности предоставления муниципальной услуги в МФЦ и особенности предоставления муниципальной услуги в электронной форме

2.18.1. Заявителям обеспечивается возможность получения информации о порядке предоставления муниципальной услуги, а также копирования форм заявлений и иных документов, необходимых для получения муниципальной услуги, в том числе с использованием единого портала, регионального портала.

2.18.2. Прием документов и выдача результата муниципальной услуги может осуществляться в МФЦ по принципу экстерриториальности при наличии

заключенного соглашения о взаимодействии между Уполномоченным органом и ГОАУ «МФЦ».

2.18.3. Заявители вправе использовать простую электронную подпись в случае, предусмотренном пунктом 2(1) Правил определения видов электронной подписи, использование которых допускается при обращении за получением государственных и муниципальных услуг, утвержденных постановлением Правительства Российской Федерации от 25.06.2012 № 634 «О видах электронной подписи, использование которых допускается при обращении за получением государственных и муниципальных услуг».

Предоставление муниципальной услуги с использованием единого портала, регионального портала осуществляется в отношении заявителей, прошедших процедуру регистрации и авторизации с использованием ЕСИА.

III. СОСТАВ, ПОСЛЕДОВАТЕЛЬНОСТЬ И СРОКИ ВЫПОЛНЕНИЯ АДМИНИСТРАТИВНЫХ ПРОЦЕДУР (ДЕЙСТВИЙ), ТРЕБОВАНИЯ К ПОРЯДКУ ИХ ВЫПОЛНЕНИЯ, В ТОМ ЧИСЛЕ ОСОБЕННОСТИ ВЫПОЛНЕНИЯ АДМИНИСТРАТИВНЫХ ПРОЦЕДУР (ДЕЙСТВИЙ) В ЭЛЕКТРОННОЙ ФОРМЕ, А ТАКЖЕ ОСОБЕННОСТИ ВЫПОЛНЕНИЯ АДМИНИСТРАТИВНЫХ ПРОЦЕДУР В МФЦ

3.1. Исчерпывающий перечень административных процедур (действий)

1) прием и регистрация заявления о предоставлении муниципальной услуги и иных документов;

2) направление межведомственных запросов (при необходимости);

3) рассмотрение документов и принятие решения о предоставлении либо отказе в предоставлении муниципальной услуги;

4) уведомление заявителя о принятом решении;

5) заключение договора о приватизации и выдача его заявителю.

3.2. Прием и регистрация заявления о предоставлении муниципальной услуги и иных документов

3.2.1. Основанием для начала административной процедуры является поступление от заявителя заявления о предоставлении муниципальной услуги и иных документов:

на бумажном носителе непосредственно в Уполномоченный орган, МФЦ;

на бумажном носителе в Уполномоченный орган посредством почтового отправления;

в форме электронного документа с использованием единого портала, регионального портала.

При личной форме подачи документов в Уполномоченный орган, МФЦ подача заявления и иных документов осуществляется в порядке общей очереди в приемные часы или по предварительной записи. При личной форме подачи документов заявитель подает заявление и иные документы, указанные в пунктах 2.6, 2.7 настоящего административного регламента (в случае если заявитель представляет документы, указанные в пункте 2.7 настоящего административного регламента, по собственной инициативе) на бумажном носителе.

При личной форме подачи документов заявление о предоставлении муниципальной услуги может быть оформлено заявителем в ходе приема в Уполномоченном органе, МФЦ либо оформлено заранее.

По просьбе обратившегося лица заявление может быть оформлено должностным лицом Уполномоченного органа, специалистом МФЦ, ответственными за прием документов, с использованием программных средств. В этом случае заявитель собственноручно вписывает в заявление свою фамилию, имя и отчество, ставит дату и подпись.

Должностное лицо Уполномоченного органа, ответственное за прием документов, осуществляет следующие действия в ходе приема заявителя:

устанавливает предмет обращения;

устанавливает личность заявителя, в том числе проверяет наличие документа, удостоверяющего личность;

проверяет полномочия заявителя;

проверяет наличие всех документов, необходимых для предоставления муниципальной услуги, которые заявитель обязан предоставить самостоятельно в соответствии с пунктом 2.6 настоящего административного регламента;

в случае установления факта несоответствия представленных документов либо отсутствия необходимых документов для предоставления муниципальной услуги информирует в устной форме заявителя о выявленных фактах и предлагает принять меры по их устранению;

принимает решение о приеме у заявителя представленных документов и регистрирует заявление и представленные документы под индивидуальным порядковым номером в день их поступления;

выдает заявителю расписку с описанием представленных документов и указанием даты их принятия, подтверждающую принятие документов.

Специалист МФЦ, ответственный за прием документов, осуществляет следующие действия в ходе приема заявителя:

устанавливает предмет обращения;

устанавливает личность заявителя, в том числе проверяет наличие документа, удостоверяющего личность;

проверяет полномочия заявителя;

проверяет наличие всех документов, необходимых для предоставления муниципальной услуги, которые заявитель обязан предоставить самостоятельно в соответствии с пунктом 2.6 настоящего административного регламента;

в случае установления факта несоответствия представленных документов либо отсутствия необходимых документов для предоставления муниципальной услуги информирует в устной форме заявителя о выявленных фактах и предлагает принять меры по их устранению;

принимает решение о приеме у заявителя представленных документов, формирует заявление о предоставлении услуги посредством информационной системы МФЦ, регистрирует заявление и пакет документов в информационной системе МФЦ, выдает заявителю (представителю заявителя) расписку о получении документов с информацией о сроках рассмотрения заявления.



Передача в Уполномоченный орган пакета документов, принятых специалистами МФЦ, осуществляется посредством информационной системы МФЦ не позднее следующего рабочего дня со дня приема документов от заявителя в МФЦ.

При необходимости должностное лицо Уполномоченного органа, специалист МФЦ изготавливают копии представленных заявителем документов, выполняют на них надписи об их соответствии подлинным экземплярам, заверяют своей подписью с указанием фамилии и инициалов.

Длительность осуществления всех необходимых действий не может превышать 15 минут.

Документы для предоставления муниципальной услуги могут быть представлены в Уполномоченный орган посредством направления заявления о предоставлении муниципальной услуги и иных документов почтовым отправлением, через единый портал, региональный портал (заочная форма подачи документов):

- в виде оригинала заявления и копий документов на бумажном носителе посредством почтового отправления. В данном случае удостоверение верности копий документов осуществляется в порядке, установленном федеральным законодательством.

Днем регистрации заявления является день его поступления в Уполномоченный орган;

- в электронном виде посредством заполнения интерактивной формы заявления, подписанной простой электронной подписью, через личный кабинет единого портала, регионального портала, без необходимости дополнительной подачи заявления в иной форме.

Форматно-логическая проверка сформированного заявления осуществляется автоматически после заполнения заявителем каждого из полей электронной формы заявления. При выявлении некорректно заполненного поля электронной формы заявления заявитель уведомляется о характере выявленной ошибки и порядке ее устранения посредством информационного сообщения непосредственно в электронной форме заявления.

При формировании заявления обеспечивается:

- возможность копирования и сохранения заявления и иных документов, указанных в пунктах 2.6, 2.7 настоящего административного регламента, необходимых для предоставления муниципальной услуги;

- возможность печати на бумажном носителе копии электронной формы заявления;

- в любой момент по желанию пользователя сохранение ранее введенных в электронную форму заявления значений, в том числе при возникновении ошибок ввода и возврате для повторного ввода значений в электронную форму заявления;

- заполнение полей электронной формы заявления до начала ввода сведений заявителем с использованием сведений, размещенных в федеральной государственной информационной системе «Единая система идентификации и аутентификации в инфраструктуре, обеспечивающей информационно-технологическое взаимодействие информационных систем, используемых для предоставления государственных и муниципальных услуг в электронной форме» (далее - ЕСИА), и сведений, опубликованных на едином портале, в части, касающейся сведений, отсутствующих в ЕСИА;

- возможность вернуться на любой из этапов заполнения электронной формы заявления без потери ранее введенной информации;

- возможность доступа заявителя на едином портале, региональном портале к ранее поданным им заявлениям в течение не менее одного года, а также частично сформированным заявлениям - в течение не менее 3 месяцев.

Сформированное и подписанное заявление и иные документы, указанные в пунктах 2.6, 2.7 настоящего административного регламента, необходимые для предоставления муниципальной услуги, направляются в Уполномоченный орган посредством единого портала, регионального портала.

Заявителям предоставляется возможность предварительной записи на представление заявления о предоставлении муниципальной услуги и необходимых документов.

Предварительная запись может осуществляться следующими способами по выбору заявителя:

- при личном обращении заявителя в Уполномоченный орган;
- по телефону Уполномоченного органа;
- через электронную почту Уполномоченного органа.

При осуществлении записи заявитель сообщает следующие данные: фамилию, имя, отчество (последнее - при наличии); номер контактного телефона; адрес электронной почты (по желанию); желаемые дату и время представления заявления и необходимых документов.

В случае несоответствия сведений, которые сообщил заявитель при записи, документам, представленным заявителем при личном приеме, предварительная запись аннулируется.

При осуществлении записи заявителем в обязательном порядке информируется о том, что предварительная запись аннулируется в случае его неявки по истечении 5 минут с назначенного времени приема.

Уполномоченный орган обеспечивает прием документов, необходимых для предоставления муниципальной услуги, в электронном виде, и регистрацию заявления без необходимости повторного представления заявителем таких документов на бумажном носителе.

При поступлении документов в форме электронных документов с использованием информационно-телекоммуникационных сетей общего пользования, расписка в получении документов в течение рабочего дня, следующего за днем поступления документов, направляется в форме электронного документа по адресу электронной почты, указанному заявителем.

При поступлении заявления о предоставлении муниципальной услуги в электронной форме через единый портал, региональный портал в Уполномоченный орган, заявлению присваивается статус «отправлено в ведомство». Информирование заявителя осуществляется через личный кабинет указанных порталов.

Идентификация заявителя обеспечивается электронным идентификационным приложением с использованием соответствующего сервиса ЕСИА.

При направлении документов через единый портал, региональный портал днем получения заявления о предоставлении муниципальной услуги является дата присвоения заявлению статуса «отправлено в ведомство».

Если заявитель обратился заочно, должностное лицо Уполномоченного органа, ответственное за прием документов:

- регистрирует заявление под индивидуальным порядковым номером в день поступления документов;
- проверяет правильность оформления заявления и правильность оформления иных документов, поступивших от заявителя;
- проверяет представленные документы на предмет комплектности;
- отправляет заявителю уведомление с описанием принятых документов и указанием даты их принятия, подтверждающее принятие документов.

Уведомление о приеме документов направляется заявителю не позднее рабочего дня, следующего за днем поступления запроса и документов, способом, который использовал (указал) заявитель при заочном обращении.

По итогам исполнения административной процедуры по приему документов в Уполномоченном органе, должностное лицо Уполномоченного органа, ответственное за прием документов, формирует документы (дело) и передает его должностному лицу Уполномоченного органа, ответственному за принятие решения.

По итогам исполнения административной процедуры по приему документов в МФЦ специалист МФЦ, ответственный за прием документов, формирует документы (дело) и передает его специалисту МФЦ, ответственному за межведомственное взаимодействие, который в свою очередь в сроки, установленные соглашением о взаимодействии, передает документы в Уполномоченный орган.

3.2.2. Критерием принятия решения о приеме документов является наличие заявления и прилагаемых документов.

3.2.3. Максимальный срок исполнения административной процедуры составляет 1 рабочий день со дня поступления от заявителя заявления о предоставлении муниципальной услуги.

3.2.4. Результатом административной процедуры является регистрация в Уполномоченном органе заявления и документов, представленных заявителем, их передача должностному лицу Уполномоченного органа, ответственному за принятие решений о предоставлении муниципальной услуги.

Результат административной процедуры фиксируется в системе электронного документооборота Уполномоченного органа.

Результат административной процедуры в отношении заявления, поступившего в электронной форме с использованием единого портала, регионального портала, подтверждается присвоением статуса заявке «принято в работу ведомством». Действие изменения статуса заявления, поступившего в электронной форме с использованием единого портала, регионального портала, производит должностное лицо Уполномоченного органа, ответственное за принятие решений о предоставлении муниципальной услуги.

3.2.5. Результат административной процедуры – прием и регистрация заявления и документов от заявителя.

3.2.6. Время выполнения административной процедуры не должно превышать 15 (пятнадцать) минут.

3.3. Направление межведомственных запросов

3.3.1. Основанием для начала административной процедуры является непредставление заявителем документов, указанных в пункте 2.7 настоящего административного регламента.

3.3.2. Должностное лицо Уполномоченного органа, ответственное за предоставление муниципальной услуги, не позднее дня, следующего за днем поступления заявления, формирует и направляет межведомственные запросы в соответствующий орган (организацию), в распоряжении которого находятся необходимые сведения.

3.3.3. Критерием принятия решения о направлении межведомственного запроса является отсутствие документов, необходимых для предоставления муниципальной услуги, указанных в 2.7. настоящего административного регламента.

3.3.4. Максимальный срок исполнения административной процедуры составляет 1 рабочий день со дня поступления в Уполномоченный орган заявления о предоставлении муниципальной услуги.

3.3.5. Результатом исполнения административной процедуры является получение документов, необходимых для принятия решения о предоставлении муниципальной услуги.

Способом фиксации результата административной процедуры является регистрация полученных ответов на межведомственные запросы.

3.4. Рассмотрение документов и принятие решения о предоставлении либо отказе в предоставлении муниципальной услуги

3.4.1. Основанием для начала административной процедуры является наличие полного пакета документов, необходимых для предоставления муниципальной услуги, или получение последнего ответа на направленный в соответствии с пунктом 3.3 настоящего административного регламента межведомственный запрос.

3.4.2. В случае отсутствия оснований для отказа, указанных в пункте 2.10.2 настоящего административного регламента, после проверки заявления и прилагаемых к нему документов должностное лицо Уполномоченного органа готовит проект решения о приватизации (вместе с проектом договора о приватизации) и согласовывает его в установленном порядке.

В решении о приватизации в обязательном порядке указывается срок, в течение которого заявителю необходимо подписать договор о приватизации, а также последствия пропуска указанного срока.

3.4.3. В случае наличия оснований для отказа, указанных в пункте 2.10.2 настоящего административного регламента, после проверки заявления и прилагаемых к нему документов должностное лицо Уполномоченного органа готовит проект решения об отказе в приватизации и согласовывает его в установленном порядке.

3.4.4. После согласования проекта решения о приватизации либо об отказе в



приватизации, решение подписывается руководителем Уполномоченного органа и регистрируется в системе электронного документооборота Уполномоченного органа.

3.4.5. Критерием принятия решения о предоставлении или об отказе в предоставлении муниципальной услуги является наличие или отсутствие оснований для отказа в предоставлении муниципальной услуги, указанных в пункте 2.10.2 настоящего административного регламента.

3.4.6. Результат административной процедуры – подписанное руководителем Уполномоченного органа решение о предоставлении либо отказе в предоставлении муниципальной услуги.

3.4.7. Максимальный срок исполнения административной процедуры не может превышать 45 дней со дня получения Уполномоченным органом заявления и документов, указанных в пункте 2.6 настоящего административного регламента.

3.5. Уведомление заявителя о принятом решении

3.5.1. Основанием для начала административной процедуры является принятие решения о возможности (невозможности) приватизации жилого помещения.

3.5.2. При принятии решения о положительном результате проверки законности требования о приватизации жилого помещения ответственное лицо Уполномоченного органа уведомляет заявителя о готовности Администрации Холмского муниципального района передать жилое помещение в собственность в порядке приватизации.

3.5.3. В случае невозможности приватизации жилого помещения после принятия соответствующего постановления Администрации Холмского муниципального района Уполномоченный орган выдает или направляет заявителю мотивированное решение не позднее чем через три рабочих дня со дня принятия такого решения.

3.5.4. О принятом решении заявитель уведомляется по телефону или электронной почте. Документы выдаются заявителю на руки. В случае если ответственное лицо Уполномоченного органа не смог дозвониться до заявителя либо заявитель не указал контактного телефона, письмо с информацией о принятом решении отправляется заявителю на указанный им почтовый адрес.

3.5.5. Срок административной процедуры – не более 3 дней со дня принятия решения о приватизации или об отказе в приватизации жилого помещения.

3.5.7. Результатом административной процедуры является уведомление о возможности (невозможности) приватизации жилого помещения.

3.6. Заключение договора о приватизации и выдача его заявителю

3.6.1. Основанием для начала административной процедуры является явка заявителя (заявителей) в Уполномоченный орган для заключения договора.

3.6.2. Должностное лицо Уполномоченного органа:

проверяет документы, удостоверяющие личность заявителя (заявителей) или его представителя, а также документ, подтверждающий полномочия представителя заявителя;

предлагает заявителю (заявителям) подписать договор приватизации жилого помещения;

регистрирует договор в книгу текущей регистрации договоров приватизации.

Проводит государственную регистрацию права собственности на жилое помещение в ЕГРН.

Выдает заявителю зарегистрированный в ЕГРН договор о приватизации.

3.6.3. Результатом выполнения административной процедуры является выдача заявителю договора о приватизации жилого помещения зарегистрированного в ЕГРН.

3.6.5. Максимальный срок исполнения административной процедуры – 2 месяца со дня подачи заявителем заявления и документов, указанных в пункте 2.6 настоящего административного регламента.

3.7. Порядок выполнения административных процедур МФЦ

Предоставление муниципальной услуги в МФЦ осуществляется в порядке, установленном настоящим административным регламентом с учетом особенностей, определенных соглашением о взаимодействии между Уполномоченным органом, предоставляющим муниципальную услугу, и МФЦ.

МФЦ не осуществляет:

формирование и направление межведомственного запроса в органы, предоставляющие услуги, в органы государственной власти, иные органы местного самоуправления и организации, участвующие в предоставлении муниципальных услуг;

иные действия, необходимые для предоставления муниципальной услуги, в том числе связанные с проверкой действительности усиленной квалифицированной электронной подписи заявителя, использованной при обращении за получением муниципальной услуги.

Предварительная запись на прием в МФЦ для подачи заявления осуществляется посредством самозаписи на официальном сайте ГОАУ «МФЦ» (<https://mfc53.nov.ru/>), по телефону call-центра: 88002501053, а также при личном обращении в структурное подразделение ГОАУ «МФЦ».

3.8. Порядок исправления допущенных опечаток и ошибок в выданных в результате предоставления муниципальной услуги документах

В случае выявления заявителем в документах, являющихся результатом предоставления муниципальной услуги, опечаток и (или) ошибок заявитель представляет (направляет) на имя руководителя Уполномоченного органа заявление об исправлении таких опечаток и (или) ошибок посредством личного обращения или почтовым отправлением.

К заявлению прилагается оригинал документа, в котором допущена опечатка и (или) ошибка. Также заявитель вправе приобщить документы, обосновывающие доводы, изложенные в заявлении.

Регистрация заявления осуществляется в день его поступления либо на следующий рабочий день в случае поступления заявления по окончании рабочего времени. В случае поступления заявления в выходные или нерабочие праздничные дни его регистрация осуществляется в первый рабочий день, следующий за выходным или нерабочим праздничным днем.

Должностное лицо Уполномоченного органа проводит проверку указанных в заявлении сведений.

В случае выявления допущенных опечаток и (или) ошибок в выданных в

результате предоставления муниципальной услуги документах должностное лицо Уполномоченного органа подготавливает документ, являющийся результатом предоставления муниципальной услуги, с учетом исправления допущенных опечаток и (или) ошибок в срок, не превышающий 5 рабочих дней со дня регистрации соответствующего заявления.

В случае отсутствия опечаток и (или) ошибок в документах, выданных в результате предоставления муниципальной услуги, должностное лицо Уполномоченного органа подготавливает уведомление об отсутствии таких опечаток и (или) ошибок за подписью уполномоченного на подписание такого документа должностного лица в срок, не превышающий 5 рабочих дней со дня регистрации соответствующего заявления.

Выдача (направление) результата рассмотрения заявления об исправлении опечаток и (или) ошибок осуществляется в соответствии со способом, указанным в заявлении.

IV. ФОРМЫ КОНТРОЛЯ, ЗА ИСПОЛНЕНИЕМ АДМИНИСТРАТИВНОГО РЕГЛАМЕНТА

4.1. Порядок осуществления текущего контроля, за соблюдением и исполнением должностными лицами Уполномоченного органа положений регламента и иных нормативных правовых актов, устанавливающих требования к предоставлению муниципальной услуги, а также принятием ими решений

4.1.1. Текущий контроль осуществляется постоянно должностными лицами по каждой административной процедуре в соответствии с настоящим административным регламентом, а также путем проведения руководителем Уполномоченного органа или лицом, его замещающим, проверок исполнения должностными лицами положений настоящего административного регламента.

4.2. Порядок и периодичность осуществления плановых и внеплановых проверок полноты и качества предоставления муниципальной услуги, в том числе порядок и формы контроля, за полнотой и качеством предоставления муниципальной услуги

4.2.1. Контроль, за полнотой и качеством предоставления муниципальной услуги включает в себя проведение плановых и внеплановых проверок, выявление и устранение нарушений прав заявителей, положений настоящего административного регламента и других нормативных правовых актов, рассмотрение, принятие решений и подготовку ответов на обращение заявителей, содержащих жалобы на решения, действия (бездействие) должностных лиц.

4.2.2. Проверки могут быть плановыми и внеплановыми.

Плановые проверки полноты и качества предоставления муниципальной услуги проводятся не реже одного раза в год на основании планов.

Внеплановые проверки проводятся по поручению руководителя Уполномоченного органа или лица, его замещающего, по конкретному обращению заинтересованных лиц.

Проверки полноты и качества предоставляемой муниципальной услуги проводятся на основании приказа Уполномоченного органа. Для проведения проверки формируется комиссия, в состав которой включаются муниципальные служащие Уполномоченного органа. Результаты проверки оформляются в виде акта, в котором отмечаются выявленные недостатки и предложения по их устранению, акт подписывается членами комиссии. С актом знакомятся должностные лица Уполномоченного органа.

4.3. Ответственность должностных лиц Уполномоченного органа, предоставляющего муниципальную услугу, за решения и действия (бездействие), принимаемые (осуществляемые) ими в ходе предоставления муниципальной услуги

Должностное лицо несет персональную ответственность за:

- соблюдение установленного порядка приема документов;

- принятие надлежащих мер по полной и всесторонней проверке представленных документов;

- соблюдение сроков рассмотрения документов, соблюдение порядка выдачи документов;

- учет выданных документов;

- своевременное формирование, ведение и надлежащее хранение документов.

По результатам проведенных проверок в случае выявления нарушений прав заявителей и иных нарушений к виновным лицам применяются меры ответственности, установленные законодательством Российской Федерации.

4.4. Положения, характеризующие требования к порядку и формам контроля за предоставлением муниципальной услуги, в том числе со стороны граждан, их объединений и организаций

Граждане, их объединения и организации имеют право на любые, предусмотренные действующим законодательством, формы контроля за деятельностью Уполномоченного органа при предоставлении муниципальной услуги.

4.5. Порядок привлечения к ответственности работников МФЦ, предоставляющих муниципальную услугу, за решения и действия (бездействие), принимаемые (осуществляемые) им в ходе предоставления государственной услуги

4.5.1. МФЦ, работники МФЦ несут ответственность, установленную законодательством Российской Федерации:

за полноту передаваемых в Уполномоченный орган запросов о предоставлении муниципальных услуг и их соответствие представленным заявителем в МФЦ сведениям, иных документов, принятых от заявителя;

за своевременную передачу в Уполномоченный орган запросов о предоставлении муниципальных услуг, заявлений, иных сведений, документов и (или) информации, принятых от заявителя, а также за своевременную выдачу заявителю документов, переданных в этих целях МФЦ Уполномоченным органом;

за соблюдение прав субъектов персональных данных, за соблюдение законодательства Российской Федерации, устанавливающего особенности обращения с информацией, доступ к которой ограничен Федеральным законом.

4.5.2. Работники МФЦ при неисполнении либо при ненадлежащем исполнении



своих служебных обязанностей в рамках реализации функций МФЦ, привлекаются к ответственности, в том числе установленной Уголовным кодексом Российской Федерации и Кодексом Российской Федерации об административных правонарушениях для должностных лиц.

V. ДОСУДЕБНЫЙ (ВНЕСУДЕБНЫЙ) ПОРЯДОК ОБЖАЛОВАНИЯ РЕШЕНИЙ И ДЕЙСТВИЙ (БЕЗДЕЙСТВИЯ) ОРГАНА, ПРЕДОСТАВЛЯЮЩЕГО МУНИЦИПАЛЬНУЮ УСЛУГУ, ЕГО ДОЛЖНОСТНЫХ ЛИЦ, МФЦ, РАБОТНИКОВ МФЦ

5.1. Информация для заинтересованных лиц об их праве на досудебное (внесудебное) обжалование действий (бездействия) и (или) решений, принятых (осуществленных) в ходе предоставления муниципальной услуги (далее - жалоба)

Заявитель, права и законные интересы которого нарушены должностными лицами Уполномоченного органа (в том числе в случае ненадлежащего исполнения ими обязанностей при предоставлении муниципальной услуги) либо работником МФЦ, имеет право на досудебное (внесудебное) обжалование решений и действий (бездействия), принятых (осуществляемых) в ходе предоставления муниципальной услуги.

5.2. Органы и должностные лица, которым может быть направлена жалоба заявителя в досудебном (внесудебном) порядке

Заявители могут обжаловать решения и действия (бездействие), принятые (осуществляемые) в ходе предоставления муниципальной услуги:

Жалоба на решения и действия (бездействие) специалистов органов местного самоуправления подается руководителю органов местного самоуправления.

Жалоба на решения и действия (бездействие) работника МФЦ подается руководителю этого МФЦ.

Жалоба на решения и действия (бездействие) МФЦ подается в орган исполнительной власти Новгородской области, осуществляющий функции и полномочия учредителя МФЦ.

5.3. Способы информирования заявителей о порядке подачи и рассмотрения жалобы, в том числе с использованием единого портала и регионального портала

Уполномоченный орган обеспечивает:

1) информирование заявителей о порядке обжалования решений и действий (бездействия) Уполномоченного органа, его должностных лиц посредством размещения информации на стендах в помещениях Уполномоченного органа, МФЦ, едином портале, региональном портале, официальном сайте Уполномоченного органа в сети «Интернет»;

2) консультирование заявителей о порядке обжалования решений и действий (бездействия) Уполномоченного органа, его должностных лиц, в том числе по телефону, электронной почте, при личном приеме.

5.4. Перечень нормативных правовых актов, регулирующих порядок досудебного (внесудебного) обжалования решений и действий (бездействия) Уполномоченного органа, а также его должностных лиц

Досудебное (внесудебное) обжалование решений и действий (бездействия) Уполномоченного органа, его должностных лиц, МФЦ, работников МФЦ осуществляется в соответствии с:

Федеральным законом от 27 июля 2010 года № 210-ФЗ «Об организации предоставления государственных и муниципальных услуг».

Информация, указанная в данном разделе, подлежит обязательному размещению на едином портале и региональном портале.

Приложение № 1
к административному регламенту

В Администрацию
муниципального района
(городского округа)
от

тел. _____

ЗАЯВЛЕНИЕ

Прошу(сим) передать мне (нам) в собственность (долевую, совместную) в порядке приватизации, занимаемое мной (нами) жилое помещение по адресу:

Сведения о гражданах, зарегистрированных в жилом помещении, подлежащем приватизации:

№ п/п	Степень Родства (при наличии)	Ф.И.О	Дата рождения	Данные паспорта граждан, свидетельства о рождении несовершеннолетних детей
1	2	3	4	5

Сведения о несовершеннолетних гражданах, снятых с регистрационного учета по месту жительства в жилом помещении, подлежащем приватизации, в течение года до момента подачи заявления о приватизации жилого помещения:

Согласны на приватизацию:

(Ф.И.О.)	(подпись)
(Ф.И.О.)	(подпись)
(Ф.И.О.)	(подпись)

Не участвуют в приватизации:

(Ф.И.О.)	(подпись)
(Ф.И.О.)	(подпись)
(Ф.И.О.)	(подпись)

(Ф.И.О)

(подпись)

Сообщаю(ем), что ранее в приватизации не участвовал(и).

Со статьей 159 Уголовного кодекса РФ об ответственности за мошенничество ознакомлены. Несем полную ответственность за предоставление недостоверной информации.

К заявлению прилагаются:

Решение о приватизации или об отказе в приватизации прошу направить: _____ (указать способ: лично, почтой, в МФЦ, в электронном виде и др.)

Предупрежден(ы) об ответственности за полноту и достоверность сведений, содержащихся в настоящем заявлении и представленных документах, а также о том, что в случае выявления недостоверности указанных сведений буду(ем) нести ответственность в соответствии с законодательством Российской Федерации, в том числе в соответствии со статьей 159 Уголовного кодекса РФ за мошенничество _____ (подпись)

« ____ » _____ 20 ____ г.

(подпись)

Приложение № 2
к административному регламенту

В Администрацию
муниципального района
(городского округа)
от

тел. _____

ЗАЯВЛЕНИЕ

об отказе от участия в приватизации жилого помещения



Я, _____
(фамилия, имя, отчество)
« ____ » _____ года рождения, проживающий(ая)
по адресу: _____, документ, удостоверяющий
личность: _____,
серия _____ № _____,
выданный « ____ » _____ года



**МИНИСТЕРСТВО СТРОИТЕЛЬСТВА, АРХИТЕКТУРЫ И
ИМУЩЕСТВЕННЫХ ОТНОШЕНИЙ
НОВГОРОДСКОЙ ОБЛАСТИ**
П Р И К А З

_____ 2020 № _____
Великий Новгород

ознакомившись с положениями Закона Российской Федерации от 4 июля 1991 года № 1541-1 «О приватизации жилищного фонда в Российской Федерации», Федерального закона от 29 декабря 2004 года № 189-ФЗ «О введении в действие Жилищного кодекса Российской Федерации», предусматривающими мои права и возникающие последствия,

заявляю:
от участия в приватизации жилого помещения, расположенного по адресу: _____, отказываюсь и оставляю за собой право участвовать в приватизации другого жилого помещения.

Написано собственноручно _____
(фамилия, имя, отчество)

« ____ » _____ 20 ____ год _____
(личная подпись заявителя)

Заявление принял: _____
(фамилия, имя, отчество и подпись лица, принявшего заявление)

Приложение № 3
к административному регламенту

В Администрацию
муниципального района
(городского округа)

_____ (фамилия, имя, отчество
заявителя)
« ____ » _____ г.р.
паспорт серии _____ № _____
выданный « ____ » _____ г.

зарегистрированного(ой)
по адресу: _____

СОГЛАСИЕ

на обработку персональных данных

Я, _____
(фамилия, имя, отчество)

даю согласие Администрации муниципального района, городского округа, расположенной по адресу: Новгородская обл., _____, в соответствии со статьей 9 Федерального закона от 27 июля 2006 года № 152-ФЗ «О персональных данных» на автоматизированную, а также без использования средств автоматизации обработку моих персональных данных в целях предоставления муниципальной услуги «Предоставление гражданам жилого помещения по договору социального найма муниципального жилищного фонда», а именно на совершение действий, предусмотренных пунктом 3 статьи 3 Федерального закона от 27 июля 2006 года № 152-ФЗ «О персональных данных» со сведениями, представленными мной в Администрации муниципального района, городского округа.

Настоящее согласие дается на период до истечения сроков хранения соответствующей информации или документов, содержащих указанную информацию, определяемых в соответствии с законодательством Российской Федерации.

_____ (фамилия, инициалы)

« ____ » _____ 20 ____ г.

Примечание: согласие на обработку персональных данных несовершеннолетних лиц

подписывают их законные представители

**О проведении государственной кадастровой оценки земельных
участков в составе земель особо охраняемых территорий и объектов,
расположенных на территории Новгородской области, в 2021 году**

В соответствии с частью 1 статьи 6, статьей 11 Федерального закона от 3 июля 2016 года № 237-ФЗ «О государственной кадастровой оценке», постановлением Правительства Новгородской области от 07.04.2017 № 110 «О дате перехода к проведению государственной кадастровой оценки в соответствии с Федеральным законом от 3 июля 2016 года № 237-ФЗ "О государственной кадастровой оценке", приказом департамента имущественных отношений и государственных закупок Новгородской области от 24.04.2017 № 958 «О наделении областного учреждения полномочиями, связанными с определением кадастровой стоимости», Положением о министерстве строительства, архитектуры и имущественных отношений Новгородской области (далее - министерство), утвержденном постановлением Правительства Новгородской области от 17.07.2020 № 332, распоряжением Правительства Новгородской области от 03.08.2020 № 249-рз «О передаче функций и полномочий учредителя государственного областного бюджетного учреждения «Центр кадастровой оценки и недвижимости», **ПРИКАЗЫВАЮ:**

1. Провести в 2021 году государственную кадастровую оценку земельных участков в составе земель особо охраняемых территорий и объектов, расположенных на территории Новгородской области.

2. Государственному областному бюджетному учреждению «Центр кадастровой оценки и недвижимости»:

2.1. Провести подготовку к проведению государственной кадастровой оценки земельных участков в составе земель особо охраняемых территорий и объектов, расположенных на территории Новгородской области до 01.01.2021 года.

2.2. Обеспечить определение кадастровой стоимости земельных участков в составе земель особо охраняемых территорий и объектов, расположенных на территории Новгородской области, и предоставление отчета об итогах государственной кадастровой оценки указанной категории земель в министерство строительства, архитектуры и имущественных отношений Новгородской области до 01.11.2021 года.

3. Утвердить прилагаемое извещение о принятии министерством решения о проведении государственной кадастровой оценки объектов недвижимости, указанных в пункте 1 настоящего приказа, и о приеме государственным областным бюджетным учреждением «Центр кадастровой оценки и недвижимости» деклараций о характеристиках объектов недвижимости, указанных в пункте 1 настоящего приказа.

4. Отделу по управлению и распоряжению государственным имуществом и земельными ресурсами департамента имущественных отношений министерства в течение тридцати дней со дня принятия настоящего приказа обеспечить информирование о принятии решения о проведении государственной кадастровой оценки объектов недвижимости, указанных в пункте 1 настоящего приказа, и о приеме государственным областным бюджетным учреждением "Центр кадастровой оценки и недвижимости" деклараций о характеристиках объектов недвижимости, указанных в пункте 1 настоящего приказа, путем:

4.1. размещения извещения на официальном сайте министерства в информационно-телекоммуникационной сети «Интернет», в газете «Новгородские ведомости», на информационном шите министерства;

4.2. направления копии настоящего приказа в федеральный орган исполнительной власти, осуществляющий государственный кадастровый учет и государственную регистрацию прав, для его размещения в фонде данных государственной кадастровой оценки;

4.3. направления копии настоящего приказа в органы местного самоуправления муниципальных образований Новгородской области для размещения извещения на информационных щитах указанных органов.

Министр

Р.В. Тарулов



**МИНИСТЕРСТВО СТРОИТЕЛЬСТВА, АРХИТЕКТУРЫ И
ИМУЩЕСТВЕННЫХ ОТНОШЕНИЙ
НОВГОРОДСКОЙ ОБЛАСТИ**

П Р И К А З

10.08.2020 № 223

Великий Новгород

**О проведении государственной кадастровой оценки земельных
участков в составе земель промышленности, энергетики, транспорта, связи,
радиовещания, телевидения, информатики, земель для обеспечения
космической деятельности, земель обороны, безопасности и земель иного
специального назначения, расположенных на территории Новгородской
области, в 2021 году**

В соответствии с частью 1 статьи 6, статьей 11 Федерального закона от 3 июля 2016 года № 237-ФЗ «О государственной кадастровой оценке», постановлением Правительства Новгородской области от 07.04.2017 № 110 «О дате перехода к проведению государственной кадастровой оценки в соответствии с Федеральным законом от 3 июля 2016 года № 237-ФЗ «О государственной кадастровой оценке», приказом департамента имущественных отношений и государственных закупок Новгородской области от 24.04.2017 № 958 «О наделении областного учреждения полномочиями, связанными с определением кадастровой стоимости», Положением о министерстве строительства, архитектуры и имущественных отношений Новгородской области (далее - министерство), утвержденным постановлением Правительства Новгородской области от 17.07.2020 № 332, распоряжением Правительства Новгородской области от 03.08.2020 № 249-рз «О передаче функций и полномочий учредителя государственного областного бюджетного учреждения «Центр кадастровой оценки и недвижимости», **ПРИКАЗЫВАЮ:**

1. Провести в 2021 году государственную кадастровую оценку земельных участков в составе земель промышленности, энергетики, транспорта, связи, радиовещания, телевидения, информатики, земель для обеспечения космической деятельности, земель обороны, безопасности и земель иного специального назначения, расположенных на территории Новгородской области.

2. Государственному областному бюджетному учреждению «Центр кадастровой оценки и недвижимости»:

2.1. Провести подготовку к проведению государственной кадастровой оценки земельных участков в составе земель промышленности, энергетики, транспорта, связи, радиовещания, телевидения, информатики, земель для обеспечения космической деятельности, земель обороны, безопасности и земель иного специального назначения, расположенных на территории Новгородской области до 01.01.2021 года.

2.2. Обеспечить определение кадастровой стоимости земельных участков в составе земель промышленности, энергетики, транспорта, связи, радиовещания, телевидения, информатики, земель для обеспечения космической деятельности, земель обороны, безопасности и земель иного специального назначения, расположенных на территории Новгородской области и предоставление отчета об итогах государственной кадастровой оценки указанных категорий земель в министерство строительства, архитектуры и имущественных отношений Новгородской области до 01.11.2021 года.

3. Утвердить прилагаемое извещение о принятии министерством решения о проведении государственной кадастровой оценки объектов недвижимости, указанных в пункте 1 настоящего приказа, и о приеме государственным областным бюджетным учреждением «Центр кадастровой оценки и недвижимости» деклараций о характеристиках объектов недвижимости, указанных в пункте 1 настоящего приказа.

4. Отделу по управлению и распоряжению государственным имуществом и земельными ресурсами департамента имущественных отношений министерства в течение тридцати дней со дня принятия настоящего приказа обеспечить информирование о принятии решения о проведении государственной кадастровой оценки объектов недвижимости, указанных в пункте 1 настоящего приказа, и о приеме государственным областным бюджетным учреждением «Центр кадастровой оценки и недвижимости» деклараций о характеристиках объектов недвижимости, указанных в пункте 1 настоящего приказа, путем:

4.1. размещения извещения на официальном сайте министерства в информационно-телекоммуникационной сети «Интернет», в газете «Новгородские ведомости», на информационном щите министерства;

4.2. направления копии настоящего приказа в федеральный орган исполнительной власти, осуществляющий государственный кадастровый учет и государственную регистрацию прав, для его размещения в фонде данных государственной кадастровой оценки;

4.3. направления копии настоящего приказа в органы местного самоуправления муниципальных образований Новгородской области для размещения извещения на информационных щитах указанных органов.

ИЗВЕЩЕНИЕ

В соответствии со статьей 11 Федерального закона от 03 июля 2016 года № 237-ФЗ «О государственной кадастровой оценке», Положением о министерстве строительства, архитектуры и имущественных отношений Новгородской области (далее - министерство), утвержденным постановлением Правительства Новгородской области от 17.07.2020 № 332, министерством принято решение (приказ министерства от 10.08.2020 № 223) о проведении государственной кадастровой оценки земельных участков в составе земель промышленности, энергетики, транспорта, связи, радиовещания, телевидения, информатики, земель для обеспечения космической деятельности, земель обороны, безопасности и земель иного специального назначения, расположенных на территории Новгородской области, в 2021 году.

Государственная кадастровая оценка объектов недвижимости проводится государственным областным бюджетным учреждением «Центр кадастровой оценки и недвижимости» (далее - учреждение).

В целях сбора и обработки информации, необходимой для определения кадастровой стоимости, правообладатели земельных участков промышленности, энергетики, транспорта, связи, радиовещания, телевидения, информатики, земель для обеспечения космической деятельности, земель обороны, безопасности и земель иного специального назначения вправе предоставить учреждению декларации о характеристиках соответствующих объектов недвижимости.

Прием указанных деклараций от правообладателей земельных участков и их представителей осуществляется учреждением по адресу: 173025, Великий Новгород, пр. Мира, д.32, корп. 1, каб.206, в рабочие дни с 8.30 до 16.30 перерыв на обед с 13.00 до 13.50 часов, телефон 8 (8162) 948-963, 637-372 доб.102.

Форма декларации о характеристиках объекта недвижимости и порядок ее рассмотрения учреждением утверждены приказом Минэкономразвития России от 04.06.2019 № 31, который размещен на официальном сайте учреждения <http://www.kcnz53.pf> в разделе «Законодательство».

ИЗВЕЩЕНИЕ

В соответствии со статьей 11 Федерального закона от 03 июля 2016 года № 237-ФЗ «О государственной кадастровой оценке», Положением о министерстве строительства, архитектуры и имущественных отношений Новгородской области (далее - министерство), утвержденным постановлением Правительства Новгородской области от 17.07.2020 № 332, министерством принято решение (приказ министерства от ___2020 № ___) о проведении государственной кадастровой оценки земельных участков в составе земель особо охраняемых территорий и объектов, расположенных на территории Новгородской области, в 2021 году.

Государственная кадастровая оценка объектов недвижимости проводится государственным областным бюджетным учреждением «Центр кадастровой оценки и недвижимости» (далее - учреждение).

В целях сбора и обработки информации, необходимой для определения кадастровой стоимости, правообладатели земельных участков в составе земель особо охраняемых территорий и объектов, расположенных на территории Новгородской области вправе предоставить учреждению декларации о характеристиках соответствующих объектов недвижимости.

Прием указанных деклараций от правообладателей земельных участков и их представителей осуществляется учреждением по адресу: 173025, Великий Новгород, пр. Мира, д.32, корп. 1, каб.206, в рабочие дни с 8.30 до 16.30 перерыв на обед с 13.00 до 13.50 часов, телефон 8 (8162) 637-372 доб. 111, доб.102.

Форма декларации о характеристиках объекта недвижимости и порядок ее рассмотрения учреждением утверждены приказом Минэкономразвития России от 27.12.2016 № 846 (зарегистрировано Минюстом России, регистрационный № 46231 от 03.04.2017), который размещен на официальном сайте учреждения <http://www.kcnz53.pf> в разделе «Законодательство».



**МИНИСТЕРСТВО ИНВЕСТИЦИОННОЙ ПОЛИТИКИ
НОВГОРОДСКОЙ ОБЛАСТИ**

П Р И К А З

21.07.2020 № 1291

Великий Новгород

О признании утратившими силу некоторых приказов

В соответствии с Положением о министерстве инвестиционной политики Новгородской области, утвержденным постановлением Правительства Новгородской области от 21.12.2017 № 468, в связи с передачей с 21.07.2020 полномочий по



управлению и распоряжению имуществом, находящимся в собственности Новгородской области, по распоряжению земельными участками, государственная собственность на которые не разграничена, в Великом Новгороде, от министерства инвестиционной политики Новгородской области к министерству строительства, архитектуры и имущественных отношений Новгородской области **ПРИКАЗЫВАЮ:**

1. Признать утратившими силу приказы департамента имущественных отношений и государственных закупок Новгородской области и министерства инвестиционной политики Новгородской области согласно приложению.

2. Настоящий приказ вступает в силу с 21 июля 2020 года

Министр Д.Л. Носачев

Приложение

к приказу министерства инвестиционной политики Новгородской области от 21.07.2020 № 1291

Перечень

приказов департамента имущественных отношений и государственных закупок Новгородской области и министерства инвестиционной политики Новгородской области, признаваемых утратившими силу

1. Приказы департамента имущественных отношений и государственных закупок Новгородской области:

1.1. от 01.04.2016 № 821 «Об утверждении Положения о единой (конкурсной, аукционной) комиссии и основного состава единой комиссии»;

1.2. от 16.06.2016 № 1541 «Об утверждении Положения об учете и ведении реестра имущества Новгородской области»;

1.3. от 13.02.2017 № 285 «О создании рабочей группы по целевым моделям»;

1.4. от 22.02.2017 № 375 «О внесении изменений в приказ департамента имущественных отношений и государственных закупок Новгородской области от 13.02.2017 № 285»;

1.5. от 26.12.2017 № 3353 «О внесении изменений в Положение об учете и ведении реестра имущества Новгородской области»;

1.6. от 29.12.2017 № 3520 «Об утверждении форм документов»;

1.7. от 29.12.2017 № 3540 «Об утверждении Положений о департаменте имущественных отношений министерства инвестиционной политики Новгородской области и об отделе по управлению и распоряжению государственным имуществом и земельными ресурсами департамента имущественных отношений министерства инвестиционной политики Новгородской области»;

2. Приказы министерства инвестиционной политики Новгородской области:

2.1. от 12.01.2018 № 25 «О внесении изменений в приказ департамента имущественных отношений и государственных закупок Новгородской области от 01.04.2016 № 821 «Об утверждении Положения о единой (конкурсной, аукционной) комиссии и основного состава единой комиссии»;

2.2. от 16.01.2018 № 37 «О предоставлении директору департамента имущественных отношений права подписи документов»;

2.3. от 15.02.2018 № 215 «О проведении государственной кадастровой оценки»;

2.4. от 14.03.2018 № 353 «О комиссии по контролю за поступлением неналоговых доходов областного бюджета, бюджета Великого Новгорода, администрируемых министерством инвестиционной политики Новгородской области»;

2.5. от 15.06.2018 № 990 «О внесении изменений в приказ департамента имущественных отношений и государственных закупок Новгородской области от 13.02.2017 № 285»;

2.6. от 04.09.2018 № 1394 «О внесении изменений в состав единой (конкурсной, аукционной) комиссии»;

2.7. от 05.09.2018 № 1417 «О внесении изменений в Положение об учете и ведении реестра имущества Новгородской области»;

2.8. от 04.10.2018 № 1629 «Об утверждении Порядка принятия решений о признании безнадежной к взысканию задолженности по неналоговым доходам областного бюджета, бюджета Великого Новгорода, администрируемых министерством инвестиционной политики Новгородской области, Положения и состава комиссии по рассмотрению вопросов о признании задолженности по неналоговым доходам областного бюджета, бюджета Великого Новгорода, администрируемых министерством инвестиционной политики Новгородской области, безнадежной к взысканию»;

2.9. от 19.10.2018 № 1706 «О балансовой комиссии по вопросам эффективности использования и управления государственным предприятиями Новгородской области имуществом Новгородской области, закрепленным за ними на праве хозяйственного ведения, и рассмотрения и утверждения отчетов предприятий и бухгалтерской отчетности об их деятельности»;

2.10. от 14.11.2018 № 1853 «Об утверждении методик прогнозирования поступлений доходов в областной бюджет и поступлений по источникам финансирования дефицита областного бюджета, главным администратором которых является министерство инвестиционной политики Новгородской области»;

2.11. от 03.12.2018 № 1964 «О внесении изменений в приказ департамента имущественных отношений и государственных закупок Новгородской области от 13.02.2017 № 285»;

2.12. от 20.03.2019 № 378 «О внесении изменений в приказ министерства инвестиционной политики Новгородской области от 15.02.2018 № 215»;

2.13. от 11.04.2019 № 508 «О создании комиссии по вопросам отчуждения

недвижимого имущества, находящегося в государственной собственности Новгородской области, закрепленного на праве хозяйственного ведения или оперативного управления за государственными унитарными предприятиями и государственными учреждениями, созданными Новгородской областью»;

2.14. от 19.05.2020 № 816 «О внесении изменений в состав комиссии по приватизации государственного имущества Новгородской области»;

2.15. от 22.05.2019 № 747 «О внесении изменений в приказ департамента имущественных отношений и государственных закупок Новгородской области от 13.02.2017 № 285»;

2.16. от 31.05.2019 № 859 «Об организации приватизации государственного имущества»;

2.17. от 31.05.2019 № 861 «Об утверждении форм заявок на участие в торгах»;

2.18. от 07.06.2019 № 900 «Об утверждении примерных форм договоров».

Извещение о результатах аукциона

Администрация Холмского муниципального района сообщает, что аукцион по продаже земельного участка из земель государственной собственности, на которые не разграничена, с кадастровым номером 53:19:0010428:169, для ведения огородничества в связи с отсутствием заявок на участие в аукционе и в соответствии со статьями 39.11 и 39.12 Земельного кодекса Российской Федерации аукцион признан несостоявшимся.

Извещение о результатах аукциона

Администрация Холмского муниципального района сообщает, что в связи с поступлением одного, удовлетворяющего требованиям, заявления о намерении участвовать в аукционе и в соответствии со статьей 39.18 Земельного кодекса Российской Федерации договор аренды земельного участка с кадастровым номером 53:19:0010212:63, для ведения личного подсобного хозяйства (в границах населенного пункта) будет заключен с единственным заявителем.

Извещение о результатах аукциона

Администрация Холмского муниципального района сообщает, что в связи с поступлением одного, удовлетворяющего требованиям, заявления о намерении участвовать в аукционе и в соответствии со статьей 39.18 Земельного кодекса Российской Федерации договор купли-продажи земельного участка с кадастровым номером 53:19:0050601:125, для малоэтажной жилой застройки (индивидуальное жилищное строительство) будет заключен с единственным заявителем.

Результаты публичных слушаний по проекту решения Думы Холмского муниципального района «О внесении изменений в Устав Холмского муниципального района», проведенных 07 августа 2020 года, в 16.30 часов, в зале заседаний Администрации Холмского муниципального района

Присутствовало на слушаниях 5 человек.

В ходе проведения публичных слушаний по проекту решения Думы Холмского муниципального района «О внесении изменений в Устав Холмского муниципального района» от граждан предложений и замечаний не поступило.



Российская Федерация
Новгородская область
Дума Холмского муниципального района

РЕШЕНИЕ

О внесении изменений и дополнений в решение Думы района от 18.12.2019 № 287

Принято Думой Холмского муниципального района 28 августа 2020 года

Дума Холмского муниципального района

РЕШИЛА:

1. Внести в решение Думы Холмского муниципального района от 18.12.2019 № 287 «О муниципальном бюджете на 2020 год и на плановый период 2021 и 2022 годов» следующие изменения:

1.1. в пункте 1:

а) в подпункте 1 цифры «162827,08216» заменить цифрами «163618,18216»

а) в подпункте 2 цифры «170407,96186» заменить цифрами «171199,06186»

1.2. Приложение 1 изложить в следующей редакции:

Приложение 1
к решению Думы Холмского
муниципального района на 2020 год
и плановый период 2021-2022 годов

Прогнозируемые поступления доходов в бюджет муниципального района на 2020 год и плановый период 2021 и 2022 годов

Наименование	Код бюджетной классификации	2020 год	2021 год	2022 год
ДОХОДЫ, ВСЕГО		163 618,18216	142345,20704	137 382,47808
НАЛОГОВЫЕ И НЕНАЛОГОВЫЕ ДОХОДЫ	1 00 00000 00 0000 000	42 006,02000	44 938,63000	49 840,94000
Налоговые доходы		41 055,30000	43 971,20000	48 854,40000
Налоги на прибыль, доходы	1 01 00000 00 0000 000	30 136,40000	31 633,80000	33 121,20000
Налог на доходы физических лиц	1 01 02000 01 0000 110	30 136,40000	31 633,80000	33 121,20000
Налог на доходы физических лиц с доходов, источником которых является налоговый агент, за исключением доходов, в отношении которых исчисление и уплата налога осуществляются в соответствии со статьями 227, 227.1 и 228 Налогового кодекса Российской Федерации	1 01 02010 01 0000 110	29 497,70000	31 065,80000	32 534,70000
Налог на доходы физических лиц с доходов, полученных от осуществления деятельности физическими лицами, зарегистрированными в качестве индивидуальных предпринимателей, нотариусов, занимающихся частной практикой, адвокатов, учредивших адвокатские кабинеты и других лиц, занимающихся частной практикой в соответствии со статьей 227 Налогового кодекса Российской Федерации	1 01 02020 01 0000 110	262,50000	135,00000	137,50000
Налог на доходы физических лиц с доходов, полученных физическими лицами в соответствии со статьей 228 Налогового кодекса Российской Федерации	1 01 02030 01 0000 110	266,20000	313,00000	319,00000
Налог на доходы физических лиц в виде фиксированных авансовых платежей с доходов, полученных физическими лицами, являющимися иностранными гражданами, осуществляющими трудовую деятельность по найму на основании патента в соответствии со статьей 227.1 Налогового кодекса Российской Федерации	1 01 02040 01 0000 110	110,00000	120,00000	130,00000



НАЛОГИ НА ТОВАРЫ (РАБОТЫ, УСЛУГИ), РЕАЛИЗУЕМЫЕ НА ТЕРРИТОРИИ РОССИЙСКОЙ ФЕДЕРАЦИИ	1 03 00000 00 0000 000	732,40000	750,40000	790,20000
Акцизы по подакцизным товарам (продукции), производимым на территории Российской Федерации	1 03 02000 01 0000 110	732,40000	750,40000	790,20000
Доходы от уплаты акцизов на дизельное топливо, подлежащие распределению между бюджетами субъектов Российской Федерации и местными бюджетами с учетом установленных дифференцированных нормативов отчислений в местные бюджеты	1 03 02230 01 0000 110	319,50000	328,10000	345,90000
Доходы от уплаты акцизов на моторные масла для дизельных и (или) карбюраторных (инжекторных) двигателей, подлежащие распределению между бюджетами субъектов Российской Федерации и местными бюджетами с учетом установленных дифференцированных нормативов отчислений в местные бюджеты	1 03 02240 01 0000 110	2,30000	3,10000	4,10000
Доходы от уплаты акцизов на автомобильный бензин, подлежащие распределению между бюджетами субъектов Российской Федерации и местными бюджетами с учетом установленных дифференцированных нормативов отчислений в местные бюджеты	1 03 02250 01 0000 110	410,60000	419,20000	440,20000
Налоги на совокупный доход	1 05 00000 00 0000 000	9 858,50000	11 259,00000	14 615,00000
Налог, взимаемый в связи с применением упрощенной системы налогообложения	1 05 01000 00 0000 110	8 255,50000	10 800,00000	14 600,00000
Налог, взимаемый с налогоплательщиков, выбравших в качестве объекта налогообложения доходы	1 05 01010 01 0000 110	4 400,00000	5 800,00000	7 600,00000
Налог, взимаемый с налогоплательщиков, выбравших в качестве объекта налогообложения доходы, уменьшенные на величину расходов (в том числе минимальный налог, зачисляемый в бюджеты субъектов Российской Федерации)	1 05 01021 01 0000 110	3 855,50000	5 000,00000	7 000,00000
Единый налог на вмененный доход для отдельных видов деятельности	1 05 02000 02 0000 110	1 590,00000	445,00000	0,00000
Единый налог на вмененный доход для отдельных видов деятельности	1 05 02010 02 0000 110	1 589,00000	444,00000	0,00000
Единый налог на вмененный доход для отдельных видов деятельности (за налоговые периоды, истекшие до 1 января 2011 года)	1 05 02020 02 0000 110	1,00000	1,00000	0,00000
Налог, взимаемый в связи с применением патентной системы налогообложения	1 05 04000 02 0000 110	13,00000	14,00000	15,00000
Налог, взимаемый в связи с применением патентной системы налогообложения, зачисляемый в бюджеты муниципальных районов	1 05 04020 02 0000 110	13,00000	14,00000	15,00000
Государственная пошлина	1 08 00000 00 0000 000	328,00000	328,00000	328,00000
Государственная пошлина по делам, рассматриваемым в судах общей юрисдикции, мировыми судьями	1 08 03000 01 0000 110	328,00000	328,00000	328,00000
Государственная пошлина по делам, рассматриваемым в судах общей юрисдикции, мировыми судьями (за исключением Верховного Суда Российской Федерации)	1 08 03010 01 0000 110	328,00000	328,00000	328,00000
Неналоговые доходы		950,72000	967,43000	986,54000
Доходы от использования имущества, находящегося в государственной и муниципальной собственности	1 11 00000 00 0000 000	623,50000	627,30000	631,10000
Доходы, получаемые в виде арендной либо иной платы за передачу в возмездное пользование государственного и муниципального имущества (за исключением имущества бюджетных и автономных учреждений, а также имущества государственных и муниципальных унитарных предприятий, в том числе казенных)	1 11 05000 00 0000 120	570,00000	573,30000	576,60000
Доходы, получаемые в виде арендной платы за земельные участки, государственная собственность на которые не разграничена, а также средства от продажи права на заключение договоров аренды указанных земельных участков	1 11 05010 00 0000 120	535,50000	538,30000	541,10000
Доходы, получаемые в виде арендной платы за земельные участки, государственная собственность на которые не разграничена и которые расположены в границах сельских поселений и межселенных территорий муниципальных районов, а также средства от продажи права на заключение договоров аренды указанных земельных участков	1 11 05013 05 0000 120	184,60000	185,60000	186,60000
Доходы, получаемые в виде арендной платы за земельные участки, государственная собственность на которые не разграничена и которые расположены в границах городских поселений, а также средства от продажи права на заключение договоров аренды указанных земельных участков	1 11 05013 13 0000 120	350,90000	352,70000	354,50000
Доходы от сдачи в аренду имущества, находящегося в оперативном управлении органов государственной власти, органов местного самоуправления, государственных внебюджетных фондов и созданных ими учреждений (за исключением имущества бюджетных и автономных учреждений)	1 11 05030 00 0000 120	34,50000	35,00000	35,50000
Доходы от сдачи в аренду имущества, находящегося в оперативном управлении органов управления муниципальных районов и созданных ими учреждений (за исключением имущества муниципальных бюджетных и автономных учреждений)	1 11 05035 05 0000 120	34,50000	35,00000	35,50000



Прочие доходы от использования имущества и прав, находящихся в государственной и муниципальной собственности (за исключением имущества бюджетных и автономных учреждений, а также имущества государственных и муниципальных унитарных предприятий, в том числе казенных)	1 11 09000 00 0000 120	53,50000	54,00000	54,50000
Прочие поступления от использования имущества, находящегося в государственной и муниципальной собственности (за исключением имущества бюджетных и автономных учреждений, а также имущества государственных и муниципальных унитарных предприятий, в том числе казенных)	1 11 09040 00 0000 120	53,50000	54,00000	54,50000
Прочие поступления от использования имущества, находящегося в собственности муниципальных районов (за исключением имущества муниципальных бюджетных и автономных учреждений, а также имущества муниципальных унитарных предприятий, в том числе казенных)	1 11 09045 05 0000 120	53,50000	54,00000	54,50000
Платежи при пользовании природными ресурсами	1 12 00000 00 0000 000	1,00000	1,00000	1,00000
Плата за негативное воздействие на окружающую среду	1 12 01000 01 0000 120	1,00000	1,00000	1,00000
Плата за выбросы загрязняющих веществ в атмосферный воздух стационарными объектами	1 12 01010 01 0000 120	0,10000	0,10000	0,10000
Плата за сбросы загрязняющих веществ в водные объекты	1 12 01030 01 0000 120	0,80000	0,80000	0,80000
Плата за размещение отходов производства и потребления	1 12 01040 01 0000 120	0,10000	0,10000	0,10000
Доходы от продажи материальных и нематериальных активов	1 14 00000 00 0000 000	47,00000	47,00000	47,00000
Доходы от реализации имущества, находящегося в государственной и муниципальной собственности (за исключением движимого имущества бюджетных и автономных учреждений, а также имущества государственных и муниципальных унитарных предприятий, в том числе казенных)	1 14 02000 00 0000 000	14,50000	14,50000	14,50000
Доходы от реализации иного имущества, находящегося в собственности муниципальных районов (за исключением имущества муниципальных бюджетных и автономных учреждений, а также имущества муниципальных унитарных предприятий, в том числе казенных), в части реализации основных средств по указанному имуществу	1 14 02053 05 0000 410	3,80000	3,80000	3,80000
Доходы от реализации иного имущества, находящегося в собственности муниципальных районов (за исключением имущества муниципальных бюджетных и автономных учреждений, а также имущества муниципальных унитарных предприятий, в том числе казенных), в части реализации материальных запасов по указанному имуществу	1 14 02053 05 0000 440	10,70000	10,70000	10,70000
Доходы от продажи земельных участков, находящихся в государственной и муниципальной собственности	1 14 06000 00 0000 430	32,50000	32,50000	32,50000
Доходы от продажи земельных участков, государственная собственность на которые не разграничена и которые расположены в границах сельских поселений и межселенных территорий муниципальных районов	1 14 06013 05 0000 430	4,50000	4,50000	4,50000
Доходы от продажи земельных участков, государственная собственность на которые не разграничена и которые расположены в границах городских поселений	1 14 06013 13 0000 430	28,00000	28,00000	28,00000
Штрафы, санкции, возмещение ущерба	1 16 00000 00 0000 000	279,22000	292,13000	307,44000
Платежи по искам о возмещении вреда, причиненного окружающей среде, а также платежи, уплачиваемые при добровольном возмещении вреда, причиненного окружающей среде (за исключением вреда, причиненного окружающей среде на особо охраняемых природных территориях), подлежащие зачислению в бюджет муниципального образования	1 16 11050 01 0000 140	16,40000	16,40000	16,40000
Доходы от денежных взысканий (штрафов), поступающие в счет погашения задолженности, образовавшейся до 1 января 2020 года, подлежащие зачислению в бюджет муниципального образования по нормативам, действовавшим в 2019 году (доходы бюджетов муниципальных районов за исключением доходов, направляемых на формирование муниципального дорожного фонда, а также иных платежей в случае принятия решения финансовым органом муниципального образования о раздельном учете задолженности)	1 16 10123 01 0051 140	172,59000	179,29000	186,26000
Административные штрафы, установленные Главой 7 Кодекса Российской Федерации об административных правонарушениях, за административные правонарушения в области охраны собственности, налагаемые судьями федеральных судов, должностными лицами федеральных государственных органов, учреждений, Центрального банка Российской Федерации	1 16 01071 01 0000 140	10,00000	13,00000	18,00000
Административные штрафы, установленные Главой 20 Кодекса Российской Федерации об административных правонарушениях, за административные правонарушения, посягающие на общественный порядок и общественную безопасность, налагаемые судьями федеральных судов, должностными лицами федеральных государственных органов, учреждений, Центрального банка Российской Федерации	1 16 01201 01 0000 140	80,23000	83,44000	86,78000



Прочие доходы от использования имущества и прав, находящихся в государственной и муниципальной собственности (за исключением имущества бюджетных и автономных учреждений, а также имущества государственных и муниципальных унитарных предприятий, в том числе казенных)	1 11 09000 00 0000 120	53,50000	54,00000	54,50000
Прочие поступления от использования имущества, находящегося в государственной и муниципальной собственности (за исключением имущества бюджетных и автономных учреждений, а также имущества государственных и муниципальных унитарных предприятий, в том числе казенных)	1 11 09040 00 0000 120	53,50000	54,00000	54,50000
Прочие поступления от использования имущества, находящегося в собственности муниципальных районов (за исключением имущества муниципальных бюджетных и автономных учреждений, а также имущества муниципальных унитарных предприятий, в том числе казенных)	1 11 09045 05 0000 120	53,50000	54,00000	54,50000
Платежи при пользовании природными ресурсами	1 12 00000 00 0000 000	1,00000	1,00000	1,00000
Плата за негативное воздействие на окружающую среду	1 12 01000 01 0000 120	1,00000	1,00000	1,00000
Плата за выбросы загрязняющих веществ в атмосферный воздух стационарными объектами	1 12 01010 01 0000 120	0,10000	0,10000	0,10000
Плата за сбросы загрязняющих веществ в водные объекты	1 12 01030 01 0000 120	0,80000	0,80000	0,80000
Плата за размещение отходов производства и потребления	1 12 01040 01 0000 120	0,10000	0,10000	0,10000
Доходы от продажи материальных и нематериальных активов	1 14 00000 00 0000 000	47,00000	47,00000	47,00000
Доходы от реализации имущества, находящегося в государственной и муниципальной собственности (за исключением движимого имущества бюджетных и автономных учреждений, а также имущества государственных и муниципальных унитарных предприятий, в том числе казенных)	1 14 02000 00 0000 000	14,50000	14,50000	14,50000
Доходы от реализации иного имущества, находящегося в собственности муниципальных районов (за исключением имущества муниципальных бюджетных и автономных учреждений, а также имущества муниципальных унитарных предприятий, в том числе казенных), в части реализации основных средств по указанному имуществу	1 14 02053 05 0000 410	3,80000	3,80000	3,80000
Доходы от реализации иного имущества, находящегося в собственности муниципальных районов (за исключением имущества муниципальных бюджетных и автономных учреждений, а также имущества муниципальных унитарных предприятий, в том числе казенных), в части реализации материальных запасов по указанному имуществу	1 14 02053 05 0000 440	10,70000	10,70000	10,70000
Доходы от продажи земельных участков, находящихся в государственной и муниципальной собственности	1 14 06000 00 0000 430	32,50000	32,50000	32,50000
Доходы от продажи земельных участков, государственная собственность на которые не разграничена и которые расположены в границах сельских поселений и межселенных территорий муниципальных районов	1 14 06013 05 0000 430	4,50000	4,50000	4,50000
Доходы от продажи земельных участков, государственная собственность на которые не разграничена и которые расположены в границах городских поселений	1 14 06013 13 0000 430	28,00000	28,00000	28,00000
Штрафы, санкции, возмещение ущерба	1 16 00000 00 0000 000	279,22000	292,13000	307,44000
Платежи по искам о возмещении вреда, причиненного окружающей среде, а также платежи, уплачиваемые при добровольном возмещении вреда, причиненного окружающей среде (за исключением вреда, причиненного окружающей среде на особо охраняемых природных территориях), подлежащие зачислению в бюджет муниципального образования	1 16 11050 01 0000 140	16,40000	16,40000	16,40000
Доходы от денежных взысканий (штрафов), поступающие в счет погашения задолженности, образовавшейся до 1 января 2020 года, подлежащие зачислению в бюджет муниципального образования по нормативам, действовавшим в 2019 году (доходы бюджетов муниципальных районов за исключением доходов, направляемых на формирование муниципального дорожного фонда, а также иных платежей в случае принятия решения финансовым органом муниципального образования о раздельном учете задолженности)	1 16 10123 01 0051 140	172,59000	179,29000	186,26000
Административные штрафы, установленные Главой 7 Кодекса Российской Федерации об административных правонарушениях, за административные правонарушения в области охраны собственности, налагаемые судьями федеральных судов, должностными лицами федеральных государственных органов, учреждений, Центрального банка Российской Федерации	1 16 01071 01 0000 140	10,00000	13,00000	18,00000
Административные штрафы, установленные Главой 20 Кодекса Российской Федерации об административных правонарушениях, за административные правонарушения, посягающие на общественный порядок и общественную безопасность, налагаемые судьями федеральных судов, должностными лицами федеральных государственных органов, учреждений, Центрального банка Российской Федерации	1 16 01201 01 0000 140	80,23000	83,44000	86,78000



БЕЗВОЗМЕЗДНЫЕ ПОСТУПЛЕНИЯ		121 612,16216	97 406,57704	87 541,53808
Безвозмездные поступления от других бюджетов бюджетной системы Российской Федерации	2 02 00000 00 0000 000	121 612,16216	97 406,57704	87 541,53808
Дотации бюджетам бюджетной системы Российской Федерации	2 02 10000 00 0000 150	45 645,00000	35 866,20000	34 582,40000
Дотации на выравнивание бюджетной обеспеченности	2 02 15001 00 0000 150	45 260,50000	35 866,20000	34 582,40000
Дотации бюджетам муниципальных районов на выравнивание бюджетной обеспеченности	2 02 15001 05 0000 150	45 260,50000	35 866,20000	34 582,40000
Дотации бюджетам на поддержку мер по обеспечению сбалансированности бюджетов	2 02 15002 00 0000 150	384,50000	0,00000	0,00000
Дотации бюджетам муниципальных районов на поддержку мер по обеспечению сбалансированности бюджетов	2 02 15002 05 0000 150	384,50000	0,00000	0,00000
Субсидии бюджетам бюджетной системы Российской Федерации (межбюджетные субсидии)	2 02 20000 00 0000 150	19 088,92942	10 208,69432	2 207,90038
Субсидии бюджетам на внедрение целевой модели цифровой образовательной среды в общеобразовательных организациях и профессиональных образовательных организациях	2 02 25210 00 0000 150	2 259,17353	0,00000	0,00000
Субсидии бюджетам муниципальных районов на внедрение целевой модели цифровой образовательной среды в общеобразовательных организациях и профессиональных образовательных организациях	2 02 25210 05 0000 150	2 259,17353	0,00000	0,00000
Субсидии на организацию бесплатного горячего питания обучающихся, получающих начальное общее образование в муниципальных образовательных организациях на 2020 год	2 02 25304 00 0000 150	905,20000	0,00000	0,00000
Субсидии бюджетам муниципальных районов и городского округа на организацию бесплатного горячего питания обучающихся, получающих начальное общее образование в муниципальных образовательных организациях на 2020 год	2 02 25304 05 0000 150	905,20000	0,00000	0,00000
Субсидии бюджетам на обеспечение развития и укрепления материально-технической базы домов культуры в населенных пунктах с числом жителей до 50 тысяч человек	2 02 25467 00 0000 150	574,60000	574,60000	576,70000
Субсидии бюджетам муниципальных районов на обеспечение развития и укрепления материально-технической базы домов культуры в населенных пунктах с числом жителей до 50 тысяч человек	2 02 25467 05 0000 150	574,60000	574,60000	576,70000
Субсидии бюджетам на реализацию мероприятий по обеспечению жильем молодых семей	2 02 25497 00 0000 150	289,85589	199,73168	204,30038
Субсидии бюджетам муниципальных районов на реализацию мероприятий по обеспечению жильем молодых семей	2 02 25497 05 0000 150	289,85589	199,73168	204,30038
Субсидии бюджетам на создание (обновление) материально-технической базы для реализации основных и дополнительных общеобразовательных программ цифрового и гуманитарного профилей в общеобразовательных организациях, расположенных в сельской местности и малых городах	2 02 25169 00 0000 150	0,00000	1 126,95264	0,00000
Субсидии бюджетам муниципальных районов на создание (обновление) материально-технической базы для реализации основных и дополнительных общеобразовательных программ цифрового и гуманитарного профилей в общеобразовательных организациях, расположенных в сельской местности и малых городах	2 02 25169 05 0000 150	0,00000	1 126,95264	0,00000
Субсидия бюджетам на поддержку отрасли культуры	2 02 25519 05 0000 150	713,40000	6 880,51000	0,00000
Субсидия бюджетам муниципальных районов на поддержку отрасли культуры	2 02 25519 00 0000 150	713,40000	6 880,51000	0,00000
Прочие субсидии	2 02 29999 00 0000 150	14 346,70000	1 426,90000	1 426,90000
Субсидии бюджетам муниципальных районов и городского округа на формирование муниципальных дорожных фондов, на 2020-2022 годы	2 02 29999 05 7151 150	927,00000	927,00000	927,00000
Субсидии бюджетам муниципальных районов на приобретение или изготовление бланков документов об образовании и (или) о квалификации муниципальными образовательными организациями на 2020-2022 годы	2 02 29999 05 7208 150	6,60000	6,60000	6,60000
Субсидии бюджетам муниципальных районов на обеспечение пожарной безопасности муниципальных дошкольных образовательных организаций, муниципальных общеобразовательных организаций, муниципальных организаций дополнительного образования детей на 2020-2022 годы	2 02 29999 05 7212 150	493,30000	493,30000	493,30000
Субсидии бюджетам муниципальных районов на финансирование расходов муниципальных казенных, бюджетных и автономных учреждений по приобретению коммунальных услуг, на 2020 год	2 02 29999 05 7230 150	12 919,80000	0,00000	0,00000
Субвенции бюджетам бюджетной системы Российской Федерации	2 02 30000 00 0000 150	54 716,57074	50 626,68272	50 751,23770
Субвенции бюджетам муниципальных образований на ежемесячное денежное вознаграждение за классное руководство	2 02 30021 00 0000 150	289,20000	255,60000	255,60000
Субвенции бюджетам муниципальных районов на ежемесячное денежное вознаграждение за классное руководство	2 02 30021 05 0000 150	289,20000	255,60000	255,60000
Субвенции местным бюджетам на выполнение передаваемых полномочий субъектов Российской Федерации	2 02 30024 00 0000 150	44 213,90000	40 955,60000	40 940,30000
Субвенция бюджетам муниципальных районов и городского округа на обеспечение деятельности центров образования цифрового и гуманитарного профилей в общеобразовательных муниципальных организациях области на 2020 год и на плановый период 2021 и 2022 годов	2 02 30024 05 7002 150	0,00000	229,40000	229,40000



Субвенции бюджетам муниципальных районов и городского округа на обеспечение государственных гарантий реализации прав на получение общедоступного и бесплатного дошкольного образования в муниципальных дошкольных образовательных организациях, общедоступного и бесплатного дошкольного, начального общего, основного общего, среднего общего образования в муниципальных общеобразовательных организациях, обеспечение дополнительного образования детей в муниципальных общеобразовательных организациях в части расходов на оплату труда работникам образовательных организаций, технические средства обучения, расходные материалы и хозяйственные нужды образовательных организаций, на организацию обучения по основным общеобразовательным программам на дому, осуществляемое образовательными организациями, возмещение расходов за пользование услугой доступа к информационно-телекоммуникационной сети "Интернет" муниципальных общеобразовательных организаций, организующих обучение детей-инвалидов с использованием дистанционных образовательных технологий, на 2020-2022 годы	2 02 30024 05 7004 150	26 376,70000	25 558,60000	25 558,60000
Субвенции бюджетам муниципальных районов и городского округа на осуществление отдельных государственных полномочий по оказанию социальной поддержки обучающимся муниципальных образовательных организаций, на 2020-2022 годы	2 02 30024 05 7006 150	3 822,50000	4 623,70000	4 623,70000
Субвенции бюджетам муниципальных районов на осуществление государственных полномочий по расчету и предоставлению дотаций на выравнивание бюджетной обеспеченности поселений	2 02 30024 05 7010 150	11 901,10000	8 430,30000	8 415,00000
Субвенции бюджетам муниципальных образований на возмещение затрат на содержание штатных единиц, осуществляющих переданные отдельные государственные полномочия области, на 2020-2022 годы	2 02 30024 05 7028 150	1 749,50000	1 749,50000	1 749,50000
Субвенции бюджетам муниципальных районов и городского округа на обеспечение муниципальных организаций, осуществляющих образовательную деятельность по образовательным программам начального общего, основного общего и среднего общего образования, учебниками и учебными пособиями на 2020-2022 годы	2 02 30024 05 7050 150	211,20000	211,20000	211,20000
Субвенции бюджетам муниципальных районов на обеспечение доступа к информационно-телекоммуникационной сети "Интернет" муниципальных организаций, осуществляющих образовательную деятельность по образовательным программам начального общего, основного общего и среднего общего образования, на 2020-2022 годы	2 02 30024 05 7057 150	94,70000	94,70000	94,70000
Субвенции бюджетам муниципальных районов и городского округа на осуществление отдельных государственных полномочий по определению перечня должностных лиц, уполномоченных составлять протоколы об административных правонарушениях, предусмотренных соответствующими статьями областного закона "Об административных правонарушениях", на 2020-2022 годы	2 02 30024 05 7065 150	3,50000	3,50000	3,50000
Субвенции бюджетам муниципальных районов и городского округа по организации проведения мероприятий по предупреждению и ликвидации болезней животных, отлову и содержанию безнадзорных животных, защите населения от болезней, общих для человека и животных, в части отлова безнадзорных животных, транспортировки отловленных безнадзорных животных, учета, содержания, вакцинации, стерилизации, чипирования отловленных безнадзорных животных, утилизации (уничтожения) биологических отходов, в том числе в результате эвтаназии отловленных безнадзорных животных, возврата владельцам, передачи новым владельцам или возврата в прежнюю среду обитания (в место отлова) отловленных безнадзорных животных, на 2020-2022 годы	2 02 30024 05 7072 150	54,70000	54,70000	54,70000
Субвенции бюджетам на содержание ребенка в семье опекуна и приемной семье, а также вознаграждение, причитающееся приемному родителю	2 02 30027 00 0000 150	3 721,30000	2 739,10000	2 739,10000
Субвенции бюджетам муниципальных районов на содержание ребенка в семье опекуна и приемной семье, а также вознаграждение, причитающееся приемному родителю	2 02 30027 05 0000 150	3 721,30000	2 739,10000	2 739,10000
Субвенции бюджетам на компенсацию части платы, взимаемой с родителей (законных представителей) за присмотр и уход за детьми, посещающими образовательные организации, реализующие образовательные программы дошкольного образования на 2020-2022 годы	2 02 30029 00 0000 150	146,90000	342,50000	383,50000
Субвенции бюджетам муниципальных районов на компенсацию части платы, взимаемой с родителей (законных представителей) за присмотр и уход за детьми, посещающими образовательные организации, реализующие образовательные программы дошкольного образования	2 02 30029 05 0000 150	146,90000	342,50000	383,50000
Субвенции бюджетам муниципальных образований на предоставление жилых помещений детям-сиротам и детям, оставшимся без попечения родителей, лицам из их числа по договорам найма специализированных жилых помещений	2 02 35082 00 0000 150	5 447,17074	5 417,28272	5 458,03770
Субвенции бюджетам муниципальных районов на предоставление жилых помещений детям-сиротам и детям, оставшимся без попечения родителей, лицам из их числа по договорам найма специализированных жилых помещений	2 02 35082 05 0000 150	5 447,17074	5 417,28272	5 458,03770



Субвенции бюджетам на осуществление первичного воинского учета на территориях, где отсутствуют военные комиссариаты	2 02 35118 00 0000 150	444,90000	449,20000	467,60000
Субвенции бюджетам муниципальных районов на осуществление первичного воинского учета на территориях, где отсутствуют военные комиссариаты	2 02 35118 05 0000 150	444,90000	449,20000	467,60000
Субвенции бюджетам на осуществление полномочий по составлению (изменению) списков кандидатов в присяжные заседатели федеральных судов общей юрисдикции в Российской Федерации	2 02 35120 00 0000 150	4,60000	4,80000	30,10000
Субвенции бюджетам муниципальных районов на осуществление полномочий по составлению (изменению) списков кандидатов в присяжные заседатели федеральных судов общей юрисдикции в Российской Федерации	2 02 35120 05 0000 150	4,60000	4,80000	30,10000
Субвенции бюджетам на государственную регистрацию актов гражданского состояния	2 02 35930 00 0000 150	448,60000	462,60000	477,00000
Субвенции бюджетам муниципальных районов на государственную регистрацию актов гражданского состояния	2 02 35930 05 0000 150	448,60000	462,60000	477,00000
Иные межбюджетные трансферты	2 02 40000 00 0000 150	2 161,66200	705,00000	0,00000
Прочие межбюджетные трансферты, передаваемые бюджетам	2 02 49999 00 0000 150	1 479,08000	705,00000	0,00000
Прочие межбюджетные трансферты, передаваемые бюджетам муниципальных районов	2 02 49999 05 0000 150	1 479,08000	705,00000	0,00000
Иные межбюджетные трансферты бюджетам муниципальных районов Новгородской области на благоустройство игровых площадок образовательных организаций, реализующих программы дошкольного образования, на 2020 год	2 02 49999 05 7032 150	300,00000	0,00000	0,00000
Иные межбюджетные трансферты в целях организации дополнительного профессионального образования и участия в семинарах служащих, муниципальных служащих Новгородской области, работников муниципальных учреждений в сфере повышения эффективности бюджетных расходов на 2020 год	2 02 49999 05 7134 150	43,60000	0,00000	0,00000
Иные межбюджетные трансферты бюджетам муниципального района и городского округа на финансовое обеспечение деятельности центров образования цифрового и гуманитарного профилей в общеобразовательных муниципальных организациях области на 2020-2021 годы	2 02 49999 05 7137 150	0,00000	705,00000	0,00000
Иные межбюджетные трансферты бюджетам муниципального района и городского округа на финансовое обеспечение внедрения и функционирования целевой модели цифровой образовательной среды в общеобразовательных муниципальных организациях области на 2020-2021 годы	2 02 4 9999 05 7138 150	6,80000	0,00000	0,00000
Иные межбюджетные трансферты бюджетам муниципального района на частичную компенсацию дополнительных расходов на повышение оплаты труда работников бюджетной сферы на 2020 год	2 02 49999 05 7141 150	406,60000	0,00000	0,00000
Иные межбюджетные трансферты бюджету муниципального района для оплаты труда работников муниципальных организаций, учреждений, фонд оплаты труда которых формируется полностью за счет доходов организаций, учреждений, полученных от осуществления приносящей доход деятельности на 2020	2 02 49999 05 7224 150	84,50000	0,00000	0,00000
Иные межбюджетные трансферты бюджетам муниципальных районов, городского округа Новгородской области на возмещение в 2020 году педагогическим работникам муниципальных образовательных организаций дополнительного образования детей расходов за пользование услугами информационно-телекоммуникационных сетей общего пользования, в том числе сети "Интернет", связанных с организацией дистанционного обучения в период ограничений, установленных в связи с введением режима повышенной готовности на территории Новгородской области, на 2020 год	2 02 49999 05 7225 150	8,00000	0,00000	0,00000
Иные межбюджетные трансферты бюджетам муниципальных районов, городского округа Новгородской области на обеспечение развития информационно-телекоммуникационной инфраструктуры объектов общеобразовательных организаций, на 2020 год	2 02 49999 05 7226 150	629,58000	0,00000	0,00000
Межбюджетные трансферты, передаваемые бюджетам муниципальных образований на осуществление части полномочий по решению вопросов местного значения в соответствии с заключенными соглашениями	2 02 40014 00 0000 150	682,58200	0,00000	0,00000
Межбюджетные трансферты, передаваемые бюджетам муниципальных районов из бюджетов поселений на осуществление части полномочий по решению вопросов местного значения в соответствии с заключенными соглашениями	2 02 40014 05 0000 150	682,58200	0,00000	0,00000

1.3. Приложение 3 изложить в следующей редакции:

Приложение 3
к решению Думы Холмского
муниципального района на 2020 год
и плановый период 2021-2022 годов

**Нормативы распределения доходов между бюджетом муниципального района и
бюджетами поселений на 2020 год**



Код бюджетной классификации Российской Федерации	Наименование дохода	Нормативы отчислений доходов в консолидированный бюджет района (%)				
		Всего	в том числе бюджет			
			муници- пального о района с террито- рии город- ских поселе- ний,	муници- пального района с террито- рии сельских поселе- ний	город- ских поселе- ний	сельских поселе- ний

1	2	3	4	5	6	7
В ЧАСТИ ФЕДЕРАЛЬНЫХ НАЛОГОВ И СБОРОВ						
1 01 00000 00 0000 000	НАЛОГИ НА ПРИБЫЛЬ, ДОХОДЫ					
1 01 02000 01 0000 110	Налог на доходы физических лиц *					
1 01 02010 01 0000 110	Налог на доходы физических лиц с доходов, источником которых является налоговый агент, за исключением доходов, в отношении которых исчисление и уплата налога осуществляются в соответствии со статьями 227, 227.1 и 228 Налогового кодекса Российской Федерации	100,0	90,0	98,0	10,0	2,0
	по Городскому поселению	100,0	90,0		10,0	
	по Красноборскому поселению	100,0		98,0		2,0
	по Морховскому поселению	100,0		98,0		2,0
	по Тогодскому поселению	100,0		98,0		2,0
1 01 02020 01 0000 110	Налог на доходы физических лиц с доходов, полученных от осуществления деятельности физическими лицами, зарегистрированными в качестве индивидуальных предпринимателей, нотариусов, занимающихся частной практикой, адвокатов, учредивших адвокатские кабинеты и других лиц, занимающихся частной практикой в соответствии со статьей 227 Налогового кодекса Российской Федерации	100,0	90,0	98,0	10,0	2,0
	по Городскому поселению	100,0	90,0		10,0	
	по Красноборскому поселению	100,0		98,0		2,0
	по Морховскому поселению	100,0		98,0		2,0
	по Тогодскому поселению	100,0		98,0		2,0
1 01 02030 01 0000 110	Налог на доходы физических лиц с доходов, полученных физическими лицами в соответствии со статьей 228 Налогового Кодекса Российской Федерации	100,0	90,0	98,0	10,0	2,0
	по Городскому поселению	100,0	90,0		10,0	
	по Красноборскому поселению	100,0		98,0		2,0
	по Морховскому поселению	100,0		98,0		2,0
	по Тогодскому поселению	100,0		98,0		2,0
1 01 02040 01 0000 110	Налог на доходы физических лиц в виде фиксированных авансовых платежей с доходов, полученных физическими лицами, являющимися иностранными гражданами, осуществляющими трудовую деятельность по найму на основании патента в соответствии со статьей 227.1 Налогового кодекса Российской Федерации:	15,0	15,0	15,0		
В ЧАСТИ НАЛОГОВ НА СОВОКУПНЫЙ ДОХОД						
1 05 01011 01 0000 110	Налог, взимаемый с налогоплательщиков, выбравших в качестве объекта налогообложения доходы	70,0	70,0	70,0		
1 05 01021 01 0000 110	Налог, взимаемый с налогоплательщиков, выбравших в качестве объекта налогообложения доходы, уменьшенные на величину расходов (в том числе минимальный налог, зачисляемый в бюджеты субъектов Российской Федерации)	70,0	70,0	70,0		
В ЧАСТИ ПОГАШЕНИЯ ЗАДОЛЖЕННОСТИ ПРОШЛЫХ ЛЕТ ПО ОТДЕЛЬНЫМ ВИДАМ НАЛОГОВ						
1 05 00000 00 0000 000	Налог на совокупный доход					
1 05 02020 02 0000 110	Единый налог на вмененный доход для отдельных видов деятельности (за налоговые периоды, истекшие до 1 января 2011 года)	90,0	90,0	90,0		
	по Городскому поселению	90,0	90,0			
	по Красноборскому поселению	90,0		90,0		
	по Морховскому поселению	90,0		90,0		
	по Тогодскому поселению	90,0		90,0		
1 05 03020 01 0000 110	Единый сельскохозяйственный налог (за налоговые периоды, истекшие до 1 января 2011 года)	60,0	30,0	30,0	30,0	30,0
В ЧАСТИ ГОСУДАРСТВЕННОЙ ПОШЛИНЫ						
1 08 00000 00 0000 000	ГОСУДАРСТВЕННАЯ ПОШЛИНА					
1 08 03000 01 0000 110	Государственная пошлина по делам, рассматриваемым в судах общей юрисдикции, мировыми судьями					
1 08 03010 01 0000 110	Государственная пошлина по делам, рассматриваемым в судах общей юрисдикции, мировыми судьями (за исключением Верховного Суда Российской Федерации)	100,0	100,0	100,0		
В ЧАСТИ ПОГАШЕНИЯ ЗАДОЛЖЕННОСТИ И ПЕРЕРАСЧЕТОВ ПО ОТМЕНЕННЫМ НАЛОГАМ, СБОРАМ И ИНЫМ НАЛОГОВЫМ ПЛАТЕЖАМ						
1 09 00000 00 0000 000	Задолженность и перерасчеты по отмененным налогам, сборам и иным налоговым платежам					
1 09 04000 00 0000 110	Налоги на имущество					
1 09 04050 00 0000 110	Земельный налог (по обязательствам, возникшим до 1 января 2006 года)					
1 09 04053 05 0000 110	Земельный налог (по обязательствам, возникшим до 1 января 2006 года), мобилизуемый на межселенных территориях	100,0	100,0	100,0		
1 09 06000 02 0000 110	Прочие налоги и сборы (в части отмененных налогов и сборов субъектов Российской Федерации)					
1 09 06010 02 0000 110	Налог с продаж	60,0	60,0	60,0		
1 09 07000 05 0000 110	Прочие налоги и сборы (по отмененным местным платежам)					
1 09 07053 05 0000 110	Прочие местные налоги и сборы, мобилизуемые на территориях муниципальных районов	100,0	100,0	100,0		
1 09 07033 05 0000 110	Целевые сборы с граждан и предприятий, учреждений, организаций на содержание милиции, на благоустройство территорий, на нужды образования и другие цели, мобилизуемые на территориях муниципальных районов	100,0	100,0	100,0		
1 11 05070 00 0000 120	Доходы от сдачи в аренду имущества, составляющего государственную (муниципальную) казну (за исключением земельных участков)	100,0	100,0			100,0



В ЧАСТИ ДОХОДОВ ОТ ИСПОЛЬЗОВАНИЯ ИМУЩЕСТВА, НАХОДЯЩЕГОСЯ В ГОСУДАРСТВЕННОЙ И МУНИЦИПАЛЬНОЙ СОБСТВЕННОСТИ						
1 11 00000 00 0000 000	ДОХОДЫ ОТ ИСПОЛЬЗОВАНИЯ ИМУЩЕСТВА, НАХОДЯЩЕГОСЯ В ГОСУДАРСТВЕННОЙ И МУНИЦИПАЛЬНОЙ СОБСТВЕННОСТИ					
1 11 05000 00 0000 120	Доходы, получаемые в виде арендной либо иной платы за передачу в возмездное пользование государственного и муниципального имущества (за исключением имущества автономных учреждений, а также имущества государственных и муниципальных унитарных предприятий, в том числе казенных)					
1 11 05010 00 0000 120	Доходы, получаемые в виде арендной платы за земельные участки, государственная собственность на которые не разграничена, а также средства от продажи права на заключение договоров аренды указанных земельных участков					
1 11 05013 13 0000 120	Доходы, получаемые в виде арендной платы за земельные участки, государственная собственность на которые не разграничена и которые расположены в границах городских поселений, а также средства от продажи права на заключение договоров аренды указанных земельных участков	100,0	50,0		50,0	
1 11 05020 00 0000 120	Доходы, получаемые в виде арендной платы за земли после разграничения государственной собственности на землю, а также средства от продажи права на заключение договоров аренды указанных земельных участков (за исключением земельных участков бюджетных и автономных учреждений)					
1 11 05025 05 0000 120	Доходы, получаемые в виде арендной платы, а также средства от продажи права на заключение договоров аренды за земли, находящиеся в собственности муниципальных районов (за исключением земельных участков муниципальных бюджетных и автономных учреждений)	100,0	100,0			
1 11 05030 00 0000 120	Доходы от сдачи в аренду имущества, находящегося в оперативном управлении органов государственной власти, органов местного самоуправления, государственных внебюджетных фондов и созданных ими учреждений (за исключением имущества бюджетных и автономных учреждений)					
1 11 05035 05 0000 120	Доходы от сдачи в аренду имущества, находящегося в оперативном управлении органов управления муниципальных районов и созданных ими учреждений (за исключением имущества муниципальных бюджетных и автономных учреждений)	100,0	100,0	100,0		
1 11 05070 00 0000 120	Доходы от сдачи в аренду имущества, составляющего государственную (муниципальную) казну (за исключением земельных участков)	100,0	100,0			100,0
1 11 05075 00 0000 120	Доходы от сдачи в аренду имущества, составляющего казну муниципальных районов (за исключением земельных участков)	100,0	100,00			
1 11 09000 00 0000 120	Прочие доходы от использования имущества и прав, находящихся в государственной и муниципальной собственности (за исключением имущества бюджетных и автономных учреждений, а также имущества государственных и муниципальных унитарных предприятий, в том числе казенных)					
1 11 09040 00 0000 120	Прочие поступления от использования имущества, находящегося в государственной и муниципальной собственности (за исключением имущества бюджетных и автономных учреждений, а также имущества государственных и муниципальных унитарных предприятий, в том числе казенных)					
1 11 09045 05 0000 120	Прочие поступления от использования имущества, находящегося в собственности муниципальных районов (за исключением имущества муниципальных бюджетных и автономных учреждений, а также имущества муниципальных унитарных предприятий, в том числе казенных)	100,0	100,0	100,0		
В ЧАСТИ ПЛАТЕЖЕЙ ПРИ ПОЛЬЗОВАНИИ ПРИРОДНЫМИ РЕСУРСАМИ						
1 12 00000 00 0000 000	Платежи при пользовании природными ресурсами					
1 12 01000 01 0000 120	Плата за негативное воздействие на окружающую среду	55,0	55,0	55,0		
В ЧАСТИ ДОХОДОВ ОТ ОКАЗАНИЯ ПЛАТНЫХ УСЛУГ (РАБОТ) И КОМПЕНСАЦИИ ЗАТРАТ ГОСУДАРСТВА						
1 13 02000 00 0000 130	Доходы от компенсации затрат государства					
1 13 02990 00 0000 130	Прочие доходы от компенсации затрат государства					
1 13 02995 05 0000 130	Прочие доходы от компенсации затрат бюджетов субъектов Российской Федерации	100	100			
В ЧАСТИ ДОХОДОВ ОТ ПРОДАЖИ МАТЕРИАЛЬНЫХ И НЕМАТЕРИАЛЬНЫХ АКТИВОВ						
1 14 00000 00 0000 000	ДОХОДЫ ОТ ПРОДАЖИ МАТЕРИАЛЬНЫХ И НЕМАТЕРИАЛЬНЫХ АКТИВОВ					
1 14 02000 00 0000 000	Доходы от реализации имущества, находящегося в государственной и муниципальной собственности (за исключением имущества бюджетных и автономных учреждений, а также имущества государственных и муниципальных унитарных предприятий, в том числе казенных)					
1 14 02050 05 0000 410	Доходы от реализации имущества, находящегося в собственности муниципальных районов (за исключением имущества муниципальных бюджетных и автономных учреждений, а также имущества муниципальных унитарных предприятий, в том числе казенных), в части реализации материальных запасов по указанному имуществу	100,0	100,0			
1 14 02052 05 0000 410	Доходы от реализации имущества, находящегося в оперативном управлении учреждений, находящихся в ведении органов управления муниципальных районов (за исключением имущества муниципальных бюджетных и автономных учреждений), в части реализации основных средств по указанному имуществу	100,0	100,0			



1 14 02052 05 0000 440	Доходы от реализации имущества, находящегося в оперативном управлении учреждений, находящихся в ведении органов управления муниципальных районов (за исключением имущества муниципальных бюджетных и автономных учреждений), в части реализации материальных запасов по указанному имуществу	100,0	100,0			
1 14 02053 05 0000 440	Доходы от реализации иного имущества, находящегося в собственности муниципальных районов (за исключением имущества муниципальных бюджетных и автономных учреждений, а также имущества муниципальных унитарных предприятий, в том числе казенных), в части реализации материальных запасов по указанному имуществу	100,0	100,0			
1 14 06000 00 0000 430	Доходы от продажи земельных участков, находящихся в государственной и муниципальной собственности (за исключением земельных участков бюджетных и автономных учреждений)					
1 14 06013 10 0000 430	Доходы от продажи земельных участков, государственная собственность на которые не разграничена и которые расположены в границах сельских поселений	100,0	100,0	100,0		
1 14 06013 13 0000 430	Доходы от продажи земельных участков, государственная собственность на которые не разграничена и которые расположены в границах городских поселений	100,0	50,0		50,0	
1 14 06020 00 0000 430	Доходы от продажи земельных участков, государственная собственность на которые разграничена (за исключением земельных участков бюджетных и автономных учреждений)	100,0	100,0			
1 14 06025 05 0000 430	Доходы от продажи земельных участков, находящихся в собственности муниципальных районов (за исключением земельных участков муниципальных бюджетных и автономных учреждений)	100,0	100,0			
В ЧАСТИ ШТРАФОВ, САНКЦИЙ, ВОЗМЕЩЕНИЯ УЩЕРБА						
1 16 00000 00 0000 000	Штрафы, санкции, возмещение ущерба					
1 16 01000 01 0000 140	Административные штрафы, установленные Кодексом Российской Федерации об административных правонарушениях					
1 16 01070 01 0000 140	Административные штрафы, установленные Главой 7 Кодекса Российской Федерации об административных правонарушениях, за административные правонарушения в области охраны собственности	100,0	100,0	100,0		
1 16 01074 01 0000 140	Административные штрафы, установленные Главой 7 Кодекса Российской Федерации об административных правонарушениях, за административные правонарушения в области охраны собственности, выявленные должностными лицами органов муниципального контроля	100,0	100,0	100,0		
1 16 01080 01 0000 140	Административные штрафы, установленные Главой 8 Кодекса Российской Федерации об административных правонарушениях, за административные правонарушения в области охраны окружающей среды и природопользования	100,0	100,0	100,0		
1 16 01084 01 0000 140	Административные штрафы, установленные Главой 8 Кодекса Российской Федерации об административных правонарушениях, за административные правонарушения в области охраны окружающей среды и природопользования, выявленные должностными лицами органов муниципального контроля	100,0	100,0	100,0		
1 16 02000 02 0000 140	Административные штрафы, установленные законами субъектов Российской Федерации об административных правонарушениях	100,0	100,0	100,0		
1 16 02000 02 0312 140	Административные штрафы, установленные законами субъектов Российской Федерации об административных правонарушениях, за нарушение законов и иных нормативных правовых актов субъектов Российской Федерации (штрафы за не проведение мероприятий по удалению борщевика Сосновского с земельных участков)	100,0	100,0	100,0		
1 16 03000 00 0000 140	Денежные взыскания (штрафы) за нарушение законодательства о налогах и сборах	100,0	100,0	100,0		
1 16 03010 01 0000 140	Денежные взыскания (штрафы) за нарушение законодательства о налогах и сборах, предусмотренные статьями 116, 118, статьей 119.1, пунктами 1 и 2 статьи 120, статьями 125, 126, 128, 129, 129.1, 132, 133, 134, 135, 135.1 Налогового кодекса Российской Федерации	100,0	100,0	100,0		
1 16 03030 01 0000 140	Денежные взыскания (штрафы) за административные правонарушения в области налогов и сборов, предусмотренные Кодексом Российской Федерации об административных правонарушениях	100,0	100,0	100,0		
1 16 25000 00 0000 140	Денежные взыскания (штрафы) за нарушение законодательства Российской Федерации о недрах, об особо охраняемых природных территориях, об охране и использовании животного мира, об экологической экспертизе, в области охраны окружающей среды, о рыболовстве и сохранении водных биологических ресурсов, земельного законодательства, лесного законодательства, водного законодательства					
1 16 25020 01 0000 140	Денежные взыскания (штрафы) за нарушение законодательства Российской Федерации об особо охраняемых природных территориях	100,0	100,0	100,0		
1 16 25030 01 0000 140	Денежные взыскания (штрафы) за нарушение законодательства Российской Федерации об охране и использовании животного мира	100,0	100,0	100,0		
1 16 25060 01 0000 140	Денежные взыскания (штрафы) за нарушение земельного законодательства	100,0	100,0	100,0		
1 16 43000 01 0000 140	Денежные взыскания (штрафы) за нарушение законодательства Российской Федерации об административных правонарушениях, предусмотренные статьей 20.25 Кодекса Российской Федерации об административных правонарушениях	100,0	100,0	100,0		
1 16 30000 00 0000 140	Денежные взыскания (штрафы) за правонарушения в области дорожного движения					
1 16 30030 01 0000 140	Прочие денежные взыскания (штрафы) за правонарушения в области дорожного движения	100,0	100,0	100,0		
1 16 33000 00 0000 140	Денежные взыскания (штрафы) за нарушение законодательства Российской Федерации о размещении заказов на поставки товаров, выполнение работ, оказание услуг					
1 16 33050 05 0000 140	Денежные взыскания (штрафы) за нарушение законодательства Российской Федерации о контрактной системе в сфере закупок товаров, работ, услуг для обеспечения государственных и муниципальных нужд для нужд муниципальных районов	100,0	100,0	100,0		
1 16 90000 00 0000 140	Прочие поступления от денежных взысканий (штрафов) и иных сумм в возмещение ущерба					
1 16 90050 05 0000 140	Прочие поступления от денежных взысканий (штрафов) и иных сумм в возмещение ущерба, зачисляемые в бюджеты муниципальных районов	100,0	100,0	100,0		
В ЧАСТИ ПРОЧИХ НЕНАЛОГОВЫХ ДОХОДОВ						
1 17 00000 00 0000 000	Прочие неналоговые доходы					
1 17 01000 00 0000 180	Невыясненные поступления					
1 17 01050 05 0000 180	Невыясненные поступления, зачисляемые в бюджеты муниципальных районов	100,0	100,0	100,0		
1 17 05000 00 0000 180	Прочие неналоговые доходы					
1 17 05050 05 0000 180	Прочие неналоговые доходы бюджетов муниципальных районов	100,0	100,0	100,0		



1.4. Приложение 8 изложить в следующей редакции:

Приложение 8
к решению Думы Холмского
муниципального района на 2020 год
и плановый период 2021-2022 годов

Перечень главных администраторов доходов муниципального бюджета

Код бюджетной классификации Российской Федерации	Наименование главного администратора доходов муниципального бюджета	Наименование главного администратора доходов муниципального бюджета
1	2	3
492		Комитет финансов Администрации Холмского муниципального района
492	1 13 02995 05 0000 130	Прочие доходы от компенсации затрат бюджетов муниципальных районов
492	1 16 07010 05 0000 140	Штрафы, неустойки, пени, уплаченные в случае просрочки исполнения поставщиком (подрядчиком, исполнителем) обязательств, предусмотренных муниципальным контрактом, заключенным муниципальным органом, казенным учреждением муниципального района
492	1 16 10123 01 0051140	Доходы от денежных взысканий (штрафов), поступающие в счет погашения задолженности, образовавшейся до 1 января 2020 года, подлежащие зачислению в бюджет муниципального образования по нормативам, действовавшим в 2019 году (доходы бюджетов муниципальных районов за исключением доходов, направляемых на формирование муниципального дорожного фонда, а также иных платежей в случае принятия решения финансовым органом муниципального образования о раздельном учете задолженности)
492	1 17 01050 05 0000 180	Невыясненные поступления, зачисляемые в бюджеты муниципальных районов
492	1 17 05050 05 0000 180	Прочие неналоговые доходы бюджетов муниципальных районов
492	2 02 15001 05 0000 150	Дотации бюджетам муниципальных районов на выравнивание бюджетной обеспеченности
492	2 02 15002 05 0000 150	Дотации бюджетам муниципальных районов на поддержку мер по обеспечению сбалансированности бюджетов
492	2 02 25210 05 0000 150	Субсидии бюджетам на внедрение целевой модели цифровой образовательной среды в общеобразовательных организациях и профессиональных образовательных организациях
492	2 02 25304 05 0000 150	Субсидии бюджетам муниципальных районов и городского округа на организацию бесплатного горячего питания обучающихся, получающих начальное общее образование в муниципальных образовательных организациях на 2020 год
492	2 02 25467 05 0000 150	Субсидии бюджетам на обеспечение развития и укрепления материально-технической базы домов культуры в населенных пунктах с числом жителей до 50 тысяч человек
492	2 02 25497 05 0000 150	Субсидии бюджетам на реализацию мероприятий по обеспечению жильем молодых семей
492	2 02 25169 05 0000 150	Субсидии бюджетам на обновление материально-технической базы для формирования у обучающихся современных технологических и гуманитарных навыков
492	2 02 25519 05 0000 150	Субсидия бюджетам на поддержку отрасли культуры
492	2 02 29999 05 0000 150	Прочие субсидии бюджетам муниципальных районов
492	2 02 30021 05 0000 150	Субвенции бюджетам муниципальных районов на ежемесячное денежное вознаграждение за классное руководство
492	2 02 30024 05 0000 150	Субвенции бюджетам муниципальных районов на выполнение передаваемых полномочий субъектов Российской Федерации
492	2 02 30027 05 0000 150	Субвенции бюджетам муниципальных районов на содержание ребенка в семье опекуна и приемной семье, а также вознаграждение, причитающееся приемному родителю
492	2 02 30029 05 0000 150	Субвенции бюджетам муниципальных районов на компенсацию части платы, взимаемой с родителей (законных представителей) за присмотр и уход за детьми, посещающими образовательные организации, реализующие образовательные программы дошкольного образования
492	2 02 35082 05 0000 150	Субвенции бюджетам муниципальных районов на предоставление жилых помещений детям-сиротам и детям, оставшимся без попечения родителей, лицам из их числа по договорам найма специализированных жилых помещений
492	2 02 35118 05 0000 150	Субвенции бюджетам муниципальных районов на осуществление первичного воинского учета на территориях, где отсутствуют военные комиссариаты
492	2 02 35120 05 0000 150	Субвенции бюджетам муниципальных районов на осуществление полномочий по составлению (изменению) списков кандидатов в присяжные заседатели федеральных судов общей юрисдикции в Российской Федерации
492	2 02 35930 05 0000 150	Субвенции бюджетам муниципальных районов на государственную регистрацию актов гражданского состояния
492	2 02 49999 05 0000 150	Прочие межбюджетные трансферты, передаваемые бюджетам муниципальных районов
492	2 02 40014 05 0000 150	Межбюджетные трансферты, передаваемые бюджетам муниципальных районов из бюджетов поселений на осуществление части полномочий по решению вопросов местного значения в соответствии с заключенными соглашениями
492	2 08 05000 05 0000 180	Перечисления из бюджетов муниципальных районов (в бюджеты муниципальных районов) для осуществления возврата (зачета) излишне уплаченных или излишне взысканных сумм налогов, сборов и иных платежей, а также сумм процентов за несвоевременное осуществление такого возврата и процентов, начисленных на излишне взысканные суммы
492	2 18 60010 05 0000 150	Доходы бюджетов муниципальных районов от возврата прочих остатков субсидий, субвенций и иных межбюджетных трансфертов, имеющих целевое назначение, прошлых лет из бюджетов поселений
492	2 19 60010 05 0000 150	Возврат прочих остатков субсидий, субвенций и иных межбюджетных трансфертов, имеющих целевое назначение, прошлых лет из бюджетов муниципальных районов
340		Администрация Холмского муниципального района
340	1 11 05013 05 0000 120	Доходы, получаемые в виде арендной платы за земельные участки, государственная собственность на которые не разграничена и которые расположены в границах межселенных территорий муниципальных районов, а также средства от продажи права на заключение договоров аренды указанных земельных участков
340	1 11 05013 13 0000 120	Доходы, получаемые в виде арендной платы за земельные участки, государственная собственность на которые не разграничена и которые расположены в границах городских поселений, а также средства от продажи права на заключение договоров аренды указанных земельных участков
340	1 11 05025 05 0000 120	Доходы, получаемые в виде арендной платы, а также средства от продажи права на заключение договоров аренды за земли, находящиеся в собственности муниципальных районов (за исключением земельных участков муниципальных бюджетных и автономных учреждений)
340	1 11 05035 05 0000 120	Доходы от сдачи в аренду имущества, находящегося в оперативном управлении органов управления муниципальных районов и созданных ими учреждений (за исключением имущества муниципальных автономных учреждений)
340	1 11 05075 05 0000 120	Доходы от сдачи в аренду имущества, составляющего казну муниципальных районов (за исключением земельных участков)
340	1 11 09045 05 0000 120	Прочие поступления от использования имущества, находящегося в собственности муниципальных районов (за исключением имущества муниципальных автономных учреждений, а также имущества муниципальных унитарных предприятий, в том числе казенных)
340	1 14 02052 05 0000 410	Доходы от реализации имущества, находящегося в оперативном управлении учреждений, находящихся в ведении органов управления муниципальных районов (за исключением имущества муниципальных бюджетных и автономных учреждений), в части реализации основных средств по указанному имуществу
340	1 14 02052 05 0000 440	Доходы от реализации имущества, находящегося в оперативном управлении учреждений, находящихся в ведении органов управления муниципальных районов (за исключением имущества муниципальных бюджетных и автономных учреждений), в части реализации материальных запасов по указанному имуществу
340	1 14 02053 05 0000 440	Доходы от реализации иного имущества, находящегося в собственности муниципальных районов (за исключением имущества муниципальных бюджетных и автономных учреждений, а также имущества муниципальных унитарных предприятий, в том числе казенных), в части реализации материальных запасов по указанному имуществу
340	1 14 02053 05 0000 410	Доходы от реализации иного имущества, находящегося в собственности муниципальных районов (за исключением имущества муниципальных бюджетных и автономных учреждений, а также имущества муниципальных унитарных предприятий, в том числе казенных), в части реализации основных средств по указанному имуществу
340	1 14 06013 05 0000 430	Доходы от продажи земельных участков, государственная собственность на которые не разграничена и которые расположены в границах межселенных территорий муниципальных районов



340	1 14 06013 13 0000 430	Доходы от продажи земельных участков, государственная собственность на которые не разграничена и которые расположены в границах городских поселений
340	1 14 06025 05 0000 430	Доходы от продажи земельных участков, находящихся в собственности муниципальных районов (за исключением земельных участков муниципальных бюджетных и автономных учреждений)
340	1 16 01074 01 0000 140	Административные штрафы, установленные 1 лавой 7 Кодекса Российской Федерации об административных правонарушениях, за административные правонарушения в области охраны собственности, выявленные должностными лицами органов муниципального контроля
340	1 16 01084 01 0000 140	Административные штрафы, установленные 1 лавой 8 Кодекса Российской Федерации об административных правонарушениях, за административные правонарушения в области охраны окружающей среды и природопользования, выявленные должностными лицами органов муниципального контроля
340	1 16 02010 02 0000 140	Административные штрафы, установленные законами субъектов Российской Федерации об административных правонарушениях, за нарушение законов и иных нормативных правовых актов субъектов Российской Федерации
340	1 16 07010 05 0000 140	Штрафы, неустойки, пени, уплаченные в случае просрочки исполнения поставщиком (подрядчиком, исполнителем) обязательств, предусмотренных муниципальным контрактом, заключенным муниципальным органом, казенным учреждением муниципального района
340	1 16 11050 01 0000 140	Платежи по искам о возмещении вреда, причиненного окружающей среде, а также платежи, уплачиваемые при добровольном возмещении вреда, причиненного окружающей среде (за исключением вреда, причиненного окружающей среде на особо охраняемых природных территориях), подлежащие зачислению в бюджет муниципального образования
340	1 16 10123 01 0051 140	Доходы от денежных взысканий (штрафов), поступающие в счет погашения задолженности, образовавшейся до 1 января 2020 года, подлежащие зачислению в бюджет муниципального образования по нормативам, действовавшим в 2019 году (доходы бюджетов муниципальных районов за исключением доходов, направляемых на формирование муниципального дорожного фонда, а также иных платежей в случае принятия решения финансовым органом муниципального образования о раздельном учете задолженности)
340	1 16 02000 02 0000 140	Административные штрафы, установленные законами субъектов Российской Федерации об административных правонарушениях
340	1 17 01050 05 0000 180	Невыясненные поступления, зачисляемые в бюджеты муниципальных районов
340	1 17 05050 05 0000 180	Прочие неналоговые доходы бюджетов муниципальных районов
340	2 07 05000 05 0000 150	Прочие безвозмездные поступления в бюджеты муниципальных районов
000	Иные доходы муниципального бюджета, администрирование которых может осуществляться главными администраторами доходов муниципального бюджета, в пределах их компетенции	
000	1 14 06025 05 0000 430	Доходы от продажи земельных участков, находящихся в собственности муниципальных районов (за исключением земельных участков муниципальных бюджетных и автономных учреждений)
000	1 15 02050 05 0000 140	Платежи, взимаемые органами местного самоуправления (организациями) муниципальных районов за выполнение определенных функций
000	1 16 01071 01 0000 140	Административные штрафы, установленные 1 лавой 7 Кодекса Российской Федерации об административных правонарушениях, за административные правонарушения в области охраны собственности, налагаемые судьями федеральных судов, должностными лицами федеральных государственных органов, учреждений, Центрального банка Российской Федерации
000	1 16 07010 05 0000 140	Штрафы, неустойки, пени, уплаченные в случае просрочки исполнения поставщиком (подрядчиком, исполнителем) обязательств, предусмотренных муниципальным контрактом, заключенным муниципальным органом, казенным учреждением муниципального района
000	1 17 05050 05 0000 180	Прочие неналоговые доходы бюджетов муниципальных районов
000	2 00 00000 00 0000 000	Безвозмездные поступления
000	2 07 05000 05 0000 150	Прочие безвозмездные поступления в бюджеты муниципальных районов

1.5. Пункт 11 изложить в следующей редакции:

Утвердить объем межбюджетных трансфертов, получаемых из других бюджетов бюджетной системы Российской Федерации на 2020 год в сумме 121612,16216 тыс. рублей, на 2021 год в сумме 97406,57704 тыс. рублей и на 2022 год в сумме 87541,53808 тыс. рублей.

1.6. Приложение 10 изложить в следующей редакции:

Приложение 10
к решению Думы Холмского
муниципального района на 2020 год
и плановый период 2021-2022 годов

Ведомственная структура расходов муниципального бюджета на 2020 год и на плановый период 2021 и 2022 годов

(тыс.руб.)

Документ, учреждение	Вед.	РП	Ц.ст.	ВР	Сумма на 2020 год	Сумма на 2021 год	Сумма на 2022 год
Администрация Холмского муниципального района	340	0000	0000000000	000	151 694,14146	127 429,90704	120 264,07808
Общегосударственные вопросы	340	0100	0000000000	000	36 362,11889	31 724,84664	30 441,74000
Функционирование высшего должностного лица субъекта Российской Федерации и муниципального образования	340	0102	0000000000	000	1 570,10000	1 570,10000	1 570,10000
Расходы на обеспечение деятельности отдельных органов исполнительной власти района, не отнесенные к муниципальным программам Холмского района	340	0102	9100000000	000	1 570,10000	1 570,10000	1 570,10000
Расходы на обеспечение деятельности органов исполнительной власти района	340	0102	9110000000	000	1 570,10000	1 570,10000	1 570,10000
Глава муниципального образования	340	0102	9110001000	000	1 570,10000	1 570,10000	1 570,10000
Расходы на выплаты персоналу государственных (муниципальных) органов	340	0102	9110001000	120	1 570,10000	1 570,10000	1 570,10000
Функционирование Правительства Российской Федерации, высших исполнительных органов государственной власти субъектов Российской Федерации, местных администраций	340	0104	0000000000	000	18 248,11889	17 469,61664	17 062,40000



Расходы на обеспечение деятельности отдельных органов исполнительной власти района, не отнесенные к муниципальным программам Холмского района	340	0104	9100000000	000	16 798,91889	16 020,41664	15 613,20000
Расходы на выполнение функций аппаратов муниципальных органов	340	0104	9190000000	000	16 798,91889	16 020,41664	15 613,20000
Расходы на обеспечение функций органов местного самоуправления	340	0104	9190001000	000	16 798,91889	16 020,41664	15 613,20000
Расходы на выплаты персоналу государственных (муниципальных) органов	340	0104	9190001000	120	15 944,11889	15 942,41664	15 445,20000
Иные закупки товаров, работ и услуг для обеспечения государственных (муниципальных) нужд	340	0104	9190001000	240	746,37000	75,00000	165,00000
Уплата налогов, сборов и иных платежей	340	0104	9190001000	850	108,43000	3,00000	3,00000
Расходы по социальной поддержке граждан не отнесенные к муниципальным программам Холмского района	340	0104	9800000000	000	1 449,20000	1 449,20000	1 449,20000
Расходы на выполнение государственных полномочий	340	0104	9810000000	000	1 449,20000	1 449,20000	1 449,20000
Возмещение затрат по содержанию штатных единиц, осуществляющих переданные отдельные государственные полномочия области	340	0104	9810070280	000	1 449,20000	1 449,20000	1 449,20000
Расходы на выплаты персоналу государственных (муниципальных) органов	340	0104	9810070280	120	954,10000	954,10000	954,10000
Иные закупки товаров, работ и услуг для обеспечения государственных (муниципальных) нужд	340	0104	9810070280	240	495,10000	495,10000	495,10000
Судебная система	340	0105	0000000000	000	4,60000	4,80000	30,10000
Прочие расходы, не отнесенные к муниципальным программам Холмского района	340	0105	9200000000	000	4,60000	4,80000	30,10000
Расходы на составление (изменение) списков кандидатов в присяжные заседатели федеральных судов общей юрисдикции в Российской Федерации	340	0105	9270000000	000	4,60000	4,80000	30,10000
Составление (изменение) списков кандидатов в присяжные заседатели федеральных судов общей юрисдикции в Российской Федерации	340	0105	9270051200	000	4,60000	4,80000	30,10000
Иные закупки товаров, работ и услуг для обеспечения государственных (муниципальных) нужд	340	0105	9270051200	240	4,60000	4,80000	30,10000
Обеспечение деятельности финансовых, налоговых и таможенных органов и органов финансового (финансово-бюджетного) надзора	340	0106	0000000000	000	945,90000	882,10000	882,10000
Контрольно - счетная комиссия Холмского района	340	0106	9500000000	000	945,90000	882,10000	882,10000
Расходы на председателя контрольно-счетной комиссии Холмского района	340	0106	9510000000	000	945,90000	882,10000	882,10000
Председатель контрольно-счетной комиссии Холмского района	340	0106	9510001000	000	945,90000	882,10000	882,10000
Расходы на выплаты персоналу государственных (муниципальных) органов	340	0106	9510001000	120	869,90000	831,10000	831,10000
Иные закупки товаров, работ и услуг для обеспечения государственных (муниципальных) нужд	340	0106	9510001000	240	75,00000	50,00000	50,00000
Уплата налогов, сборов и иных платежей	340	0106	9510001000	850	1,00000	1,00000	1,00000
Резервные фонды	340	0111	0000000000	000	15,00000	15,00000	15,00000
Прочие расходы, не отнесенные к муниципальным программам Холмского района	340	0111	9200000000	000	15,00000	15,00000	15,00000
Расходы на резервные фонды исполнительных органов муниципальной власти Холмского района	340	0111	9290000000	000	15,00000	15,00000	15,00000
Резервные фонды исполнительных органов муниципальной власти Холмского района	340	0111	9290023780	000	15,00000	15,00000	15,00000
Резервные средства	340	0111	9290023780	870	15,00000	15,00000	15,00000
Другие общегосударственные вопросы	340	0113	0000000000	000	15 578,40000	11 783,23000	10 882,04000
Муниципальная программа Холмского муниципального района "Доступная среда для инвалидов на 2017-2020 годы"	340	0113	0600000000	000	17,40000	0,00000	0,00000
Формирование положительного отношения в обществе к инвалидам	340	0113	0600200000	000	17,40000	0,00000	0,00000
Реализация мероприятий муниципальной программы Холмского муниципального района "Доступная среда для инвалидов на 2017-2020 годы"	340	0113	0600299990	000	17,40000	0,00000	0,00000
Иные закупки товаров, работ и услуг для обеспечения государственных (муниципальных) нужд	340	0113	0600299990	240	17,40000	0,00000	0,00000
Муниципальная программа Холмского муниципального района "Повышение безопасности дорожного движения в районе на 2020-2025годы"	340	0113	0800000000	000	255,00000	255,00000	255,00000
Совершенствование системы обучения детей безопасному поведению на дорогах и улицах. проведение комплекса профилактических мероприятий по предупреждению ДТП	340	0113	0800200000	000	5,00000	5,00000	5,00000
Реализация мероприятий муниципальной программы Холмского муниципального района "Повышение безопасности дорожного движения в районе на 2017-2019годы"	340	0113	0800299990	000	5,00000	5,00000	5,00000
Иные закупки товаров, работ и услуг для обеспечения государственных (муниципальных) нужд	340	0113	0800299990	240	5,00000	5,00000	5,00000
Сокращение уличных преступлений правонарушений, профилактическое воздействие на поведение граждан в местах массового их пребывания	340	0113	0800300000	000	250,00000	250,00000	250,00000
Реализация мероприятий муниципальной программы Холмского района "Повышение безопасности дорожного движения в районе на 2017-2019 годы"	340	0113	0800399990	000	250,00000	250,00000	250,00000
Иные закупки товаров, работ и услуг для обеспечения государственных (муниципальных) нужд	340	0113	0800399990	240	250,00000	250,00000	250,00000
Муниципальная программа Холмского муниципального района "Поддержка молодежи, оказавшейся в трудной жизненной ситуации на 2017-2020 годы"	340	0113	1000000000	000	5,00000	0,00000	0,00000
Информационное обеспечение	340	0113	1000100000	000	5,00000	0,00000	0,00000



Информационное обеспечение	340	0113	1000100000	000	5,00000	0,00000	0,00000
Реализация мероприятий муниципальной программы Холмского муниципального района "Поддержка молодежи, оказавшейся в трудной жизненной ситуации на 2017-2020 годы"	340	0113	1000199990	000	5,00000	0,00000	0,00000
Иные закупки товаров, работ и услуг для обеспечения государственных (муниципальных) нужд	340	0113	1000199990	240	5,00000	0,00000	0,00000
Муниципальная программа Холмского муниципального района "Об энергосбережении в Холмском муниципальном районе на 2020-2025 годы."	340	0113	1400000000	000	15,00000	15,00000	15,00000
Снижение доли использования электроэнергии муниципальными бюджетными учреждениями	340	0113	1400100000	000	10,00000	10,00000	10,00000
Реализация мероприятий муниципальной программы Холмского муниципального района "Об энергосбережении в Холмском муниципальном районе на 2020-2025 годы"	340	0113	1400199990	000	10,00000	10,00000	10,00000
Иные закупки товаров, работ и услуг для обеспечения государственных (муниципальных) нужд	340	0113	1400199990	240	10,00000	10,00000	10,00000
Снижение потребления энергетических ресурсов в жилом фонде и учреждениях района	340	0113	1400200000	000	5,00000	5,00000	5,00000
Реализация мероприятий муниципальной программы Холмского муниципального района "Об энергосбережении в Холмском муниципальном районе на 2020-2025 годы."	340	0113	1400299990	000	5,00000	5,00000	5,00000
Иные закупки товаров, работ и услуг для обеспечения государственных (муниципальных) нужд	340	0113	1400299990	240	5,00000	5,00000	5,00000
Муниципальная программа Холмского муниципального района "Информатизация органов местного самоуправления Холмского муниципального района на 2017-2021 годы"	340	0113	1700000000	000	816,50000	447,70000	0,00000
Развитие и функционирование информационно-вычислительной сети, отвечающей современным требованиям и обеспечивающей потребности органов местного самоуправления Холмского района	340	0113	1700100000	000	774,50000	408,70000	0,00000
Реализация мероприятий муниципальной программы Холмского муниципального района "Информатизация органов местного самоуправления Холмского муниципального района на 2017-2021 годы"	340	0113	1700199990	000	774,50000	408,70000	0,00000
Иные закупки товаров, работ и услуг для обеспечения государственных (муниципальных) нужд	340	0113	1700199990	240	774,50000	408,70000	0,00000
Обеспечение информационной безопасности деятельности органов местного самоуправления, защиты муниципальных информационных ресурсов	340	0113	1700200000	000	42,00000	39,00000	0,00000
Реализация мероприятий муниципальной программы Холмского муниципального района "Информатизация органов местного самоуправления Холмского муниципального района на 2017-2021 годы"	340	0113	1700299990	000	42,00000	39,00000	0,00000
Иные закупки товаров, работ и услуг для обеспечения государственных (муниципальных) нужд	340	0113	1700299990	240	42,00000	39,00000	0,00000
Муниципальная программа Холмского муниципального района "Развитие сельского хозяйства Холмского муниципального района на 2020-2024 годы".	340	0113	1900000000	000	15,60000	10,00000	10,00000
Развитие производства и переработки основных видов растениеводческой продукции	340	0113	1900200000	000	15,60000	0,00000	0,00000
Развитие производства и переработки основных видов растениеводческой продукции	340	0113	1900299990	000	15,60000	0,00000	0,00000
Иные закупки товаров, работ и услуг для обеспечения государственных (муниципальных) нужд	340	0113	1900299990	240	15,60000	0,00000	0,00000
Проведение полного комплекса организационно-хозяйственных, агротехнических, химических, механических мер борьбы на площадях, засоренных борщевиком Сосновского	340	0113	1900500000	000	0,00000	10,00000	10,00000
Реализация мероприятий муниципальной программы "Развитие сельского хозяйства Холмского муниципального района на 2020-2024 годы"	340	0113	1900599990	000	0,00000	10,00000	10,00000
Иные закупки товаров, работ и услуг для обеспечения государственных (муниципальных) нужд	340	0113	1900599990	240	0,00000	10,00000	10,00000
Муниципальная программа Холмского муниципального района "Комплексное развитие сельских территорий Холмского района до 2025 года"	340	0113	2000000000	000	0,00000	1,00000	1,00000
Создание условий для обеспечения доступным и комфортным жильем сельского населения	340	0113	2000100000	000	0,00000	1,00000	1,00000
Реализация мероприятий муниципальной программы "Комплексное развитие сельских территорий Холмского района до 2025 года"	340	0113	2000199990	000	0,00000	1,00000	1,00000
Иные закупки товаров, работ и услуг для обеспечения государственных (муниципальных) нужд	340	0113	2000199990	240	0,00000	1,00000	1,00000
Муниципальная программа Холмского муниципального района «Обеспечение муниципальных учреждений и органов местного самоуправления Холмского муниципального района в сфере бухгалтерского и иного (транспортного, хозяйственно-технического и бытового) обслуживания на 2016-2020 гг. и на плановый период до 2022 года»	340	0113	2300000000	000	13 948,80000	10 575,43000	10 110,54000
Обеспечение организации и ведения бухгалтерского и налогового учета и отчетности, транспортного, хозяйственно-технического и бытового обслуживания учреждений района	340	0113	2300100000	000	13 948,80000	10 575,43000	10 110,54000
Учреждение по организации и ведению бухгалтерского и налогового учета и отчетности, транспортного, хозяйственно-технического и бытового обслуживания учреждений района	340	0113	2300101250	000	12 776,40000	10 509,53000	10 044,64000
Расходы на выплаты персоналу казенных учреждений	340	0113	2300101250	110	10 850,40000	10 383,00000	9 883,00000



Иные закупки товаров, работ и услуг для обеспечения государственных (муниципальных) нужд	340	0113	2300101250	240	1 891,00000	121,23000	156,34000
Уплата налогов, сборов и иных платежей	340	0113	2300101250	850	35,00000	5,30000	5,30000
Осуществление отдельных государственных полномочий по оказанию социальной поддержки обучающимся муниципальных образовательных организаций	340	0113	2300170060	000	84,20000	65,90000	65,90000
Расходы на выплаты персоналу казенных учреждений	340	0113	2300170060	110	82,60000	64,30000	64,30000
Иные закупки товаров, работ и услуг для обеспечения государственных (муниципальных) нужд	340	0113	2300170060	240	1,60000	1,60000	1,60000
Расходы учреждений по приобретению коммунальных услуг	340	0113	2300172300	000	870,60000	0,00000	0,00000
Иные закупки товаров, работ и услуг для обеспечения государственных (муниципальных) нужд	340	0113	2300172300	240	870,60000	0,00000	0,00000
Расходы учреждений по приобретению коммунальных услуг	340	0113	23001S2300	000	217,60000	0,00000	0,00000
Иные закупки товаров, работ и услуг для обеспечения государственных (муниципальных) нужд	340	0113	23001S2300	240	217,60000	0,00000	0,00000
Муниципальная программа Холмского муниципального района "Противодействие коррупции в Холмском муниципальном районе на 2017-2021 годы"	340	0113	2700000000	000	3,00000	3,00000	0,00000
Формирование в обществе нетерпимости к коррупционному поведению, создание условий для обеспечения участия институтов гражданского общества в противодействии коррупции, обеспечение доступа граждан к информации о деятельности органов местного самоуправления	340	0113	2700100000	000	3,00000	3,00000	0,00000
Реализация мероприятий муниципальной программы Холмского муниципального района "Противодействие коррупции в Холмском муниципальном районе на 2017-2021 годы"	340	0113	2700199990	000	3,00000	3,00000	0,00000
Иные закупки товаров, работ и услуг для обеспечения государственных (муниципальных) нужд	340	0113	2700199990	240	3,00000	3,00000	0,00000
Прочие расходы, не отнесенные к муниципальным программам Холмского района	340	0113	9200000000	000	50,00000	10,00000	10,00000
Выполнение других обязательств за счет областного и муниципального бюджета	340	0113	9210000000	000	50,00000	10,00000	10,00000
Выполнение других обязательств	340	0113	9210023800	000	50,00000	10,00000	10,00000
Иные закупки товаров, работ и услуг для обеспечения государственных (муниципальных) нужд	340	0113	9210023800	240	50,00000	10,00000	10,00000
Расходы по социальной поддержке граждан не отнесенные к муниципальным программам Холмского района	340	0113	9800000000	000	452,10000	466,10000	480,50000
Расходы на выполнение государственных полномочий	340	0113	9810000000	000	452,10000	466,10000	480,50000
Осуществление отдельных государственных полномочий в сфере государственной регистрации актов гражданского состояния	340	0113	9810059300	000	448,60000	462,60000	477,00000
Расходы на выплаты персоналу государственных (муниципальных) органов	340	0113	9810059300	120	448,60000	462,60000	477,00000
Осуществление отдельных государственных полномочий по определению перечня должностных лиц, уполномоченных составлять протоколы об административных правонарушениях, предусмотренных соответствующими статьями областного закона "Об административных правонарушениях"	340	0113	9810070650	000	3,50000	3,50000	3,50000
Иные закупки товаров, работ и услуг для обеспечения государственных (муниципальных) нужд	340	0113	9810070650	240	3,50000	3,50000	3,50000
Национальная безопасность и правоохранительная деятельность	340	0300	0000000000	000	915,00000	870,00000	870,00000
Защита населения и территории от чрезвычайных ситуаций природного и техногенного характера, гражданская оборона	340	0309	0000000000	000	915,00000	870,00000	870,00000
Расходы на обеспечение деятельности учреждений, не отнесенные к муниципальным программам Холмского района	340	0309	9300000000	000	915,00000	870,00000	870,00000
Расходы на предупреждение и ликвидация последствий чрезвычайных ситуаций и стихийных бедствий природного и техногенного характера	340	0309	9310000000	000	915,00000	870,00000	870,00000
Предупреждение и ликвидация последствий чрезвычайных ситуаций и стихийных бедствий природного и техногенного характера	340	0309	9310023700	000	915,00000	870,00000	870,00000
Расходы на выплаты персоналу государственных (муниципальных) органов	340	0309	9310023700	120	865,00000	865,00000	865,00000
Иные закупки товаров, работ и услуг для обеспечения государственных (муниципальных) нужд	340	0309	9310023700	240	50,00000	5,00000	5,00000



Национальная экономика	340	0400	0000000000	000	6 696,72060	7 177,10000	7 106,90000
Сельское хозяйство и рыболовство	340	0405	0000000000	000	54,70000	54,70000	54,70000
Расходы по социальной поддержке граждан не отнесенные к муниципальным программам Холмского района	340	0405	9800000000	000	54,70000	54,70000	54,70000
Расходы на выполнение государственных полномочий	340	0405	9810000000	000	54,70000	54,70000	54,70000
Проведение мероприятий по предупреждению и ликвидации болезней животных, их лечению, отлову и содержанию безнадзорных животных, защите населения от болезней, общих для человека и животных, в части отлова безнадзорных животных, транспортировки отловленных безнадзорных животных, учета, содержания, лечения, вакцинации, стерилизации, чипирования отловленных безнадзорных животных, утилизации (уничтожения) биологических отходов, в том числе в результате эвтаназии отловленных безнадзорных животных, возврата владельцам отловленных безнадзорных животных	340	0405	9810070720	000	54,70000	54,70000	54,70000
Иные закупки товаров, работ и услуг для обеспечения государственных (муниципальных) нужд	340	0405	9810070720	240	54,70000	54,70000	54,70000
Транспорт	340	0408	0000000000	000	5 148,00000	5 148,00000	5 148,00000
Прочие расходы, не отнесенные к муниципальным программам Холмского района	340	0408	9200000000	000	5 148,00000	5 148,00000	5 148,00000
Выполнение других обязательств за счет областного и муниципального бюджета	340	0408	9210000000	000	5 148,00000	5 148,00000	5 148,00000
Возмещение недополученных доходов организациям и индивидуальным предпринимателям, осуществляющим регулярные перевозки пассажиров автомобильным транспортом общего пользования в городском и пригородном сообщении района	340	0408	9210026150	000	5 148,00000	5 148,00000	5 148,00000
Иные закупки товаров, работ и услуг для обеспечения государственных (муниципальных) нужд	340	0408	9210026150	240	5 148,00000	5 148,00000	5 148,00000
Дорожное хозяйство (дорожные фонды)	340	0409	0000000000	000	1 060,17960	1 677,40000	1 717,20000
Муниципальная программа Холмского муниципального района "Совершенствование и содержание дорожного хозяйства Холмского муниципального района на 2016-2018 годы и на плановый период до 2021 года"	340	0409	2200000000	000	1 060,17960	1 677,40000	0,00000
Улучшение транспортно-эксплуатационных показателей и обеспечение устойчивого функционирования автомобильных дорог общего пользования местного значения в соответствии с нормативными требованиями	340	0409	2200100000	000	350,85611	470,60000	0,00000
Осуществление дорожной деятельности в отношении автомобильных дорог общего пользования местного значения	340	0409	2200171510	000	333,31330	447,00000	0,00000
Иные закупки товаров, работ и услуг для обеспечения государственных (муниципальных) нужд	340	0409	2200171510	240	333,31330	447,00000	0,00000
Осуществление дорожной деятельности в отношении автомобильных дорог общего пользования местного значения	340	0409	22001S1510	000	17,54281	23,60000	0,00000
Иные закупки товаров, работ и услуг для обеспечения государственных (муниципальных) нужд	340	0409	22001S1510	240	17,54281	23,60000	0,00000
Создание условий для бесперебойного движения автомобильного транспорта путем обеспечения сохранности автомобильных дорог общего пользования местного значения и улучшения их транспортно-эксплуатационного состояния	340	0409	2200200000	000	709,32349	1 206,80000	0,00000
Совершенствование и содержание дорожного хозяйства	340	0409	2200223850	000	143,89060	700,80000	0,00000
Иные закупки товаров, работ и услуг для обеспечения государственных (муниципальных) нужд	340	0409	2200223850	240	143,89060	700,80000	0,00000
Осуществление дорожной деятельности в отношении автомобильных дорог общего пользования местного значения	340	0409	2200271510	000	537,16125	480,00000	0,00000
Иные закупки товаров, работ и услуг для обеспечения государственных (муниципальных) нужд	340	0409	2200271510	240	537,16125	480,00000	0,00000
Осуществление дорожной деятельности в отношении автомобильных дорог общего пользования местного значения	340	0409	22002S1510	000	28,27164	26,00000	0,00000
Иные закупки товаров, работ и услуг для обеспечения государственных (муниципальных) нужд	340	0409	22002S1510	240	28,27164	26,00000	0,00000
Прочие расходы, не отнесенные к муниципальным программам Холмского района	340	0409	9200000000	000	0,00000	0,00000	1 717,20000
Выполнение других обязательств за счет областного и муниципального бюджета	340	0409	9210000000	000	0,00000	0,00000	1 717,20000
Осуществление непрограммных расходов по содержанию и ремонту автомобильных дорог	340	0409	9210026111	000	0,00000	0,00000	790,20000
Иные закупки товаров, работ и услуг для обеспечения государственных (муниципальных) нужд	340	0409	9210026111	240	0,00000	0,00000	790,20000
Осуществление непрограммных расходов по содержанию и ремонту автомобильных дорог за счет средств субсидий на формирование муниципальных дорожных фондов	340	0409	9210071510	000	0,00000	0,00000	927,00000
Иные закупки товаров, работ и услуг для обеспечения государственных (муниципальных) нужд	340	0409	9210071510	240	0,00000	0,00000	927,00000
Другие вопросы в области национальной экономики	340	0412	0000000000	000	433,84100	297,00000	187,00000
Муниципальная программа Холмского муниципального района "Развитие торговли в Холмском муниципальном районе на 2017-2021 годы"	340	0412	1500000000	000	10,00000	10,00000	0,00000



Реализация государственной политики в районе торговой деятельности в целях создания условий для наиболее полного удовлетворения спроса населения на потребительские товары соответствующего качества по доступным ценам в пределах территориальной доступности, обеспечения прав потребителей на приобретение качественных и безопасных товаров.	340	0412	1500100000	000	10,00000	10,00000	0,00000
Реализация мероприятий муниципальной программы Холмского муниципального района "Развитие торговли в Холмском муниципальном районе на 2017-2021 годы"	340	0412	1500199990	000	10,00000	10,00000	0,00000
Иные закупки товаров, работ и услуг для обеспечения государственных (муниципальных) нужд	340	0412	1500199990	240	10,00000	10,00000	0,00000
Муниципальная программа Холмского муниципального района "Развитие малого и среднего предпринимательства в Холмском муниципальном районе на 2017-2021 годы"	340	0412	1600000000	000	80,00000	100,00000	0,00000
Обеспечение устойчивого развития малого и среднего предпринимательства, увеличение вклада малого и среднего предпринимательства в экономику района, увеличение числа занятого населения в малом и среднем предпринимательстве	340	0412	1600100000	000	70,00000	90,00000	0,00000
Реализация мероприятий муниципальной программы Холмского муниципального района "Развитие малого и среднего предпринимательства в Холмском муниципальном районе на 2017-2021 годы"	340	0412	1600199990	000	70,00000	90,00000	0,00000
Субсидии юридическим лицам (кроме некоммерческих организаций), индивидуальным предпринимателям, физическим лицам-производителям товаров, работ, услуг	340	0412	1600199990	810	70,00000	90,00000	0,00000
Создание благоприятного общественного климата для ведения среднего и малого предпринимательства	340	0412	1600300000	000	10,00000	10,00000	0,00000
Реализация мероприятий муниципальной программы Холмского муниципального района "Развитие малого и среднего предпринимательства в Холмском муниципальном районе на 2017-2021 годы"	340	0412	1600399990	000	10,00000	10,00000	0,00000
Иные закупки товаров, работ и услуг для обеспечения государственных (муниципальных) нужд	340	0412	1600399990	240	10,00000	10,00000	0,00000
Муниципальная программа Холмского муниципального района "Развитие управления земельными ресурсами в Холмском муниципальном районе на 2018-2020 годы"	340	0412	3100000000	000	197,00000	0,00000	0,00000
Обеспечение эффективного использования земельных участков	340	0412	3100100000	000	82,50000	0,00000	0,00000
Реализация мероприятий муниципальной программы "Развитие управления земельными ресурсами в Холмском муниципальном районе на 2018-2020 годы"	340	0412	3100199990	000	82,50000	0,00000	0,00000
Иные закупки товаров, работ и услуг для обеспечения государственных (муниципальных) нужд	340	0412	3100199990	240	82,50000	0,00000	0,00000
Осуществление регистрации права муниципальной собственности на земельные участки	340	0412	3100200000	000	31,00000	0,00000	0,00000
Реализация мероприятий муниципальной программы "Развитие управления земельными ресурсами в Холмском муниципальном районе на 2018-2020 годы"	340	0412	3100299990	000	31,00000	0,00000	0,00000
Иные закупки товаров, работ и услуг для обеспечения государственных (муниципальных) нужд	340	0412	3100299990	240	31,00000	0,00000	0,00000
Обеспечение рационального и эффективного использования земельных участков, расположенных на территории Холмского муниципального района	340	0412	3100300000	000	13,50000	0,00000	0,00000
Реализация мероприятий муниципальной программы "Развитие управления земельными ресурсами в Холмском муниципальном районе на 2018-2020 годы"	340	0412	3100399990	000	13,50000	0,00000	0,00000
Иные закупки товаров, работ и услуг для обеспечения государственных (муниципальных) нужд	340	0412	3100399990	240	13,50000	0,00000	0,00000
Обеспечение полноты сведений государственного кадастра недвижимости, повышение уровня юридической защиты прав, законных интересов правообладателей земельных участков, устранение кадастровых ошибок, допущенных при определении местоположения границ земельных участков, а также снижения количества земельных споров путем проведения комплексных кадастровых работ	340	0412	3100400000	000	70,00000	0,00000	0,00000
Реализация мероприятий муниципальной программы "Развитие управления земельными ресурсами в Холмском муниципальном районе на 2018-2020 годы"	340	0412	3100499990	000	70,00000	0,00000	0,00000
Иные закупки товаров, работ и услуг для обеспечения государственных (муниципальных) нужд	340	0412	3100499990	240	70,00000	0,00000	0,00000
Муниципальная программа Холмского муниципального района "Обеспечение прав потребителей в Холмском муниципальном районе на 2020-2022 годы"	340	0412	3300000000	000	1,00000	1,00000	1,00000
Развитие и укрепление системы защиты прав потребителей в Холмском районе, обеспечение координации деятельности всех участников по достижению цели Программы	340	0412	3300100000	000	1,00000	1,00000	1,00000
Реализация мероприятий муниципальной программы Холмского муниципального района "Обеспечение прав потребителей в Холмском муниципальном районе на 2020-2022 годы"	340	0412	3300199990	000	1,00000	1,00000	1,00000



Иные закупки товаров, работ и услуг для обеспечения государственных (муниципальных) нужд	340	0412	3300199990	240	1,00000	1,00000	1,00000
Прочие расходы, не отнесенные к муниципальным программам Холмского района	340	0412	9200000000	000	145,84100	186,00000	186,00000
Выполнение работ по землеустройству и землепользованию	340	0412	9220000000	000	145,84100	186,00000	186,00000
Мероприятия по землеустройству и землепользованию	340	0412	9220023810	000	145,84100	186,00000	186,00000
Иные закупки товаров, работ и услуг для обеспечения государственных (муниципальных) нужд	340	0412	9220023810	240	145,84100	186,00000	186,00000
Жилищно-коммунальное хозяйство	340	0500	0000000000	000	1 762,74100	1 171,50000	55,00000
Жилищное хозяйство	340	0501	0000000000	000	563,00000	55,00000	55,00000
Прочие расходы, не отнесенные к муниципальным программам Холмского района	340	0501	9200000000	000	563,00000	55,00000	55,00000
Расходы по ремонту муниципального жилищного фонда	340	0501	9240000000	000	400,00000	0,00000	0,00000
Обеспечение мероприятий по ремонту муниципального жилищного фонда	340	0501	9240023830	000	400,00000	0,00000	0,00000
Иные закупки товаров, работ и услуг для обеспечения государственных (муниципальных) нужд	340	0501	9240023830	240	400,00000	0,00000	0,00000
Расходы на жилищный фонд находящийся в казне района	340	0501	9260000000	000	163,00000	55,00000	55,00000
Взносы на капитальный ремонт общего имущества в многоквартирных домах	340	0501	9260023840	000	163,00000	55,00000	55,00000
Иные закупки товаров, работ и услуг для обеспечения государственных (муниципальных) нужд	340	0501	9260023840	240	163,00000	55,00000	55,00000
Коммунальное хозяйство	340	0502	0000000000	000	1 077,44100	1 116,50000	0,00000
Муниципальная программа Холмского муниципального района "Укрепление материально-технической базы предприятий жилищно-коммунального хозяйства Холмского района на 2014-2018 годы и на плановый период до 2021 года"	340	0502	2100000000	000	992,00000	1 042,00000	0,00000
Создание комфортных условий для населения при получении услуг надлежащего качества	340	0502	2100100000	000	896,00000	1 042,00000	0,00000
Реализация мероприятий муниципальной программы Холмского муниципального района "Укрепление материально-технической базы предприятий жилищно-коммунального хозяйства Холмского района на 2014-2018 годы и на плановый период до 2021 года"	340	0502	2100199990	000	896,00000	1 042,00000	0,00000
Субсидии юридическим лицам (кроме некоммерческих организаций), индивидуальным предпринимателям, физическим лицам-производителям товаров, работ, услуг	340	0502	2100199990	810	896,00000	1 042,00000	0,00000
Повышение качества обслуживания, содержания и эксплуатации объектов коммунальной инфраструктуры	340	0502	2100400000	000	96,00000	0,00000	0,00000
Реализация мероприятий муниципальной программы Холмского муниципального района "Укрепление материально-технической базы предприятий жилищно-коммунального хозяйства Холмского района на 2014-2018 годы и на плановый период до 2021 года"	340	0502	2100499990	000	96,00000	0,00000	0,00000
Субсидии юридическим лицам (кроме некоммерческих организаций), индивидуальным предпринимателям, физическим лицам-производителям товаров, работ, услуг	340	0502	2100499990	810	96,00000	0,00000	0,00000
Муниципальная программа Холмского муниципального района "Управление муниципальным имуществом в Холмском муниципальном районе на 2019-2021 годы"	340	0502	2800000000	000	85,44100	74,50000	0,00000
Обеспечение эффективности использования муниципального имущества	340	0502	2800100000	000	27,00000	50,60000	0,00000
Реализация мероприятий муниципальной программы "Управление муниципальным имуществом в Холмском муниципальном районе на 2019-2021 годы"	340	0502	2800199990	000	27,00000	50,60000	0,00000
Иные закупки товаров, работ и услуг для обеспечения государственных (муниципальных) нужд	340	0502	2800199990	240	27,00000	50,60000	0,00000
Обеспечение эффективности содержания муниципального имущества	340	0502	2800300000	000	58,44100	23,90000	0,00000
Реализация мероприятий муниципальной программы "Управление муниципальным имуществом в Холмском муниципальном районе на 2019-2021 годы"	340	0502	2800399990	000	58,44100	23,90000	0,00000
Иные закупки товаров, работ и услуг для обеспечения государственных (муниципальных) нужд	340	0502	2800399990	240	58,44100	23,90000	0,00000
Благоустройство	340	0503	0000000000	000	122,30000	0,00000	0,00000
Муниципальная программа Холмского муниципального района "Комплексное развитие инфраструктуры водоснабжения и водоотведения в Холмском районе на 2020-2025 годы."	340	0503	1300000000	000	122,30000	0,00000	0,00000
Обеспечение населения района водой надлежащего качества	340	0503	1300100000	000	122,30000	0,00000	0,00000
Реализация мероприятий муниципальной программы Холмского муниципального района "Комплексное развитие инфраструктуры водоснабжения и водоотведения в Холмском районе на 2020-2025 годы."	340	0503	1300199990	000	122,30000	0,00000	0,00000
Иные закупки товаров, работ и услуг для обеспечения государственных (муниципальных) нужд	340	0503	1300199990	240	122,30000	0,00000	0,00000
Охрана окружающей среды	340	0600	0000000000	000	1 717,10000	10,00000	10,00000
Другие вопросы в области охраны окружающей среды	340	0605	0000000000	000	1 717,10000	10,00000	10,00000
Муниципальная программа Холмского муниципального района " Охрана окружающей среды и экологической безопасности района на 2020-2025 годы"	340	0605	0700000000	000	1 717,10000	10,00000	10,00000
Реализация проектов(мероприятий), исключаящих недопустимую антропогенную нагрузку на окружающую природную среду, позволяющих развивать социально- экономическую сферу муниципал. района	340	0605	0700100000	000	1 707,10000	0,00000	0,00000



Организация деятельности по захоронению твердых коммунальных отходов в части разработки проектно-сметной документации на рекультивацию земельных участков, загрязненных в результате расположения на них объектов размещения отходов	340	0605	0700170380	000	1 707,10000	0,00000	0,00000
Иные закупки товаров, работ и услуг для обеспечения государственных (муниципальных) нужд	340	0605	0700170380	240	1 707,10000	0,00000	0,00000
Организация сбора и вывоза твердых бытовых отходов	340	0605	0700200000	000	10,00000	10,00000	10,00000
Реализация мероприятий муниципальной программы Холмского муниципального района "Охрана окружающей среды и экологической безопасности района на 2020-2025 годы"	340	0605	0700299990	000	10,00000	10,00000	10,00000
Иные закупки товаров, работ и услуг для обеспечения государственных (муниципальных) нужд	340	0605	0700299990	240	10,00000	10,00000	10,00000
Образование	340	0700	0000000000	000	62 844,20923	47 394,43600	50 601,00000
Дошкольное образование	340	0701	0000000000	000	19 705,97632	13 840,05000	13 829,05000
Муниципальная программа Холмского муниципального района "Развитие образования в Холмском муниципальном районе на 2020-2026 годы"	340	0701	0100000000	000	19 685,12632	13 824,05000	13 824,05000
Подпрограмма "Обеспечение реализации муниципальной программы Холмского муниципального района "Развитие образования в Холмском муниципальном районе на 2020-2026 годы" и прочие мероприятия в области образования"	340	0701	0140000000	000	19 685,12632	13 824,05000	13 824,05000
Обеспечение условий для выполнения муниципальных заданий	340	0701	0140100000	000	14 200,42632	13 541,05000	13 541,05000
Обеспечение деятельности образовательных организаций, реализующих программы дошкольного образования	340	0701	0140101220	000	5 261,72232	4 649,25000	4 649,25000
Субсидии автономным учреждениям	340	0701	0140101220	620	5 261,72232	4 649,25000	4 649,25000
Уплата налога на имущество организаций, земельного и транспортного налога	340	0701	0140123860	000	422,90400	280,00000	280,00000
Субсидии автономным учреждениям	340	0701	0140123860	620	422,90400	280,00000	280,00000
Обеспечение государственных гарантий реализации прав на получение общедоступного и бесплатного дошкольного образования в муниципальных дошкольных образовательных организациях, общедоступного и бесплатного дошкольного, начального общего, основного общего, среднего общего образования в муниципальных общеобразовательных организациях, обеспечение дополнительного образования детей в муниципальных общеобразовательных организациях в части расходов на оплату труда работникам образовательных организаций, технические средства обучения, расходные материалы и хозяйственные нужды образовательных организаций, на воспитание и обучение детей-инвалидов дошкольного и школьного возраста на дому, осуществляемое образовательными организациями, возмещение расходов за пользование услугой доступа к сети Интернет муниципальных общеобразовательных организаций, организующих обучение детей-инвалидов с использованием дистанционных образовательных технологий	340	0701	0140170040	000	8 396,20000	8 492,20000	8 492,20000
Субсидии автономным учреждениям	340	0701	0140170040	620	8 396,20000	8 492,20000	8 492,20000
Осуществление отдельных государственных полномочий по оказанию социальной поддержки обучающимся муниципальные образовательных организаций	340	0701	0140170060	000	119,60000	119,60000	119,60000
Социальные выплаты гражданам, кроме публичных нормативных социальных выплат	340	0701	0140170060	320	119,60000	119,60000	119,60000
Реализация прочих мероприятий в области образования	340	0701	0140200000	000	5 484,70000	283,00000	283,00000
Благоустройство игровых площадок образовательных организаций, реализующих программы дошкольного образования	340	0701	0140270320	000	300,00000	0,00000	0,00000
Субсидии автономным учреждениям	340	0701	0140270320	620	300,00000	0,00000	0,00000
Обеспечение пожарной безопасности, антитеррористической и антикриминальной безопасности дошкольных образовательных организаций, общеобразовательных организаций и организаций дополнительного образования детей	340	0701	0140272120	000	241,00000	233,00000	233,00000
Субсидии автономным учреждениям	340	0701	0140272120	620	241,00000	233,00000	233,00000
Расходы учреждений по приобретению коммунальных услуг	340	0701	0140272300	000	3 907,80000	0,00000	0,00000
Субсидии автономным учреждениям	340	0701	0140272300	620	3 907,80000	0,00000	0,00000
Обеспечение пожарной безопасности, антитеррористической и антикриминальной безопасности дошкольных образовательных организаций, общеобразовательных организаций и организаций дополнительного образования детей	340	0701	01402S2120	000	42,00000	50,00000	50,00000
Субсидии автономным учреждениям	340	0701	01402S2120	620	42,00000	50,00000	50,00000
Расходы учреждений по приобретению коммунальных услуг	340	0701	01402S2300	000	993,90000	0,00000	0,00000
Субсидии автономным учреждениям	340	0701	01402S2300	620	993,90000	0,00000	0,00000
Муниципальная программа Холмского муниципального района "Молодежь Холмского муниципального района на 2017-2021 годы"	340	0701	0300000000	000	0,00000	11,00000	0,00000
Подпрограмма "Молодежь Холмского муниципального района" на 2017-2021 годы"	340	0701	0310000000	000	0,00000	11,00000	0,00000



Содействие в организации труда и занятости молодежи	340	0701	0310500000	000	0,00000	11,00000	0,00000
Реализация мероприятий подпрограммы "Молодежь Холмского муниципального района" на 2017-2021 годы"	340	0701	0310599990	000	0,00000	11,00000	0,00000
Субсидии автономным учреждениям	340	0701	0310599990	620	0,00000	11,00000	0,00000
Муниципальная программа Холмского муниципального района "Комплексное развитие инфраструктуры водоснабжения и водоотведения в Холмском районе на 2020-2025 годы."	340	0701	1300000000	000	20,85000	5,00000	5,00000
Обеспечение населения района водой надлежащего качества	340	0701	1300100000	000	20,85000	5,00000	5,00000
Реализация мероприятий муниципальной программы Холмского муниципального района "Комплексное развитие инфраструктуры водоснабжения и водоотведения в Холмском районе на 2020-2025 годы.	340	0701	1300199990	000	5,00000	5,00000	5,00000
Субсидии автономным учреждениям	340	0701	1300199990	620	5,00000	5,00000	5,00000
Сфинансирование расходов на установку и обслуживание систем очистки воды	340	0701	13001S2370	000	15,85000	0,00000	0,00000
Субсидии автономным учреждениям	340	0701	13001S2370	620	15,85000	0,00000	0,00000
Общее образование	340	0702	0000000000	000	33 288,77241	26 937,38600	30 284,05000
Муниципальная программа Холмского муниципального района "Развитие образования в Холмском муниципальном районе на 2020-2026 годы"	340	0702	0100000000	000	33 251,72241	26 932,38600	30 279,05000
Подпрограмма "Развитие дополнительного образования в Холмском муниципальном районе" муниципальной программы Холмского муниципального района "Развитие образования в Холмском муниципальном районе на 2020-2026 годы"	340	0702	0120000000	000	35,00000	0,00000	0,00000
Формирование целостной системы выявления, продвижения и поддержки одаренных детей, инициативной и талантливой молодежи	340	0702	0120600000	000	35,00000	0,00000	0,00000
Поддержка одаренных детей, инициативной и талантливой молодежи	340	0702	0120626120	000	35,00000	0,00000	0,00000
Субсидии автономным учреждениям	340	0702	0120626120	620	35,00000	0,00000	0,00000
Подпрограмма "Обеспечение реализации муниципальной программы Холмского муниципального района "Развитие образования в Холмском муниципальном районе на 2020-2026 годы" и прочие мероприятия в области образования"	340	0702	0140000000	000	33 216,72241	26 932,38600	30 279,05000
Обеспечение условий для выполнения муниципальных заданий	340	0702	0140100000	000	25 341,34888	23 949,75000	23 949,75000
Обеспечение деятельности образовательных организаций, реализующих основные общеобразовательные программы	340	0702	0140101210	000	2 346,53788	2 036,95000	2 036,95000
Субсидии автономным учреждениям	340	0702	0140101210	620	2 346,53788	2 036,95000	2 036,95000
Уплата налога на имущество организаций, земельного и транспортного налога	340	0702	0140123860	000	152,60000	152,60000	152,60000
Субсидии автономным учреждениям	340	0702	0140123860	620	152,60000	152,60000	152,60000
Обеспечение государственных гарантий реализации прав на получение общедоступного и бесплатного дошкольного образования в муниципальных дошкольных образовательных организациях, общедоступного и бесплатного дошкольного, начального общего, основного общего, среднего общего образования в муниципальных общеобразовательных организациях, обеспечение дополнительного образования детей в муниципальных общеобразовательных организациях в части расходов на оплату труда работникам образовательных организаций, технические средства обучения, расходные материалы и хозяйственные нужды образовательных организаций, на воспитание и обучение детей-инвалидов дошкольного и школьного возраста на дому, осуществляемое образовательными организациями, возмещение расходов за пользование услугой доступа к сети Интернет муниципальных общеобразовательных организаций, организующих обучение детей-инвалидов с использованием дистанционных образовательных технологий	340	0702	0140170040	000	17 980,50000	17 066,40000	17 066,40000
Субсидии автономным учреждениям	340	0702	0140170040	620	17 980,50000	17 066,40000	17 066,40000
Осуществление отдельных государственных полномочий по оказанию социальной поддержки обучающимся муниципальных образовательных организаций	340	0702	0140170060	000	3 618,70000	4 438,20000	4 438,20000
Социальные выплаты гражданам, кроме публичных нормативных социальных выплат	340	0702	0140170060	320	625,70000	796,50000	796,50000
Субсидии автономным учреждениям	340	0702	0140170060	620	2 993,00000	3 641,70000	3 641,70000
Ежемесячное денежное вознаграждение за классное руководство в муниципальных образовательных организациях, реализующих общеобразовательные программы начального общего, основного общего и среднего общего образования	340	0702	0140170630	000	289,20000	255,60000	255,60000



Субсидии автономным учреждениям	340	0702	0140170630	620	289,20000	255,60000	255,60000
Расходы на оплату труда работников муниципальных организаций, учреждений, фонд оплаты труда которых формируется полностью за счет доходов организаций, учреждений, полученных от осуществления приносящей доход деятельности	340	0702	0140172240	000	39,46800	0,00000	0,00000
Субсидии автономным учреждениям	340	0702	0140172240	620	39,46800	0,00000	0,00000
Организация бесплатного питания обучающихся, получающих начальное общее образование в муниципальных образовательных организациях	340	0702	01401N3041	000	905,20000	0,00000	0,00000
Субсидии автономным учреждениям	340	0702	01401N3041	620	905,20000	0,00000	0,00000
Организация бесплатного питания обучающихся, получающих начальное общее образование в муниципальных образовательных организациях	340	0702	01401S3041	000	9,14300	0,00000	0,00000
Субсидии автономным учреждениям	340	0702	01401S3041	620	9,14300	0,00000	0,00000
Реализация прочих мероприятий в области образования	340	0702	0140200000	000	4 845,90000	909,90000	6 099,90000
Обеспечение персонализированного финансирования дополнительного образования детей	340	0702	0140226146	000	70,00000	358,30000	358,30000
Субсидии автономным учреждениям	340	0702	0140226146	620	70,00000	358,30000	358,30000
Ремонт зданий дошкольных образовательных организаций, общеобразовательных организаций, организаций дополнительного образования детей	340	0702	0140226300	000	100,00000	0,00000	5 190,00000
Субсидии автономным учреждениям	340	0702	0140226300	620	100,00000	0,00000	5 190,00000
Обеспечение организаций, осуществляющих образовательную деятельность по образовательным программам начального общего, основного общего и среднего общего образования, учебниками и учебными пособиями	340	0702	0140270500	000	211,20000	211,20000	211,20000
Субсидии автономным учреждениям	340	0702	0140270500	620	211,20000	211,20000	211,20000
Обеспечение доступа к информационно-телекоммуникационной сети "Интернет"	340	0702	0140270570	000	94,70000	94,70000	94,70000
Субсидии автономным учреждениям	340	0702	0140270570	620	94,70000	94,70000	94,70000
Приобретение или изготовление бланков документов об образовании и (или) о квалификации образовательными организациями района	340	0702	0140272080	000	6,60000	6,60000	6,60000
Субсидии автономным учреждениям	340	0702	0140272080	620	6,60000	6,60000	6,60000
Обеспечение пожарной безопасности, антитеррористической и антикриминальной безопасности дошкольных образовательных организаций, общеобразовательных организаций и организаций дополнительного образования детей	340	0702	0140272120	000	180,40000	188,40000	188,40000
Субсидии автономным учреждениям	340	0702	0140272120	620	180,40000	188,40000	188,40000
Расходы учреждений по приобретению коммунальных услуг	340	0702	0140272300	000	3 297,00000	0,00000	0,00000
Субсидии автономным учреждениям	340	0702	0140272300	620	3 297,00000	0,00000	0,00000
Приобретение или изготовление бланков документов об образовании и (или) о квалификации муниципальными общеобразовательными организациями района	340	0702	01402S2080	000	0,70000	0,70000	0,70000
Субсидии автономным учреждениям	340	0702	01402S2080	620	0,70000	0,70000	0,70000
Обеспечение пожарной безопасности, антитеррористической и антикриминальной безопасности дошкольных образовательных организаций, общеобразовательных организаций и организаций дополнительного образования детей	340	0702	01402S2120	000	78,00000	50,00000	50,00000
Субсидии автономным учреждениям	340	0702	01402S2120	620	78,00000	50,00000	50,00000
Расходы учреждений по приобретению коммунальных услуг	340	0702	01402S2300	000	807,30000	0,00000	0,00000
Субсидии автономным учреждениям	340	0702	01402S2300	620	807,30000	0,00000	0,00000
Федеральный проект "Информационная инфраструктура"	340	0702	014D200000	000	740,68000	0,00000	0,00000
Обеспечение развития информационно-телекоммуникационной инфраструктуры объектов общеобразовательных организаций	340	0702	014D272260	000	629,58000	0,00000	0,00000
Субсидии автономным учреждениям	340	0702	014D272260	620	629,58000	0,00000	0,00000
Обеспечение развития информационно-телекоммуникационной инфраструктуры объектов общеобразовательных организаций	340	0702	014D2S2260	000	111,10000	0,00000	0,00000
Субсидии автономным учреждениям	340	0702	014D2S2260	620	111,10000	0,00000	0,00000
Федеральный проект "Современная школа"	340	0702	014E100000	000	0,00000	2 072,73600	229,40000
Реализация основных и дополнительных общеобразовательных программ цифрового и гуманитарного профилей в общеобразовательных организациях, расположенных в сельской местности и малых городах	340	0702	014E1S1690	000	0,00000	1 138,33600	0,00000
Субсидии автономным учреждениям	340	0702	014E1S1690	620	0,00000	1 138,33600	0,00000
Обеспечение деятельности центров образования цифрового и гуманитарного профилей в общеобразовательных муниципальных организациях	340	0702	014E170020	000	0,00000	229,40000	229,40000
Субсидии автономным учреждениям	340	0702	014E170020	620	0,00000	229,40000	229,40000
Финансовое обеспечение деятельности центров образования цифрового и гуманитарного профилей в общеобразовательных муниципальных организациях	340	0702	014E171370	000	0,00000	705,00000	0,00000
Субсидии автономным учреждениям	340	0702	014E171370	620	0,00000	705,00000	0,00000
Федеральный проект "Цифровая образовательная среда"	340	0702	014E400000	000	2 288,79353	0,00000	0,00000
Внедрение целевой модели цифровой образовательной среды в общеобразовательных организациях	340	0702	014E4S2101	000	2 281,99353	0,00000	0,00000
Субсидии автономным учреждениям	340	0702	014E4S2101	240	2 281,99353	0,00000	0,00000
Иные закупки товаров, работ и услуг для обеспечения государственных (муниципальных) нужд	340	0702	014E4S2101	240	2 281,99353	0,00000	0,00000



Финансовое обеспечение внедрения и функционирования целевой модели цифровой образовательной среды в общеобразовательных муниципальных организациях	340	0702	014E471380	000	6,80000	0,00000	0,00000
Субсидии автономным учреждениям	340	0702	014E471380	620	6,80000	0,00000	0,00000
Муниципальная программа Холмского муниципального района "Комплексное развитие инфраструктуры водоснабжения и водоотведения в Холмском районе на 2020-2025 годы."	340	0702	1300000000	000	37,05000	5,00000	5,00000
Обеспечение населения района водой надлежащего качества	340	0702	1300100000	000	37,05000	5,00000	5,00000
Реализация мероприятий муниципальной программы Холмского муниципального района "Комплексное развитие инфраструктуры водоснабжения и водоотведения в Холмском районе на 2020-2025 годы."	340	0702	1300199990	000	5,00000	5,00000	5,00000
Субсидии автономным учреждениям	340	0702	1300199990	620	5,00000	5,00000	5,00000
Сопфинансирование расходов на установку и обслуживание систем очистки воды	340	0702	13001S2370	000	32,05000	0,00000	0,00000
Субсидии автономным учреждениям	340	0702	13001S2370	620	32,05000	0,00000	0,00000
Дополнительное образование	340	0703	0000000000	000	9 367,03250	6 076,50000	6 065,50000
Муниципальная программа Холмского муниципального района "Развитие образования в Холмском муниципальном районе на 2020-2026 годы"	340	0703	0100000000	000	2 836,89050	1 805,00000	1 805,00000
Подпрограмма "Развитие дополнительного образования в Холмском муниципальном районе" муниципальной программы Холмского муниципального района "Развитие образования в Холмском муниципальном районе на 2020-2026 годы"	340	0703	0120000000	000	87,25355	0,00000	0,00000
Создание социально-экономических условий для удовлетворения потребностей в интеллектуальном, духовном и физическом развитии детей, их профессионального самоопределения	340	0703	0120400000	000	87,25355	0,00000	0,00000
Создание творческих, научных, технических и других объединений дополнительного образования детей	340	0703	0120426142	000	87,25355	0,00000	0,00000
Субсидии автономным учреждениям	340	0703	0120426142	620	87,25355	0,00000	0,00000
Подпрограмма "Обеспечение реализации муниципальной программы Холмского муниципального района "Развитие образования в Холмском муниципальном районе на 2020-2026 годы" и прочие мероприятия в области образования"	340	0703	0140000000	000	2 749,63695	1 805,00000	1 805,00000
Обеспечение условий для выполнения муниципальных заданий	340	0703	0140100000	000	1 961,53695	1 709,80000	1 709,80000
Обеспечение деятельности организаций дополнительного образования детей	340	0703	0140101230	000	1 889,12495	1 653,80000	1 653,80000
Субсидии автономным учреждениям	340	0703	0140101230	620	1 889,12495	1 653,80000	1 653,80000
Уплата налога на имущество организаций, земельного и транспортного налога	340	0703	0140123860	000	56,00000	56,00000	56,00000
Субсидии автономным учреждениям	340	0703	0140123860	620	56,00000	56,00000	56,00000
Иные межбюджетные трансферты бюджетам муниципальных районов на частичную компенсацию дополнительных расходов на повышение заработной платы труда работников бюджетной сферы	340	0703	0140171410	000	8,60000	0,00000	0,00000
Субсидии автономным учреждениям	340	0703	0140171410	620	8,60000	0,00000	0,00000
Расходы на оплату труда работников муниципальных организаций, учреждений, фонд оплаты труда которых формируется полностью за счет доходов организаций, учреждений, полученных от осуществления приносящей доход деятельности	340	0703	0140172240	000	7,81200	0,00000	0,00000
Субсидии автономным учреждениям	340	0703	0140172240	620	7,81200	0,00000	0,00000
Реализация прочих мероприятий в области образования	340	0703	0140200000	000	788,10000	95,20000	95,20000
Обеспечение пожарной безопасности, антитеррористической и антикриминальной безопасности дошкольных образовательных организаций, общеобразовательных организаций и организаций дополнительного образования детей	340	0703	0140272120	000	71,90000	71,90000	71,90000
Субсидии автономным учреждениям	340	0703	0140272120	620	71,90000	71,90000	71,90000
Расходы учреждений по приобретению коммунальных услуг	340	0703	0140272300	000	376,00000	0,00000	0,00000
Субсидии автономным учреждениям	340	0703	0140272300	620	376,00000	0,00000	0,00000
Обеспечение пожарной безопасности, антитеррористической и антикриминальной безопасности дошкольных образовательных организаций, общеобразовательных организаций и организаций дополнительного образования детей	340	0703	01402S2120	000	84,20000	23,30000	23,30000
Субсидии автономным учреждениям	340	0703	01402S2120	620	84,20000	23,30000	23,30000
Расходы учреждений по приобретению коммунальных услуг	340	0703	01402S2300	000	256,00000	0,00000	0,00000
Субсидии автономным учреждениям	340	0703	01402S2300	620	256,00000	0,00000	0,00000
Муниципальная программа Холмского муниципального района "Развитие физической культуры и спорта в Холмском муниципальном районе на 2017-2021 годы"	340	0703	0200000000	000	7,00000	0,00000	0,00000
Развитие физической культуры и массового спорта на территории района	340	0703	0200100000	000	7,00000	0,00000	0,00000
Реализация прочих мероприятий муниципальной программы Холмского муниципального района "Развитие физической культуры и спорта в Холмском муниципальном районе на 2017-2021 годы"	340	0703	0200199990	000	7,00000	0,00000	0,00000
Субсидии автономным учреждениям	340	0703	0200199990	620	7,00000	0,00000	0,00000
Муниципальная программа Холмского муниципального района "Молодежь Холмского муниципального района на 2017-2021 годы"	340	0703	0300000000	000	0,00000	11,00000	0,00000



Подпрограмма "Молодежь Холмского муниципального района" на 2017-2021 годы"	340	0703	0310000000	000	0,00000	11,00000	0,00000
Содействие в организации труда и занятости молодежи	340	0703	0310500000	000	0,00000	11,00000	0,00000
Реализация мероприятий подпрограммы "Молодежь Холмского муниципального района" на 2017-2021 годы"	340	0703	0310599990	000	0,00000	11,00000	0,00000
Субсидии автономным учреждениям	340	0703	0310599990	620	0,00000	11,00000	0,00000
Муниципальная программа Холмского муниципального района "Развитие культуры и туризма Холмского района на 2020-2025 годы"	340	0703	1100000000	000	6 494,74200	4 260,50000	4 260,50000
Подпрограмма "Наследие и современность" муниципальной программы Холмского муниципального района "Развитие культуры и туризма Холмского района на 2020-2025 годы"	340	0703	1120000000	000	9,00000	25,00000	25,00000
Развитие образования в сфере культуры, сохранение кадрового потенциала сферы культуры, повышение престижности и привлекательности профессии работника культуры	340	0703	1120200000	000	9,00000	15,00000	15,00000
Поддержка одаренных детей	340	0703	1120226120	000	9,00000	9,00000	9,00000
Субсидии бюджетным учреждениям	340	0703	1120226120	610	9,00000	9,00000	9,00000
Обучение работников муниципальных учреждений, подведомственных органами местного самоуправления муниципальных районов, реализующим полномочия в сфере культуры, по образовательным программам высшего образования и дополнительным профессиональным программам	340	0703	11202S1550	000	0,00000	6,00000	6,00000
Субсидии бюджетным учреждениям	340	0703	11202S1550	610	0,00000	6,00000	6,00000
Укрепление единого культурного и информационного пространства на территории района. преодоление отставания и диспропорций в культурном уровне сельских поселений и районного центра. в том числе путем укрепления и модернизации материально-технической базы учреждений культуры, поддержка творческих инициатив населения района	340	0703	1120300000	000	0,00000	10,00000	10,00000
Приобретение в рамках федерального проекта "Обеспечение качественно нового уровня развития инфраструктуры культуры" музыкальных инструментов, оборудования и материалов для детских школ искусств по видам искусств, находящихся в ведении органов местного самоуправления муниципальных образований области в сфере культуры	340	0703	11203S2540	000	0,00000	10,00000	10,00000
Субсидии бюджетным учреждениям	340	0703	11203S2540	610	0,00000	10,00000	10,00000
Подпрограмма "Обеспечение муниципального управления в сфере культуры и туризма Холмского муниципального района" муниципальной программы Холмского муниципального района "Развитие культуры и туризма Холмского района на 2020-2025 годы"	340	0703	1140000000	000	6 485,74200	4 235,50000	4 235,50000
Ресурсное обеспечение деятельности Отдела культуры по реализации муниципальной программы	340	0703	1140100000	000	6 485,74200	4 235,50000	4 235,50000
Обеспечение деятельности организаций дополнительного образования детей	340	0703	1140101230	000	4 410,44200	4 203,20000	4 203,20000
Субсидии бюджетным учреждениям	340	0703	1140101230	610	4 410,44200	4 203,20000	4 203,20000
Обеспечение пожарной безопасности учреждений	340	0703	1140126850	000	32,30000	32,30000	32,30000
Субсидии бюджетным учреждениям	340	0703	1140126850	610	32,30000	32,30000	32,30000
Иные межбюджетные трансферты бюджетам муниципальных районов на частичную компенсацию дополнительных расходов на повышение оплаты труда работников бюджетной сферы	340	0703	1140171410	000	37,00000	0,00000	0,00000
Субсидии бюджетным учреждениям	340	0703	1140171410	610	37,00000	0,00000	0,00000
Возмещение расходов в 2020 году педагогическим работникам муниципальных образований организаций дополнительного образования детей за пользование услугами информационно-телекоммуникационной сети общего пользования, в том числе сети "Интернет", связанных с организацией дистанционного обучения в период ограничений, установленных в связи с введением режима повышенной готовности на территории Новгородской области	340	0703	1140172250	000	8,00000	0,00000	0,00000
Субсидии бюджетным учреждениям	340	0703	1140172250	610	8,00000	0,00000	0,00000
Софинансирование расходов по приобретению коммунальных услуг	340	0703	1140172300	000	1 728,00000	0,00000	0,00000
Субсидии бюджетным учреждениям	340	0703	1140172300	610	1 728,00000	0,00000	0,00000
Софинансирование расходов по приобретению коммунальных услуг	340	0703	11401S2300	000	270,00000	0,00000	0,00000
Субсидии бюджетным учреждениям	340	0703	11401S2300	610	270,00000	0,00000	0,00000
Муниципальная программа Холмского муниципального района "Комплексное развитие инфраструктуры водоснабжения и водоотведения в Холмском районе на 2020-2025 годы."	340	0703	1300000000	000	28,40000	0,00000	0,00000
Обеспечение населения района водой надлежащего качества	340	0703	1300100000	000	28,40000	0,00000	0,00000
Софинансирование расходов на установку и обслуживание систем очистки воды	340	0703	13001S2370	000	28,40000	0,00000	0,00000
Субсидии автономным учреждениям	340	0703	13001S2370	620	28,40000	0,00000	0,00000
Молодежная политика и оздоровление детей	340	0707	0000000000	000	418,52800	498,40000	422,40000



Муниципальная программа Холмского муниципального района "Развитие образования в Холмском муниципальном районе на 2020-2026 годы"	340	0707	0100000000	000	332,52800	412,40000	412,40000
Подпрограмма "Развитие дополнительного образования в Холмском муниципальном районе" муниципальной программы Холмского муниципального района "Развитие образования в Холмском муниципальном районе на 2020-2026 годы"	340	0707	0120000000	000	16,22800	150,00000	150,00000
Содействие в организации каникулярного образовательного отдыха, здорового образа жизни	340	0707	0120500000	000	16,22800	150,00000	150,00000
Организация деятельности профильных лагерей и лагерей с дневным пребыванием детей	340	0707	0120526100	000	16,22800	150,00000	150,00000
Субсидии автономным учреждениям	340	0707	0120526100	620	16,22800	150,00000	150,00000
Подпрограмма "Обеспечение реализации муниципальной программы Холмского муниципального района "Развитие образования в Холмском муниципальном районе на 2020-2026 годы" и прочие мероприятия в области образования"	340	0707	0140000000	000	316,30000	262,40000	262,40000
Обеспечение условий для выполнения муниципальных заданий	340	0707	0140100000	000	259,30000	262,40000	262,40000
Обеспечение деятельности программ каникулярного образовательного отдыха (оздоровление детей)	340	0707	0140101240	000	259,30000	262,40000	262,40000
Субсидии автономным учреждениям	340	0707	0140101240	620	259,30000	262,40000	262,40000
Реализация прочих мероприятий в области образования	340	0707	0140200000	000	57,00000	0,00000	0,00000
Расходы учреждений по приобретению коммунальных услуг	340	0707	0140272300	000	45,60000	0,00000	0,00000
Субсидии автономным учреждениям	340	0707	0140272300	620	45,60000	0,00000	0,00000
Расходы учреждений по приобретению коммунальных услуг	340	0707	01402S2300	000	11,40000	0,00000	0,00000
Субсидии автономным учреждениям	340	0707	01402S2300	620	11,40000	0,00000	0,00000
Муниципальная программа Холмского муниципального района "Молодежь Холмского муниципального района на 2017-2021 годы"	340	0707	0300000000	000	76,00000	76,00000	0,00000
Подпрограмма "Молодежь Холмского муниципального района" на 2017-2021 годы"	340	0707	0310000000	000	66,00000	41,00000	0,00000
Поддержка молодой семьи	340	0707	0310300000	000	13,50000	13,50000	0,00000
Реализация мероприятий подпрограммы "Молодежь Холмского муниципального района" на 2017-2021 годы"	340	0707	0310399990	000	13,50000	13,50000	0,00000
Иные закупки товаров, работ и услуг для обеспечения государственных (муниципальных) нужд	340	0707	0310399990	240	13,50000	13,50000	0,00000
Содействие в организации летнего отдыха, здорового образа жизни	340	0707	0310400000	000	1,50000	1,50000	0,00000
Реализация мероприятий подпрограммы "Молодежь Холмского муниципального района" на 2017-2021 годы"	340	0707	0310499990	000	1,50000	1,50000	0,00000
Иные закупки товаров, работ и услуг для обеспечения государственных (муниципальных) нужд	340	0707	0310499990	240	0,00000	1,50000	0,00000
Премии и гранты	340	0707	0310499990	350	1,50000	0,00000	0,00000
Содействие в организации труда и занятости молодежи	340	0707	0310500000	000	25,00000	0,00000	0,00000
Реализация мероприятий подпрограммы "Молодежь Холмского муниципального района" на 2017-2021 годы"	340	0707	0310599990	000	25,00000	0,00000	0,00000
Публичные нормативные выплаты гражданам несоциального характера	340	0707	0310599990	330	15,00000	0,00000	0,00000
Стипендии	340	0707	0310599990	340	10,00000	0,00000	0,00000
Выявление, продвижение и поддержка активности молодежи и ее достижений в различных сферах деятельности, в том числе по волонтерскому движению	340	0707	0310600000	000	26,00000	26,00000	0,00000
Реализация мероприятий подпрограммы "Молодежь Холмского муниципального района" на 2017-2021 годы"	340	0707	0310699990	000	26,00000	26,00000	0,00000
Иные закупки товаров, работ и услуг для обеспечения государственных (муниципальных) нужд	340	0707	0310699990	240	26,00000	26,00000	0,00000
Подпрограмма "Профилактика терроризма, экстремизма и других правонарушений в Холмском муниципальном районе на 2017-2021 годы"	340	0707	0320000000	000	10,00000	35,00000	0,00000
Оказание поддержки гражданам, являющимися членами народной дружины и принимающими в ее составе участие в охране общественного порядка	340	0707	0320200000	000	10,00000	35,00000	0,00000
Реализация мероприятий подпрограммы "Профилактика терроризма, экстремизма и других правонарушений в Холмском муниципальном районе на 2017-2021 годы"	340	0707	0320299990	000	10,00000	35,00000	0,00000
Расходы на выплаты персоналу государственных (муниципальных) органов	340	0707	0320299990	120	10,00000	35,00000	0,00000
Муниципальная программа Холмского муниципального района "Развитие добровольчества (волонтерства) в Холмском муниципальном районе на 2020-2025 годы"	340	0707	3400000000	000	10,00000	10,00000	10,00000
Развитие методической, информационной, консультационной, образовательной и ресурсной поддержки добровольческой (волонтерской) деятельности	340	0707	3400200000	000	5,00000	5,00000	5,00000
Реализация мероприятий муниципальной программы "Развитие добровольчества (волонтерства) в Холмском муниципальном районе на 2020-2025 годы"	340	0707	3400299990	000	5,00000	5,00000	5,00000
Иные закупки товаров, работ и услуг для обеспечения государственных (муниципальных) нужд	340	0707	3400299990	240	5,00000	5,00000	5,00000



Содействие реализации отдельных направлений добровольческой (волонтерской) деятельности	340	0707	3400300000	000	5,00000	5,00000	5,00000
Реализация мероприятий муниципальной программы "Развитие добровольчества (волонтерства) в Холмском муниципальном районе на 2020-2025 годы"	340	0707	3400399990	000	5,00000	5,00000	5,00000
Иные закупки товаров, работ и услуг для обеспечения государственных (муниципальных) нужд	340	0707	3400399990	240	5,00000	5,00000	5,00000
Другие вопросы в области образования	340	0709	0000000000	000	63,90000	42,10000	0,00000
Муниципальная программа Холмского муниципального района "Управление муниципальными финансами Холмского района на 2019-2025 годы"	340	0709	0900000000	000	21,80000	0,00000	0,00000
Подпрограмма "Повышение эффективности бюджетных расходов Холмского муниципального района"	340	0709	0930000000	000	21,80000	0,00000	0,00000
Проведение профессиональной подготовки, переподготовки и повышение квалификации муниципальных служащих, Холмского района в сфере повышения эффективности бюджетных расходов	340	0709	0930100000	000	21,80000	0,00000	0,00000
Организация дополнительного профессионального образования служащих, муниципальных служащих Новгородской области, а также работников муниципальных учреждений в сфере повышения эффективности бюджетных расходов	340	0709	0930171340	000	21,80000	0,00000	0,00000
Иные закупки товаров, работ и услуг для обеспечения государственных (муниципальных) нужд	340	0709	0930171340	240	21,80000	0,00000	0,00000
Муниципальная программа Холмского муниципального района "Реформирование и развитие муниципальной службы в Холмском муниципальном районе на 2017-2021 годы"	340	0709	1800000000	000	42,10000	42,10000	0,00000
Повышение уровня профессиональной переподготовки и повышение квалификации муниципальных служащих, формирование и подготовка резерва управленческих кадров	340	0709	1800200000	000	38,60000	38,60000	0,00000
Реализация прочих мероприятий муниципальной программы Холмского муниципального района "Реформирование и развитие муниципальной службы в Холмском муниципальном районе на 2017-2021 годы"	340	0709	1800299990	000	38,60000	38,60000	0,00000
Иные закупки товаров, работ и услуг для обеспечения государственных (муниципальных) нужд	340	0709	1800299990	240	38,60000	38,60000	0,00000
Формирование высококвалифицированного кадрового состава муниципальной службы	340	0709	1800600000	000	3,50000	3,50000	0,00000
Реализация мероприятий муниципальной программы "Реформирование и развитие муниципальной службы в Холмском муниципальном районе на 2017-2021 годы."	340	0709	1800699990	000	3,50000	3,50000	0,00000
Иные закупки товаров, работ и услуг для обеспечения государственных (муниципальных) нужд	340	0709	1800699990	240	3,50000	3,50000	0,00000
Культура, кинематография	340	0800	0000000000	000	27 200,31600	27 959,31000	20 075,40000
Культура	340	0801	0000000000	000	27 200,31600	27 959,31000	20 075,40000
Муниципальная программа Холмского муниципального района "Молодежь Холмского муниципального района на 2017-2021 годы"	340	0801	0300000000	000	0,00000	22,00000	0,00000
Подпрограмма "Молодежь Холмского муниципального района" на 2017-2021 годы"	340	0801	0310000000	000	0,00000	22,00000	0,00000
Содействие в организации труда и занятости молодежи	340	0801	0310500000	000	0,00000	22,00000	0,00000
Реализация мероприятий подпрограммы "Молодежь Холмского муниципального района" на 2017-2021 годы"	340	0801	0310599990	000	0,00000	22,00000	0,00000
Субсидии бюджетным учреждениям	340	0801	0310599990	610	0,00000	11,00000	0,00000
Субсидии автономным учреждениям	340	0801	0310599990	620	0,00000	11,00000	0,00000
Муниципальная программа Холмского муниципального района "Развитие культуры и туризма Холмского района на 2020-2025 годы"	340	0801	1100000000	000	27 200,31600	27 937,31000	20 075,40000
Подпрограмма "Сохранение объектов культурного наследия, расположенных на территории Холмского района" муниципальной программы Холмского муниципального района "Развитие культуры и туризма Холмского района на 2020-2025 годы"	340	0801	1110000000	000	60,00000	30,00000	50,00000
Сохранение объектов культурного наследия, находящихся в собственности Холмского района	340	0801	1110100000	000	60,00000	30,00000	50,00000
Производство работ по сохранению объектов культурного наследия, находящихся в собственности района	340	0801	1110126700	000	60,00000	30,00000	50,00000
Субсидии автономным учреждениям	340	0801	1110126700	620	60,00000	30,00000	50,00000
Подпрограмма "Наследие и современность" муниципальной программы Холмского муниципального района "Развитие культуры и туризма Холмского района на 2020-2025 годы"	340	0801	1120000000	000	3 013,14900	9 928,61000	1 330,20000
Развитие образования в сфере культуры, сохранение кадрового потенциала сферы культуры, повышение престижности и привлекательности профессии работника культуры	340	0801	1120200000	000	0,00000	3,00000	3,00000
Обучение работников муниципальных учреждений, подведомственных органами местного самоуправления муниципальных районов, реализующим полномочия в сфере культуры, по образовательным программам высшего образования и дополнительным профессиональным программам	340	0801	11202S1550	000	0,00000	3,00000	3,00000
Субсидии автономным учреждениям	340	0801	11202S1550	620	0,00000	3,00000	3,00000
Укрепление единого культурного и информационного пространства на территории района, преодоление отставания и диспропорций в культурном уровне сельских поселений и районного центра, в том числе путем укрепления и модернизации материально-технической базы учреждений культуры, поддержка творческих инициатив населения района	340	0801	1120300000	000	2 229,67900	2 995,10000	1 277,20000



Создание модельных муниципальных библиотек	340	0801	1120326147	000	0,00000	50,00000	0,00000
Субсидии бюджетным учреждениям	340	0801	1120326147	610	0,00000	50,00000	0,00000
Проведение ремонтов в Учреждениях культуры Холмского района	340	0801	1120326300	000	1 607,09000	2 320,00000	650,00000
Субсидии автономным учреждениям	340	0801	1120326300	620	1 607,09000	2 320,00000	650,00000
Обеспечение развития и укрепления материально-технической базы домов культуры, подведомственных органам местного самоуправления с числом жителей до 50 тыс.человек	340	0801	1120314670	000	604,80000	615,10000	617,20000
Субсидии автономным учреждениям	340	0801	1120314670	620	604,80000	615,10000	617,20000
Поддержка отраслей культуры	340	0801	1120315193	000	17,78900	0,00000	0,00000
Субсидии бюджетным учреждениям	340	0801	1120315193	610	17,78900	0,00000	0,00000
Проведение ремонтов в Учреждениях культуры Холмского района	340	0801	1120315200	000	0,00000	10,00000	10,00000
Субсидии автономным учреждениям	340	0801	1120315200	620	0,00000	10,00000	10,00000
Продвижение имиджа Холмского района как культурно-исторического города, развитие межрайонных, межрегиональных и международных культурных связей, проведение общественно значимых мероприятий	340	0801	1120400000	000	80,00000	50,00000	50,00000
Проведение общественно значимых мероприятий	340	0801	1120426820	000	80,00000	50,00000	50,00000
Субсидии автономным учреждениям	340	0801	1120426820	620	80,00000	50,00000	50,00000
Федеральный проект "Культурная среда"	340	0801	112A100000	000	703,47000	6 880,51000	0,00000
Поддержка отраслей культуры	340	0801	112A155190	000	703,47000	1 816,51000	0,00000
Субсидии автономным учреждениям	340	0801	112A155190	620	703,47000	1 816,51000	0,00000
Поддержка отраслей культуры	340	0801	112A155192	000	0,00000	5 064,00000	0,00000
Субсидии автономным учреждениям	340	0801	112A155192	620	0,00000	5 064,00000	0,00000
Подпрограмма "Развитие туризма и туристической деятельности на территории Холмского района" муниципальной программы Холмского муниципального района "Развитие культуры и туризма Холмского района на 2020-2025 годы"	340	0801	1130000000	000	434,33000	50,00000	50,00000
Создание условий для развития туризма на территории района, поддержка субъектов малого и среднего предпринимательства в сфере туризма, привлечение инвестиций в развитие туристкой инфраструктуры района	340	0801	1130100000	000	434,33000	50,00000	50,00000
Реализация мероприятий	340	0801	1130199990	000	434,33000	50,00000	50,00000
Субсидии автономным учреждениям	340	0801	1130199990	620	434,33000	50,00000	50,00000
Подпрограмма "Обеспечение муниципального управления в сфере культуры и туризма Холмского муниципального района" муниципальной программы Холмского муниципального района "Развитие культуры и туризма Холмского района на 2020-2025 годы"	340	0801	1140000000	000	23 692,83700	17 928,70000	18 645,20000
Ресурсное обеспечение деятельности Отдела культуры по реализации муниципальной программы	340	0801	1140100000	000	23 692,83700	17 928,70000	18 645,20000
Обеспечение деятельности учреждений культуры	340	0801	1140101280	000	13 231,70000	12 194,00000	12 678,50000
Субсидии автономным учреждениям	340	0801	1140101280	620	13 231,70000	12 194,00000	12 678,50000
Обеспечение деятельности библиотек	340	0801	1140101290	000	6 180,94700	5 544,70000	5 644,70000
Субсидии бюджетным учреждениям	340	0801	1140101290	610	6 180,94700	5 544,70000	5 644,70000
Уплата налога на имущество организаций, земельного и транспортного налога	340	0801	1140123860	000	407,47000	140,00000	240,00000
Субсидии бюджетным учреждениям	340	0801	1140123860	610	41,62000	40,00000	40,00000
Субсидии автономным учреждениям	340	0801	1140123860	620	365,85000	100,00000	200,00000
Приобретение передвижного многофункционального культурного центра (автоклуба)	340	0801	1140126148	000	0,00000	20,00000	0,00000
Субсидии автономным учреждениям	340	0801	1140126148	620	0,00000	20,00000	0,00000
Обеспечение пожарной безопасности учреждений	340	0801	1140126850	000	106,00000	30,00000	82,00000
Субсидии бюджетным учреждениям	340	0801	1140126850	610	32,00000	15,00000	32,00000
Субсидии автономным учреждениям	340	0801	1140126850	620	74,00000	15,00000	50,00000
Иные межбюджетные трансферты бюджетам муниципальных районов на частичную компенсацию дополнительных расходов на повышени оплаты труда работников бюджетной сферы	340	0801	1140171410	000	361,00000	0,00000	0,00000
Субсидии бюджетным учреждениям	340	0801	1140171410	610	116,50000	0,00000	0,00000
Субсидии автономным учреждениям	340	0801	1140171410	620	244,50000	0,00000	0,00000
Расходы на оплату труда работников муниципальных организаций, учреждений, фонд оплаты труда которых формируется полностью за счет доходов организаций, учреждений, полученных от осуществления приносящей доход деятельности	340	0801	1140172240	000	37,22000	0,00000	0,00000
Субсидии бюджетным учреждениям	340	0801	1140172240	610	2,06000	0,00000	0,00000
Субсидии автономным учреждениям	340	0801	1140172240	620	35,16000	0,00000	0,00000
Софинансирование расходов по приобретению коммунальных услуг	340	0801	1140172300	000	2 694,80000	0,00000	0,00000
Субсидии бюджетным учреждениям	340	0801	1140172300	610	337,00000	0,00000	0,00000
Субсидии автономным учреждениям	340	0801	1140172300	620	2 357,80000	0,00000	0,00000
Софинансирование расходов по приобретению коммунальных услуг	340	0801	11401S2300	000	673,70000	0,00000	0,00000
Субсидии бюджетным учреждениям	340	0801	11401S2300	610	103,00000	0,00000	0,00000
Субсидии автономным учреждениям	340	0801	11401S2300	620	570,70000	0,00000	0,00000



Социальная политика	340	1000	0000000000	000	11 320,47074	10 055,71440	10 112,03808
Пенсионное обеспечение	340	1001	0000000000	000	1 627,10000	1 357,10000	1 327,10000
Прочие расходы, не отнесенные к муниципальным программам Холмского района	340	1001	9200000000	000	1 627,10000	1 357,10000	1 327,10000
Доплаты к пенсиям государственных служащих субъектов Российской Федерации и муниципальных служащих	340	1001	9230000000	000	1 627,10000	1 357,10000	1 327,10000
Доплаты к пенсиям государственных служащих субъектов Российской Федерации и муниципальных служащих	340	1001	9230023820	000	1 627,10000	1 357,10000	1 327,10000
Публичные нормативные социальные выплаты гражданам	340	1001	9230023820	310	1 627,10000	1 357,10000	1 327,10000
Социальное обеспечение населения	340	1003	0000000000	000	378,00000	199,73168	204,30038
Муниципальная программа Холмского муниципального района "Развитие жилищного строительства на территории Холмского муниципального района на 2017-2020 годы"	340	1003	1200000000	000	378,00000	0,00000	0,00000
Подпрограмма "Обеспечение жильем молодых семей района на территории Холмского муниципального района на 2017-2020 годы" муниципальной программы Холмского муниципального района "Развитие жилищного строительства на территории Холмского муниципального района на 2017-2020 годы"	340	1003	1220000000	000	378,00000	0,00000	0,00000
Обеспечение предоставления молодым семьям социальных выплат на приобретение жилья экономического класса или строительство индивидуального жилого дома экономического класса, а также создание условий для привлечения молодыми семьями собственных средств, дополнительных финансовых средств кредитных и других организаций, предоставляющих кредиты и займы, в том числе ипотечные кредиты, для приобретения жилого помещения или строительства индивидуального жилого дома	340	1003	1220100000	000	378,00000	0,00000	0,00000
Софинансирование социальных выплат молодым семьям на приобретение (строительство) жилья	340	1003	12201L4970	000	378,00000	0,00000	0,00000
Социальные выплаты гражданам, кроме публичных нормативных социальных выплат	340	1003	12201L4970	320	378,00000	0,00000	0,00000
Прочие расходы, не отнесенные к муниципальным программам Холмского района	340	1003	9200000000	000	0,00000	199,73168	204,30038
Выполнение других обязательств за счет областного и муниципального бюджета	340	1003	9210000000	000	0,00000	199,73168	204,30038
Софинансирование социальных выплат молодым семьям на приобретение (строительство) жилья	340	1003	92100L4970	000	0,00000	199,73168	204,30038
Социальные выплаты гражданам, кроме публичных нормативных социальных выплат	340	1003	92100L4970	320	0,00000	199,73168	204,30038
Охрана семьи и детства	340	1004	0000000000	000	9 315,37074	8 498,88272	8 580,63770
Муниципальная программа Холмского муниципального района "Развитие образования в Холмском муниципальном районе на 2020-2026 годы"	340	1004	0100000000	000	9 315,37074	8 498,88272	8 580,63770
Подпрограмма "Социальная адаптация детей-сирот и детей, оставшихся без попечения родителей, а также лиц из числа детей-сирот и детей, оставшихся без попечения родителей в Холмском муниципальном районе" муниципальной программы Холмского муниципального района "Развитие образования в Холмском муниципальном районе на 2020-2026 годы"	340	1004	0130000000	000	9 168,47074	8 156,38272	8 197,13770
Формирование действенной системы комплексного решения семейного жизнеустройства детей-сирот и детей, оставшихся без попечения родителей, государственной поддержке замещающих семей	340	1004	0130100000	000	3 721,30000	2 739,10000	2 739,10000
Содержание ребенка в семье опекуна и приемной семье, а также вознаграждение, причитающееся приемному родителю	340	1004	0130170130	000	3 721,30000	2 739,10000	2 739,10000
Публичные нормативные социальные выплаты гражданам	340	1004	0130170130	310	2 041,20000	1 555,00000	1 555,00000
Социальные выплаты гражданам, кроме публичных нормативных социальных выплат	340	1004	0130170130	320	1 680,10000	1 184,10000	1 184,10000
Ресурсное и материально-техническое обеспечение процесса социализации детей-сирот, а также лиц из числа детей-сирот	340	1004	0130300000	000	5 447,17074	5 417,28272	5 458,03770
Предоставление субсидии на предоставление жилых помещений детям - сиротам и детям, оставшимся без попечения родителей, лицам из их числа по договорам найма специализированных жилых помещений	340	1004	01303N0821	000	5 447,17074	4 519,29217	4 554,07758
Бюджетные инвестиции	340	1004	01303N0821	410	5 447,17074	4 519,29217	4 554,07758
Обеспечение жилыми помещениями детей-сирот и детей, оставшихся без попечения родителей, лиц из числа детей - сирот и детей, оставшихся без попечения родителей	340	1004	01303R0821	000	0,00000	897,99055	903,96012
Бюджетные инвестиции	340	1004	01303R0821	410	0,00000	897,99055	903,96012
Подпрограмма "Обеспечение реализации муниципальной программы Холмского муниципального района "Развитие образования в Холмском муниципальном районе на 2020-2026 годы" и прочие мероприятия в области образования"	340	1004	0140000000	000	146,90000	342,50000	383,50000
Реализация прочих мероприятий в области образования	340	1004	0140200000	000	146,90000	342,50000	383,50000
Компенсация родительской платы родителям (законным представителям) детей, посещающих образовательные организации, реализующие образовательную программу дошкольного образования	340	1004	0140270010	000	146,90000	342,50000	383,50000



Публичные нормативные социальные выплаты гражданам	340	1004	0140270010	310	146,90000	342,50000	383,50000
Физическая культура и спорт	340	1100	0000000000	000	2 875,46500	1 067,00000	992,00000
Физическая культура	340	1101	0000000000	000	2 875,46500	1 067,00000	992,00000
Муниципальная программа Холмского муниципального района "Развитие физической культуры и спорта в Холмском муниципальном районе на 2017-2021 годы"	340	1101	0200000000	000	2 740,46500	992,00000	0,00000
Развитие физической культуры и массового спорта на территории района	340	1101	0200100000	000	2 740,46500	992,00000	0,00000
Обеспечение деятельности учреждений в сфере физической культуры и спорта	340	1101	0200101310	000	1 140,43500	972,00000	0,00000
Субсидии автономным учреждениям	340	1101	0200101310	620	1 140,43500	972,00000	0,00000
Проведение ремонта учреждений физической культуры и спорта	340	1101	0200126300	000	1 508,43000	0,00000	0,00000
Субсидии автономным учреждениям	340	1101	0200126300	620	1 508,43000	0,00000	0,00000
Реализация прочих мероприятий муниципальной программы Холмского муниципального района "Развитие физической культуры и спорта в Холмском муниципальном районе на 2017-2021 годы"	340	1101	0200199990	000	91,60000	20,00000	0,00000
Субсидии автономным учреждениям	340	1101	0200199990	620	91,60000	20,00000	0,00000
Муниципальная программа Холмского муниципального района "Патриотическое воспитание населения Холмского района на 2017-2021 годы"	340	1101	0400000000	000	110,00000	50,00000	0,00000
Организация патриотического воспитания населения района и допризывной подготовки молодежи к военной службе в ходе подготовки и проведения мероприятий патриотической направленности	340	1101	0400200000	000	110,00000	50,00000	0,00000
Реализация мероприятий муниципальной программы Холмского муниципального района "Патриотическое воспитание населения Холмского района на 2017-2021 годы"	340	1101	0400299990	000	110,00000	50,00000	0,00000
Субсидии автономным учреждениям	340	1101	0400299990	620	110,00000	50,00000	0,00000
Муниципальная программа Холмского муниципального района "Комплексные меры противодействия наркомагии и зависимости от других психоактивных веществ в Холмском муниципальном районе на 2017-2021 годы"	340	1101	0500000000	000	25,00000	25,00000	0,00000
Организационно-управленческие мероприятия по совершенствованию реализации государственной антинаркотической политики в районе	340	1101	0500100000	000	25,00000	25,00000	0,00000
Реализация мероприятий муниципальной программы Холмского муниципального района "Комплексные меры противодействия наркомагии и зависимости от других психоактивных веществ в Холмском муниципальном районе на 2017-2021 годы"	340	1101	0500199990	000	25,00000	25,00000	0,00000
Субсидии автономным учреждениям	340	1101	0500199990	620	25,00000	25,00000	0,00000
Прочие расходы, не отнесенные к муниципальным программам Холмского района	340	1101	9200000000	000	0,00000	0,00000	992,00000
Выполнение других обязательств за счет областного и муниципального бюджета	340	1101	9210000000	000	0,00000	0,00000	992,00000
Осуществление непрограммных расходов на осуществление деятельности физкультурно-оздоровительного комплекса	340	1101	9210026149	000	0,00000	0,00000	992,00000
Субсидии автономным учреждениям	340	1101	9210026149	620	0,00000	0,00000	992,00000
Комитет финансов Администрации Холмского муниципального района	492	0000	0000000000	000	19 504,92040	12 515,30000	12 518,40000
Общегосударственные вопросы	492	0100	0000000000	000	5 430,80000	3 628,70000	3 628,70000
Функционирование Правительства Российской Федерации, высших исполнительных органов государственной власти субъектов Российской Федерации, местных администраций	492	0104	0000000000	000	300,30000	300,30000	300,30000
Муниципальная программа Холмского муниципального района "Управление муниципальными финансами Холмского района на 2019-2025 годы"	492	0104	0900000000	000	300,30000	300,30000	300,30000
Подпрограмма "Финансовая поддержка муниципальных образований Холмского муниципального района" муниципальной программы Холмского муниципального района "Управление муниципальными финансами Холмского района на 2019-2025 годы"	492	0104	0920000000	000	300,30000	300,30000	300,30000
Предоставление межбюджетных трансфертов бюджетам городского и сельских поселений Холмского района	492	0104	0920100000	000	300,30000	300,30000	300,30000
Возмещение затрат по содержанию штатных единиц, осуществляющих переданные отдельные государственные полномочия области	492	0104	0920170280	000	300,30000	300,30000	300,30000
Субвенции	492	0104	0920170280	530	300,30000	300,30000	300,30000
Обеспечение деятельности финансовых, налоговых и таможенных органов и органов финансового (финансово-бюджетного) надзора	492	0106	0000000000	000	3 996,70000	3 328,40000	3 328,40000
Муниципальная программа Холмского муниципального района "Управление муниципальными финансами Холмского района на 2019-2025 годы"	492	0106	0900000000	000	3 996,70000	3 328,40000	3 328,40000



Подпрограмма "Организация и обеспечение осуществления бюджетного процесса, управленческие муниципальным долгом Холмского муниципального района" муниципальной программы Холмского муниципального района "Управление муниципальными финансами Холмского района на 2019-2025 годы"	492	0106	0910000000	000	3 996,70000	3 328,40000	3 328,40000
Обеспечение деятельности комитета	492	0106	0910200000	000	3 996,70000	3 328,40000	3 328,40000
Расходы на обеспечение функций органов местного самоуправления	492	0106	0910201000	000	3 996,70000	3 328,40000	3 328,40000
Расходы на выплаты персоналу государственных (муниципальных) органов	492	0106	0910201000	120	3 298,80000	2 990,40000	2 990,40000
Иные закупки товаров, работ и услуг для обеспечения государственных (муниципальных) нужд	492	0106	0910201000	240	694,90000	335,00000	335,00000
Уплата налогов, сборов и иных платежей	492	0106	0910201000	850	3,00000	3,00000	3,00000
Другие общегосударственные вопросы	492	0113	0000000000	000	1 133,80000	0,00000	0,00000
Муниципальная программа Холмского муниципального района "Управление муниципальными финансами Холмского района на 2019-2025 годы"	492	0113	0900000000	000	1 081,00000	0,00000	0,00000
Подпрограмма "Финансовая поддержка муниципальных образований Холмского муниципального района" муниципальной программы Холмского муниципального района "Управление муниципальными финансами Холмского района на 2019-2025 годы"	492	0113	0920000000	000	1 081,00000	0,00000	0,00000
Предоставление межбюджетных трансфертов бюджетам городского и сельских поселений Холмского района	492	0113	0920100000	000	1 081,00000	0,00000	0,00000
Реализация мероприятий подпрограммы "Финансовая поддержка муниципальных образований Холмского муниципального района"	492	0113	0920199990	000	1 081,00000	0,00000	0,00000
Иные межбюджетные трансферты	492	0113	0920199990	540	1 081,00000	0,00000	0,00000
Прочие расходы, не отнесенные к муниципальным программам Холмского района	492	0113	9200000000	000	52,80000	0,00000	0,00000
Выполнение других обязательств за счет областного и муниципального бюджета	492	0113	9210000000	000	52,80000	0,00000	0,00000
Резерв на финансовое обеспечение мероприятий, связанных с предотвращением влияния ухудшения экономической ситуации на развитие отраслей экономики, с профилактикой устранением последствий распространения коронавирусной инфекции	492	0113	9210023620	000	52,80000	0,00000	0,00000
Резервные средства	492	0113	9210023620	870	52,80000	0,00000	0,00000
Национальная оборона	492	0200	0000000000	000	444,90000	449,20000	467,60000
Мобилизационная и внебюджетная подготовка	492	0203	0000000000	000	444,90000	449,20000	467,60000
Муниципальная программа Холмского муниципального района "Управление муниципальными финансами Холмского района на 2019-2025 годы"	492	0203	0900000000	000	444,90000	449,20000	467,60000
Подпрограмма "Финансовая поддержка муниципальных образований Холмского муниципального района" муниципальной программы Холмского муниципального района "Управление муниципальными финансами Холмского района на 2019-2025 годы"	492	0203	0920000000	000	444,90000	449,20000	467,60000
Предоставление межбюджетных трансфертов бюджетам городского и сельских поселений Холмского района	492	0203	0920100000	000	444,90000	449,20000	467,60000
Осуществление государственных полномочий по первичному воинскому учету на территориях	492	0203	0920151180	000	444,90000	449,20000	467,60000
Субвенции	492	0203	0920151180	530	444,90000	449,20000	467,60000
Национальная экономика	492	0400	0000000000	000	1 699,22040	0,00000	0,00000
Дорожное хозяйство (дорожные фонды)	492	0409	0000000000	000	1 699,22040	0,00000	0,00000
Муниципальная программа Холмского муниципального района "Совершенствование и содержание дорожного хозяйства Холмского муниципального района на 2016-2018 годы и на плановый период до 2021 года"	492	0409	2200000000	000	1 699,22040	0,00000	0,00000
Создание условий для бесперебойного движения автомобильного транспорта путем обеспечения сохранности автомобильных дорог общего пользования местного значения и улучшения их транспортно-эксплуатационного состояния	492	0409	2200200000	000	1 699,22040	0,00000	0,00000
Предоставление иных межбюджетных трансфертов из дорожного фонда муниципального района бюджетам городского и сельских поселений на формирование муниципального дорожного фонда	492	0409	2200223870	000	1 699,22040	0,00000	0,00000
Иные межбюджетные трансферты	492	0409	2200223870	540	1 699,22040	0,00000	0,00000
Образование	492	0700	0000000000	000	21,80000	0,00000	0,00000
Другие вопросы в области образования	492	0709	0000000000	000	21,80000	0,00000	0,00000
Муниципальная программа Холмского муниципального района "Управление муниципальными финансами Холмского района на 2019-2025 годы"	492	0709	0900000000	000	21,80000	0,00000	0,00000
Подпрограмма "Повышение эффективности бюджетных расходов Холмского муниципального района"	492	0709	0930000000	000	21,80000	0,00000	0,00000
Проведение профессиональной подготовки, переподготовки и повышения квалификации муниципальных служащих, Холмского района в сфере повышения эффективности бюджетных расходов	492	0709	0930100000	000	21,80000	0,00000	0,00000
Организация дополнительного профессионального образования служащих муниципальных служащих Новгородской области, а также работников муниципальных учреждений в сфере повышения эффективности бюджетных расходов	492	0709	0930171340	000	21,80000	0,00000	0,00000



Иные закупки товаров, работ и услуг для обеспечения государственных (муниципальных) нужд	492	0709	0930171340	240	21,80000	0,00000	0,00000
Обслуживание государственного и муниципального долга	492	1300	0000000000	000	7,10000	7,10000	7,10000
Обслуживание государственного внутреннего и муниципального долга	492	1301	0000000000	000	7,10000	7,10000	7,10000
Муниципальная программа Холмского муниципального района "Управление муниципальными финансами Холмского района на 2019-2025 годы"	492	1301	0900000000	000	7,10000	7,10000	7,10000
Подпрограмма "Организация и обеспечение осуществления бюджетного процесса, управление муниципальным долгом Холмского муниципального района" муниципальной программы Холмского муниципального района "Управление муниципальными финансами Холмского района на 2019-2025 годы"	492	1301	0910000000	000	7,10000	7,10000	7,10000
Обеспечение исполнения долговых обязательств Холмского района	492	1301	0910100000	000	7,10000	7,10000	7,10000
Процентные платежи по муниципальному долгу Холмского района	492	1301	0910123900	000	7,10000	7,10000	7,10000
Обслуживание муниципального долга	492	1301	0910123900	730	7,10000	7,10000	7,10000
Межбюджетные трансферты общего характера бюджетам субъектов РФ и муниципальных образований	492	1400	0000000000	000	11 901,10000	8 430,30000	8 415,00000
Дотация на выравнивание бюджетной обеспеченности субъектов Российской Федерации и муниципальных образований	492	1401	0000000000	000	11 901,10000	8 430,30000	8 415,00000
Муниципальная программа Холмского муниципального района "Управление муниципальными финансами Холмского района на 2019-2025 годы"	492	1401	0900000000	000	11 901,10000	8 430,30000	8 415,00000
Подпрограмма "Финансовая поддержка муниципальных образований Холмского муниципального района" муниципальной программы Холмского муниципального района "Управление муниципальными финансами Холмского района на 2019-2025 годы"	492	1401	0920000000	000	11 901,10000	8 430,30000	8 415,00000
Предоставление межбюджетных трансфертов бюджетам городского и сельских поселений Холмского района	492	1401	0920100000	000	11 901,10000	8 430,30000	8 415,00000
Выравнивание бюджетной обеспеченности поселений	492	1401	0920170100	000	11 901,10000	8 430,30000	8 415,00000
Дотации	492	1401	0920170100	510	11 901,10000	8 430,30000	8 415,00000
Условно утвержденные расходы					0,00000	2 400,00000	4 600,00000
Всего расходов:					171 199,06186	142 345,20704	137 382,47808

1.7. Приложение 11 изложить в следующей редакции:

Приложение 11
к решению Думы Холмского
муниципального района на 2020 год
и плановый период 2021-2022 годов

Документ, учреждение	РП	Ц.ст.	ВР	Сумма на 2020 год	Сумма на 2021 год	Сумма на 2022 год
Общегосударственные вопросы	0100	0000000000	000	41 792,91889	35 353,54664	34 070,44000
Функционирование высшего должностного лица субъекта Российской Федерации и муниципального образования	0102	0000000000	000	1 570,10000	1 570,10000	1 570,10000
Расходы на обеспечение деятельности отдельных органов исполнительной власти района, не отнесенные к муниципальным программам Холмского района	0102	9100000000	000	1 570,10000	1 570,10000	1 570,10000
Расходы на обеспечение деятельности органов исполнительной власти района	0102	9110000000	000	1 570,10000	1 570,10000	1 570,10000
Глава муниципального образования	0102	9110001000	000	1 570,10000	1 570,10000	1 570,10000
Расходы на выплаты персоналу государственных (муниципальных) органов	0102	9110001000	120	1 570,10000	1 570,10000	1 570,10000
Функционирование Правительства Российской Федерации, высших исполнительных органов государственной власти субъектов Российской Федерации, местных администраций	0104	0000000000	000	18 548,41889	17 769,91664	17 362,70000
Муниципальная программа Холмского муниципального района "Управление муниципальными финансами Холмского района на 2019-2025 годы"	0104	0900000000	000	300,30000	300,30000	300,30000
Подпрограмма "Финансовая поддержка муниципальных образований Холмского муниципального района" муниципальной программы Холмского муниципального района "Управление муниципальными финансами Холмского района на 2019-2025 годы"	0104	0920000000	000	300,30000	300,30000	300,30000
Предоставление межбюджетных трансфертов бюджетам городского и сельских поселений Холмского района	0104	0920100000	000	300,30000	300,30000	300,30000
Возмещение затрат по содержанию штатных единиц, осуществляющих переданные отдельные государственные полномочия области	0104	0920170280	000	300,30000	300,30000	300,30000



Субвенции	0104	0920170280	530	300,30000	300,30000	300,30000
Расходы на обеспечение деятельности отдельных органов исполнительной власти района, не отнесенные к муниципальным программам Холмского района	0104	9100000000	000	16 798,91889	16 020,41664	15 613,20000
Расходы на выполнение функций аппаратов муниципальных органов	0104	9190000000	000	16 798,91889	16 020,41664	15 613,20000
Расходы на обеспечение функций органов местного самоуправления	0104	9190001000	000	16 798,91889	16 020,41664	15 613,20000
Расходы на выплаты персоналу государственных (муниципальных) органов	0104	9190001000	120	15 944,11889	15 942,41664	15 445,20000
Иные закупки товаров, работ и услуг для обеспечения государственных (муниципальных) нужд	0104	9190001000	240	746,37000	75,00000	165,00000
Уплата налогов, сборов и иных платежей	0104	9190001000	850	108,43000	3,00000	3,00000
Расходы по социальной поддержке граждан не отнесенные к муниципальным программам Холмского района	0104	9800000000	000	1 449,20000	1 449,20000	1 449,20000
Расходы на выполнение государственных полномочий	0104	9810000000	000	1 449,20000	1 449,20000	1 449,20000
Возмещение затрат по содержанию штатных единиц, осуществляющих переданные отдельные государственные полномочия области	0104	9810070280	000	1 449,20000	1 449,20000	1 449,20000
Расходы на выплаты персоналу государственных (муниципальных) органов	0104	9810070280	120	954,10000	954,10000	954,10000
Иные закупки товаров, работ и услуг для обеспечения государственных (муниципальных) нужд	0104	9810070280	240	495,10000	495,10000	495,10000
Судебная система	0105	0000000000	000	4,60000	4,80000	30,10000
Прочие расходы, не отнесенные к муниципальным программам Холмского района	0105	9200000000	000	4,60000	4,80000	30,10000
Расходы на составление (изменение) списков кандидатов в присяжные заседатели федеральных судов общей юрисдикции в Российской Федерации	0105	9270000000	000	4,60000	4,80000	30,10000
Составление (изменение) списков кандидатов в присяжные заседатели федеральных судов общей юрисдикции в Российской Федерации	0105	9270051200	000	4,60000	4,80000	30,10000
Иные закупки товаров, работ и услуг для обеспечения государственных (муниципальных) нужд	0105	9270051200	240	4,60000	4,80000	30,10000
Обеспечение деятельности финансовых, налоговых и таможенных органов и органов финансового (финансово-бюджетного) надзора	0106	0000000000	000	4 942,60000	4 210,50000	4 210,50000
Муниципальная программа Холмского муниципального района "Управление муниципальными финансами Холмского района на 2019-2025 годы"	0106	0900000000	000	3 996,70000	3 328,40000	3 328,40000
Подпрограмма "Организация и обеспечение осуществления бюджетного процесса, управление муниципальным долгом Холмского муниципального района" муниципальной программы Холмского муниципального района "Управление муниципальными финансами Холмского района на 2019-2025 годы"	0106	0910000000	000	3 996,70000	3 328,40000	3 328,40000
Обеспечение деятельности комитета	0106	0910200000	000	3 996,70000	3 328,40000	3 328,40000
Расходы на обеспечение функций органов местного самоуправления	0106	0910201000	000	3 996,70000	3 328,40000	3 328,40000
Расходы на выплаты персоналу государственных (муниципальных) органов	0106	0910201000	120	3 298,80000	2 990,40000	2 990,40000
Иные закупки товаров, работ и услуг для обеспечения государственных (муниципальных) нужд	0106	0910201000	240	694,90000	335,00000	335,00000
Уплата налогов, сборов и иных платежей	0106	0910201000	850	3,00000	3,00000	3,00000
Контрольно - счетная комиссия Холмского района	0106	9500000000	000	945,90000	882,10000	882,10000
Расходы на председателя контрольно-счетной комиссии Холмского района	0106	9510000000	000	945,90000	882,10000	882,10000
Председатель контрольно-счетной комиссии Холмского района	0106	9510001000	000	945,90000	882,10000	882,10000
Расходы на выплаты персоналу государственных (муниципальных) органов	0106	9510001000	120	869,90000	831,10000	831,10000
Иные закупки товаров, работ и услуг для обеспечения государственных (муниципальных) нужд	0106	9510001000	240	75,00000	50,00000	50,00000
Уплата налогов, сборов и иных платежей	0106	9510001000	850	1,00000	1,00000	1,00000
Резервные фонды	0111	0000000000	000	15,00000	15,00000	15,00000
Прочие расходы, не отнесенные к муниципальным программам Холмского района	0111	9200000000	000	15,00000	15,00000	15,00000
Расходы на резервные фонды исполнительных органов муниципальной власти Холмского района	0111	9290000000	000	15,00000	15,00000	15,00000
Резервные фонды исполнительных органов муниципальной власти Холмского района	0111	9290023780	000	15,00000	15,00000	15,00000



Резервные средства	0111	9290023780	870	15,00000	15,00000	15,00000
Другие общегосударственные вопросы	0113	0000000000	000	16 712,20000	11 783,23000	10 882,04000
Муниципальная программа Холмского муниципального района "Доступная среда для инвалидов на 2017-2020 годы"	0113	0600000000	000	17,40000	0,00000	0,00000
Формирование положительного отношения в обществе к инвалидам	0113	0600200000	000	17,40000	0,00000	0,00000
Реализация мероприятий муниципальной программы Холмского муниципального района "Доступная среда для инвалидов на 2017-2020 годы"	0113	0600299990	000	17,40000	0,00000	0,00000
Иные закупки товаров, работ и услуг для обеспечения государственных (муниципальных) нужд	0113	0600299990	240	17,40000	0,00000	0,00000
Муниципальная программа Холмского муниципального района "Повышение безопасности дорожного движения в районе на 2020-2025годы"	0113	0800000000	000	255,00000	255,00000	255,00000
Совершенствование системы обучения детей безопасному поведению на дорогах и улицах. проведение комплекса профилактических мероприятий по предупреждению ДТП	0113	0800200000	000	5,00000	5,00000	5,00000
Реализация мероприятий муниципальной программы Холмского муниципального района "Повышение безопасности дорожного движения в районе на 2017-2019годы"	0113	0800299990	000	5,00000	5,00000	5,00000
Иные закупки товаров, работ и услуг для обеспечения государственных (муниципальных) нужд	0113	0800299990	240	5,00000	5,00000	5,00000
Сокращение уличных преступлений правонарушений, профилактическое воздействие на поведение граждан в местах массового их пребывания	0113	0800300000	000	250,00000	250,00000	250,00000
Реализация мероприятий муниципальной программы Холмского района "Повышение безопасности дорожного движения в районе на 2017-2019 годы"	0113	0800399990	000	250,00000	250,00000	250,00000
Иные закупки товаров, работ и услуг для обеспечения государственных (муниципальных) нужд	0113	0800399990	240	250,00000	250,00000	250,00000
Муниципальная программа Холмского муниципального района "Управление муниципальными финансами Холмского района на 2019-2025 годы"	0113	0900000000	000	1 081,00000	0,00000	0,00000
Подпрограмма "Финансовая поддержка муниципальных образований Холмского муниципального района" муниципальной программы Холмского муниципального района "Управление муниципальными финансами Холмского района на 2019-2025 годы"	0113	0920000000	000	1 081,00000	0,00000	0,00000
Предоставление межбюджетных трансфертов бюджетам городского и сельских поселений Холмского района	0113	0920100000	000	1 081,00000	0,00000	0,00000
Реализация мероприятий подпрограммы "Финансовая поддержка муниципальных образований Холмского муниципального района"	0113	0920199990	000	1 081,00000	0,00000	0,00000
Иные межбюджетные трансферты	0113	0920199990	540	1 081,00000	0,00000	0,00000
Муниципальная программа Холмского муниципального района "Поддержка молодежи, оказавшейся в трудной жизненной ситуации на 2017-2020 годы"	0113	1000000000	000	5,00000	0,00000	0,00000
Информационное обеспечение	0113	1000100000	000	5,00000	0,00000	0,00000
Реализация мероприятий муниципальной программы Холмского муниципального района "Поддержка молодежи, оказавшейся в трудной жизненной ситуации на 2017-2020 годы"	0113	1000199990	000	5,00000	0,00000	0,00000
Иные закупки товаров, работ и услуг для обеспечения государственных (муниципальных) нужд	0113	1000199990	240	5,00000	0,00000	0,00000
Муниципальная программа Холмского муниципального района "Об энергосбережении в Холмском муниципальном районе на 2020-2025 годы."	0113	1400000000	000	15,00000	15,00000	15,00000
Снижение доли использования электроэнергии муниципальными бюджетными учреждениями	0113	1400100000	000	10,00000	10,00000	10,00000
Реализация мероприятий муниципальной программы Холмского муниципального района "Об энергосбережении в Холмском муниципальном районе на 2020-2025 годы"	0113	1400199990	000	10,00000	10,00000	10,00000
Иные закупки товаров, работ и услуг для обеспечения государственных (муниципальных) нужд	0113	1400199990	240	10,00000	10,00000	10,00000
Снижение потребления энергетических ресурсов в жилом фонде и учреждениях района	0113	1400200000	000	5,00000	5,00000	5,00000
Реализация мероприятий муниципальной программы Холмского муниципального района "Об энергосбережении в Холмском муниципальном районе на 2020-2025 годы."	0113	1400299990	000	5,00000	5,00000	5,00000



Иные закупки товаров, работ и услуг для обеспечения государственных (муниципальных) нужд	0113	1400299990	240	5,00000	5,00000	5,00000
Муниципальная программа Холмского муниципального района "Информатизация органов местного самоуправления Холмского муниципального района на 2017-2021 годы"	0113	1700000000	000	816,50000	447,70000	0,00000
Развитие и функционирование информационно-вычислительной сети, отвечающей современным требованиям и обеспечивающей потребности органов местного самоуправления Холмского района	0113	1700100000	000	774,50000	408,70000	0,00000
Реализация мероприятий муниципальной программы Холмского муниципального района "Информатизация органов местного самоуправления Холмского муниципального района на 2017-2021 годы"	0113	1700199990	000	774,50000	408,70000	0,00000
Иные закупки товаров, работ и услуг для обеспечения государственных (муниципальных) нужд	0113	1700199990	240	774,50000	408,70000	0,00000
Обеспечение информационной безопасности деятельности органов местного самоуправления, защиты муниципальных информационных ресурсов	0113	1700200000	000	42,00000	39,00000	0,00000
Реализация мероприятий муниципальной программы Холмского муниципального района "Информатизация органов местного самоуправления Холмского муниципального района на 2017-2021 годы"	0113	1700299990	000	42,00000	39,00000	0,00000
Иные закупки товаров, работ и услуг для обеспечения государственных (муниципальных) нужд	0113	1700299990	240	42,00000	39,00000	0,00000
Муниципальная программа Холмского муниципального района "Развитие сельского хозяйства Холмского муниципального района на 2020-2024 годы".	0113	1900000000	000	15,60000	10,00000	10,00000
Развитие производства и переработки основных видов растениеводческой продукции	0113	1900200000	000	15,60000	0,00000	0,00000
Развитие производства и переработки основных видов растениеводческой продукции	0113	1900299990	000	15,60000	0,00000	0,00000
Иные закупки товаров, работ и услуг для обеспечения государственных (муниципальных) нужд	0113	1900299990	240	15,60000	0,00000	0,00000
Проведение полного комплекса организационно-хозяйственных, агротехнических, химических, механических мер борьбы на площадях, засоренных борщевиком Сосновского	0113	1900500000	000	0,00000	10,00000	10,00000
Реализация мероприятий муниципальной программы "Развитие сельского хозяйства Холмского муниципального района на 2020-2024 годы"	0113	1900599990	000	0,00000	10,00000	10,00000
Иные закупки товаров, работ и услуг для обеспечения государственных (муниципальных) нужд	0113	1900599990	240	0,00000	10,00000	10,00000
Муниципальная программа Холмского муниципального района "Комплексное развитие сельских территорий Холмского района до 2025 года"	0113	2000000000	000	0,00000	1,00000	1,00000
Создание условий для обеспечения доступным и комфортным жильем сельского населения	0113	2000100000	000	0,00000	1,00000	1,00000
Реализация мероприятий муниципальной программы "Комплексное развитие сельских территорий Холмского района до 2025 года"	0113	2000199990	000	0,00000	1,00000	1,00000
Иные закупки товаров, работ и услуг для обеспечения государственных (муниципальных) нужд	0113	2000199990	240	0,00000	1,00000	1,00000
Муниципальная программа Холмского муниципального района «Обеспечение муниципальных учреждений и органов местного самоуправления Холмского муниципального района в сфере бухгалтерского и иного (транспортного, хозяйственно-технического и бытового) обслуживания на 2016-2020 гг. и на плановый период до 2022 года»	0113	2300000000	000	13 948,80000	10 575,43000	10 110,54000
Обеспечение организации и ведения бухгалтерского и налогового учета и отчетности, транспортного, хозяйственно-технического и бытового обслуживания учреждений района	0113	2300100000	000	13 948,80000	10 575,43000	10 110,54000
Учреждение по организации и ведению бухгалтерского и налогового учета и отчетности, транспортного, хозяйственно-технического и бытового обслуживания учреждений района	0113	2300101250	000	12 776,40000	10 509,53000	10 044,64000
Расходы на выплаты персоналу казенных учреждений	0113	2300101250	110	10 850,40000	10 383,00000	9 883,00000
Иные закупки товаров, работ и услуг для обеспечения государственных (муниципальных) нужд	0113	2300101250	240	1 891,00000	121,23000	156,34000
Уплата налогов, сборов и иных платежей	0113	2300101250	850	35,00000	5,30000	5,30000
Осуществление отдельных государственных полномочий по оказанию социальной поддержки обучающимся муниципальными образовательными организациями	0113	2300170060	000	84,20000	65,90000	65,90000
Расходы на выплаты персоналу казенных учреждений	0113	2300170060	110	82,60000	64,30000	64,30000
Иные закупки товаров, работ и услуг для обеспечения государственных (муниципальных) нужд	0113	2300170060	240	1,60000	1,60000	1,60000



Расходы учреждений по приобретению коммунальных услуг	0113	2300172300	000	870,60000	0,00000	0,00000
Иные закупки товаров, работ и услуг для обеспечения государственных (муниципальных) нужд	0113	2300172300	240	870,60000	0,00000	0,00000
Расходы учреждений по приобретению коммунальных услуг	0113	23001S2300	000	217,60000	0,00000	0,00000
Иные закупки товаров, работ и услуг для обеспечения государственных (муниципальных) нужд	0113	23001S2300	240	217,60000	0,00000	0,00000
Муниципальная программа Холмского муниципального района "Противодействие коррупции в Холмском муниципальном районе на 2017-2021 годы"	0113	2700000000	000	3,00000	3,00000	0,00000
Формирование в обществе нетерпимости к коррупционному поведению, создание условий для обеспечения участия институтов гражданского общества в противодействии коррупции, обеспечение доступа граждан к информации о деятельности органов местного самоуправления	0113	2700100000	000	3,00000	3,00000	0,00000
Реализация мероприятий муниципальной программы Холмского муниципального района "Противодействие коррупции в Холмском муниципальном районе на 2017-2021 годы"	0113	2700199990	000	3,00000	3,00000	0,00000
Иные закупки товаров, работ и услуг для обеспечения государственных (муниципальных) нужд	0113	2700199990	240	3,00000	3,00000	0,00000
Прочие расходы, не отнесенные к муниципальным программам Холмского района	0113	9200000000	000	102,80000	10,00000	10,00000
Выполнение других обязательств за счет областного и муниципального бюджета	0113	9210000000	000	102,80000	10,00000	10,00000
Резерв на финансовое обеспечение мероприятий, связанных с предотвращением влияния ухудшения экономической ситуации на развитие отраслей экономики, с профилактикой устранением последствий распространения коронавирусной инфекции	0113	9210023620	000	52,80000	0,00000	0,00000
Резервные средства	0113	9210023620	870	52,80000	0,00000	0,00000
Выполнение других обязательств	0113	9210023800	000	50,00000	10,00000	10,00000
Иные закупки товаров, работ и услуг для обеспечения государственных (муниципальных) нужд	0113	9210023800	240	50,00000	10,00000	10,00000
Расходы по социальной поддержке граждан не отнесенные к муниципальным программам Холмского района	0113	9800000000	000	452,10000	466,10000	480,50000
Расходы на выполнение государственных полномочий	0113	9810000000	000	452,10000	466,10000	480,50000
Осуществление отдельных государственных полномочий в сфере государственной регистрации актов гражданского состояния	0113	9810059300	000	448,60000	462,60000	477,00000
Расходы на выплаты персоналу государственных (муниципальных) органов	0113	9810059300	120	448,60000	462,60000	477,00000
Осуществление отдельных государственных полномочий по определению перечня должностных лиц, уполномоченных составлять протоколы об административных правонарушениях, предусмотренных соответствующими статьями областного закона "Об административных правонарушениях"	0113	9810070650	000	3,50000	3,50000	3,50000
Иные закупки товаров, работ и услуг для обеспечения государственных (муниципальных) нужд	0113	9810070650	240	3,50000	3,50000	3,50000
Национальная оборона	0200	0000000000	000	444,90000	449,20000	467,60000
Мобилизационная и внебюджетная подготовка	0203	0000000000	000	444,90000	449,20000	467,60000
Муниципальная программа Холмского муниципального района "Управление муниципальными финансами Холмского района на 2019-2025 годы"	0203	0900000000	000	444,90000	449,20000	467,60000
Подпрограмма "Финансовая поддержка муниципальных образований Холмского муниципального района" муниципальной программы Холмского муниципального района "Управление муниципальными финансами Холмского района на 2019-2025 годы"	0203	0920000000	000	444,90000	449,20000	467,60000
Предоставление межбюджетных трансфертов бюджетам городского и сельских поселений Холмского района	0203	0920100000	000	444,90000	449,20000	467,60000
Осуществление государственных полномочий по первичному воинскому учету на территориях	0203	0920151180	000	444,90000	449,20000	467,60000
Субвенции	0203	0920151180	530	444,90000	449,20000	467,60000
Национальная безопасность и правоохранительная деятельность	0300	0000000000	000	915,00000	870,00000	870,00000
Защита населения и территории от чрезвычайных ситуаций природного и техногенного характера, гражданская оборона	0309	0000000000	000	915,00000	870,00000	870,00000
Расходы на обеспечение деятельности учреждений, не отнесенные к муниципальным программам Холмского района	0309	9300000000	000	915,00000	870,00000	870,00000



Расходы на предупреждение и ликвидация последствий чрезвычайных ситуаций и стихийных бедствий природного и техногенного характера	0309	9310000000	000	915,00000	870,00000	870,00000
Предупреждение и ликвидация последствий чрезвычайных ситуаций и стихийных бедствий природного и техногенного характера	0309	9310023700	000	915,00000	870,00000	870,00000
Расходы на выплаты персоналу государственных (муниципальных) органов	0309	9310023700	120	865,00000	865,00000	865,00000
Иные закупки товаров, работ и услуг для обеспечения государственных (муниципальных) нужд	0309	9310023700	240	50,00000	5,00000	5,00000
Национальная экономика	0400	0000000000	000	8 395,94100	7 177,10000	7 106,90000
Сельское хозяйство и рыболовство	0405	0000000000	000	54,70000	54,70000	54,70000
Расходы по социальной поддержке граждан не отнесенные к муниципальным программам Холмского района	0405	9800000000	000	54,70000	54,70000	54,70000
Расходы на выполнение государственных полномочий	0405	9810000000	000	54,70000	54,70000	54,70000
Проведение мероприятий по предупреждению и ликвидации болезней животных, их лечению, отлову и содержанию безнадзорных животных, защите населения от болезней, общих для человека и животных, в части отлова безнадзорных животных, транспортировки отловленных безнадзорных животных, учета, содержания, лечения, вакцинации, стерилизации, чипирования отловленных безнадзорных животных, утилизации (уничтожения) биологических отходов, в том числе в результате эвтаназии отловленных безнадзорных животных, возврата владельцам отловленных безнадзорных животных	0405	9810070720	000	54,70000	54,70000	54,70000
Иные закупки товаров, работ и услуг для обеспечения государственных (муниципальных) нужд	0405	9810070720	240	54,70000	54,70000	54,70000
Транспорт	0408	0000000000	000	5 148,00000	5 148,00000	5 148,00000
Прочие расходы, не отнесенные к муниципальным программам Холмского района	0408	9200000000	000	5 148,00000	5 148,00000	5 148,00000
Выполнение других обязательств за счет областного и муниципального бюджета	0408	9210000000	000	5 148,00000	5 148,00000	5 148,00000
Возмещение недополученных доходов организациям и индивидуальным предпринимателям, осуществляющим регулярные перевозки пассажиров автомобильным транспортом общего пользования в городском и пригородном сообщении района	0408	9210026150	000	5 148,00000	5 148,00000	5 148,00000
Иные закупки товаров, работ и услуг для обеспечения государственных (муниципальных) нужд	0408	9210026150	240	5 148,00000	5 148,00000	5 148,00000
Дорожное хозяйство (дорожные фонды)	0409	0000000000	000	2 759,40000	1 677,40000	1 717,20000
Муниципальная программа Холмского муниципального района "Совершенствование и содержание дорожного хозяйства Холмского муниципального района на 2016-2018 годы и на плановый период до 2021 года"	0409	2200000000	000	2 759,40000	1 677,40000	0,00000
Улучшение транспортно-эксплуатационных показателей и обеспечение устойчивого функционирования автомобильных дорог общего пользования местного значения в соответствии с нормативными требованиями	0409	2200100000	000	350,85611	470,60000	0,00000
Осуществление дорожной деятельности в отношении автомобильных дорог общего пользования местного значения	0409	2200171510	000	333,31330	447,00000	0,00000
Иные закупки товаров, работ и услуг для обеспечения государственных (муниципальных) нужд	0409	2200171510	240	333,31330	447,00000	0,00000
Осуществление дорожной деятельности в отношении автомобильных дорог общего пользования местного значения	0409	22001S1510	000	17,54281	23,60000	0,00000
Иные закупки товаров, работ и услуг для обеспечения государственных (муниципальных) нужд	0409	22001S1510	240	17,54281	23,60000	0,00000
Создание условий для бесперебойного движения автомобильного транспорта путем обеспечения сохранности автомобильных дорог общего пользования местного значения и улучшения их транспортно-эксплуатационного состояния	0409	2200200000	000	2 408,54389	1 206,80000	0,00000
Совершенствование и содержание дорожного хозяйства	0409	2200223850	000	143,89060	700,80000	0,00000
Иные закупки товаров, работ и услуг для обеспечения государственных (муниципальных) нужд	0409	2200223850	240	143,89060	700,80000	0,00000
Предоставление иных межбюджетных трансфертов из дорожного фонда муниципального района бюджетам городского и сельских поселений на формирование муниципального дорожного фонда	0409	2200223870	000	1 699,22040	0,00000	0,00000
Иные межбюджетные трансферты	0409	2200223870	540	1 699,22040	0,00000	0,00000
Осуществление дорожной деятельности в отношении автомобильных дорог общего пользования местного значения	0409	2200271510	000	537,16125	480,00000	0,00000



Иные закупки товаров, работ и услуг для обеспечения государственных (муниципальных) нужд	0409	2200271510	240	537,16125	480,00000	0,00000
Осуществление дорожной деятельности в отношении автомобильных дорог общего пользования местного значения	0409	22002S1510	000	28,27164	26,00000	0,00000
Иные закупки товаров, работ и услуг для обеспечения государственных (муниципальных) нужд	0409	22002S1510	240	28,27164	26,00000	0,00000
Прочие расходы, не отнесенные к муниципальным программам Холмского района	0409	9200000000	000	0,00000	0,00000	1 717,20000
Выполнение других обязательств за счет областного и муниципального бюджета	0409	9210000000	000	0,00000	0,00000	1 717,20000
Осуществление непрограммных расходов по содержанию и ремонту автомобильных дорог	0409	9210026111	000	0,00000	0,00000	790,20000
Иные закупки товаров, работ и услуг для обеспечения государственных (муниципальных) нужд	0409	9210026111	240	0,00000	0,00000	790,20000
Осуществление непрограммных расходов по содержанию и ремонту автомобильных дорог за счет средств субсидий на формирование муниципальных дорожных фондов	0409	9210071510	000	0,00000	0,00000	927,00000
Иные закупки товаров, работ и услуг для обеспечения государственных (муниципальных) нужд	0409	9210071510	240	0,00000	0,00000	927,00000
Другие вопросы в области национальной экономики	0412	0000000000	000	433,84100	297,00000	187,00000
Муниципальная программа Холмского муниципального района "Развитие торговли в Холмском муниципальном районе на 2017-2021 годы"	0412	1500000000	000	10,00000	10,00000	0,00000
Реализация государственной политики в районе торговой деятельности в целях создания условий для наиболее полного удовлетворения спроса населения на потребительские товары соответствующего качества по доступным ценам в пределах территориальной доступности, обеспечения прав потребителей на приобретение качественных и безопасных товаров.	0412	1500100000	000	10,00000	10,00000	0,00000
Реализация мероприятий муниципальной программы Холмского муниципального района "Развитие торговли в Холмском муниципальном районе на 2017-2021 годы"	0412	1500199990	000	10,00000	10,00000	0,00000
Иные закупки товаров, работ и услуг для обеспечения государственных (муниципальных) нужд	0412	1500199990	240	10,00000	10,00000	0,00000
Муниципальная программа Холмского муниципального района "Развитие малого и среднего предпринимательства в Холмском муниципальном районе на 2017-2021 годы"	0412	1600000000	000	80,00000	100,00000	0,00000
Обеспечение устойчивого развития малого и среднего предпринимательства, увеличение вклада малого и среднего предпринимательства в экономику района, увеличение числа занятого населения в малом и среднем предпринимательстве	0412	1600100000	000	70,00000	90,00000	0,00000
Реализация мероприятий муниципальной программы Холмского муниципального района "Развитие малого и среднего предпринимательства в Холмском муниципальном районе на 2017-2021 годы"	0412	1600199990	000	70,00000	90,00000	0,00000
Субсидии юридическим лицам (кроме некоммерческих организаций), индивидуальным предпринимателям, физическим лицам-производителям товаров, работ, услуг	0412	1600199990	810	70,00000	90,00000	0,00000
Создание благоприятного общественного климата для ведения среднего и малого предпринимательства	0412	1600300000	000	10,00000	10,00000	0,00000
Реализация мероприятий муниципальной программы Холмского муниципального района "Развитие малого и среднего предпринимательства в Холмском муниципальном районе на 2017-2021 годы"	0412	1600399990	000	10,00000	10,00000	0,00000
Иные закупки товаров, работ и услуг для обеспечения государственных (муниципальных) нужд	0412	1600399990	240	10,00000	10,00000	0,00000
Муниципальная программа Холмского муниципального района "Развитие управления земельными ресурсами в Холмском муниципальном районе на 2018-2020 годы"	0412	3100000000	000	197,00000	0,00000	0,00000
Обеспечение эффективного использования земельных участков	0412	3100100000	000	82,50000	0,00000	0,00000
Реализация мероприятий муниципальной программы "Развитие управления земельными ресурсами в Холмском муниципальном районе на 2018-2020 годы"	0412	3100199990	000	82,50000	0,00000	0,00000
Иные закупки товаров, работ и услуг для обеспечения государственных (муниципальных) нужд	0412	3100199990	240	82,50000	0,00000	0,00000
Осуществление регистрации права муниципальной собственности на земельные участки	0412	3100200000	000	31,00000	0,00000	0,00000
Реализация мероприятий муниципальной программы "Развитие управления земельными ресурсами в Холмском муниципальном районе на 2018-2020 годы"	0412	3100299990	000	31,00000	0,00000	0,00000
Иные закупки товаров, работ и услуг для обеспечения государственных (муниципальных) нужд	0412	3100299990	240	31,00000	0,00000	0,00000
Обеспечение рационального и эффективного использования земельных участков, расположенных на территории Холмского муниципального района	0412	3100300000	000	13,50000	0,00000	0,00000
Реализация мероприятий муниципальной программы "Развитие управления земельными ресурсами в Холмском муниципальном районе на 2018-2020 годы"	0412	3100399990	000	13,50000	0,00000	0,00000



Иные закупки товаров, работ и услуг для обеспечения государственных (муниципальных) нужд	0412	3100399990	240	13,50000	0,00000	0,00000
Обеспечение полноты сведений государственного кадастра недвижимости, повышение уровня юридической защиты прав, законных интересов правообладателей земельных участков, устранение кадастровых ошибок, допущенных при определении местоположения границ земельных участков, а также снижения количества земельных споров путем проведения комплексных кадастровых работ	0412	3100400000	000	70,00000	0,00000	0,00000
Реализация мероприятий муниципальной программы "Развитие управления земельными ресурсами в Холмском муниципальном районе на 2018-2020 годы"	0412	3100499990	000	70,00000	0,00000	0,00000
Иные закупки товаров, работ и услуг для обеспечения государственных (муниципальных) нужд	0412	3100499990	240	70,00000	0,00000	0,00000
Муниципальная программа Холмского муниципального района "Обеспечение прав потребителей в Холмском муниципальном районе на 2020-2022 годы"	0412	3300000000	000	1,00000	1,00000	1,00000
Развитие и укрепление системы защиты прав потребителей в Холмском районе, обеспечение координации деятельности всех участников по достижению цели Программы	0412	3300100000	000	1,00000	1,00000	1,00000
Реализация мероприятий муниципальной программы Холмского муниципального района "Обеспечение прав потребителей в Холмском муниципальном районе на 2020-2022 годы"	0412	3300199990	000	1,00000	1,00000	1,00000
Иные закупки товаров, работ и услуг для обеспечения государственных (муниципальных) нужд	0412	3300199990	240	1,00000	1,00000	1,00000
Прочие расходы, не отнесенные к муниципальным программам Холмского района	0412	9200000000	000	145,84100	186,00000	186,00000
Выполнение работ по землеустройству и землепользованию	0412	9220000000	000	145,84100	186,00000	186,00000
Мероприятия по землеустройству и землепользованию	0412	9220023810	000	145,84100	186,00000	186,00000
Иные закупки товаров, работ и услуг для обеспечения государственных (муниципальных) нужд	0412	9220023810	240	145,84100	186,00000	186,00000
Жилищно-коммунальное хозяйство	0500	0000000000	000	1 762,74100	1 171,50000	55,00000
Жилищное хозяйство	0501	0000000000	000	563,00000	55,00000	55,00000
Прочие расходы, не отнесенные к муниципальным программам Холмского района	0501	9200000000	000	563,00000	55,00000	55,00000
Расходы по ремонту муниципального жилищного фонда	0501	9240000000	000	400,00000	0,00000	0,00000
Обеспечение мероприятий по ремонту муниципального жилищного фонда	0501	9240023830	000	400,00000	0,00000	0,00000
Иные закупки товаров, работ и услуг для обеспечения государственных (муниципальных) нужд	0501	9240023830	240	400,00000	0,00000	0,00000
Расходы на жилищный фонд находящийся в казне района	0501	9260000000	000	163,00000	55,00000	55,00000
Взносы на капитальный ремонт общего имущества в многоквартирных домах	0501	9260023840	000	163,00000	55,00000	55,00000
Иные закупки товаров, работ и услуг для обеспечения государственных (муниципальных) нужд	0501	9260023840	240	163,00000	55,00000	55,00000
Коммунальное хозяйство	0502	0000000000	000	1 077,44100	1 116,50000	0,00000
Муниципальная программа Холмского муниципального района "Укрепление материально-технической базы предприятий жилищно-коммунального хозяйства Холмского района на 2014-2018 годы и на плановый период до 2021 года"	0502	2100000000	000	992,00000	1 042,00000	0,00000
Создание комфортных условий для населения при получении услуг надлежащего качества	0502	2100100000	000	896,00000	1 042,00000	0,00000
Реализация мероприятий муниципальной программы Холмского муниципального района "Укрепление материально-технической базы предприятий жилищно-коммунального хозяйства Холмского района на 2014-2018 годы и на плановый период до 2021 года"	0502	2100199990	000	896,00000	1 042,00000	0,00000
Субсидии юридическим лицам (кроме некоммерческих организаций), индивидуальным предпринимателям, физическим лицам-производителям товаров, работ, услуг	0502	2100199990	810	896,00000	1 042,00000	0,00000
Повышение качества обслуживания, содержания и эксплуатации объектов коммунальной инфраструктуры	0502	2100400000	000	96,00000	0,00000	0,00000
Реализация мероприятий муниципальной программы Холмского муниципального района "Укрепление материально-технической базы предприятий жилищно-коммунального хозяйства Холмского района на 2014-2018 годы и на плановый период до 2021 года"	0502	2100499990	000	96,00000	0,00000	0,00000
Субсидии юридическим лицам (кроме некоммерческих организаций), индивидуальным предпринимателям, физическим лицам-производителям товаров, работ, услуг	0502	2100499990	810	96,00000	0,00000	0,00000
Муниципальная программа Холмского муниципального района "Управление муниципальным имуществом в Холмском муниципальном районе на 2019-2021 годы"	0502	2800000000	000	85,44100	74,50000	0,00000
Обеспечение эффективности использования муниципального имущества	0502	2800100000	000	27,00000	50,60000	0,00000



Реализация мероприятий муниципальной программы "Управление муниципальным имуществом в Холмском муниципальном районе на 2019-2021 годы"	0502	2800199990	000	27,00000	50,60000	0,00000
Иные закупки товаров, работ и услуг для обеспечения государственных (муниципальных) нужд	0502	2800199990	240	27,00000	50,60000	0,00000
Обеспечение эффективности содержания муниципального имущества	0502	2800300000	000	58,44100	23,90000	0,00000
Реализация мероприятий муниципальной программы "Управление муниципальным имуществом в Холмском муниципальном районе на 2019-2021 годы"	0502	2800399990	000	58,44100	23,90000	0,00000
Иные закупки товаров, работ и услуг для обеспечения государственных (муниципальных) нужд	0502	2800399990	240	58,44100	23,90000	0,00000
Благоустройство	0503	0000000000	000	122,30000	0,00000	0,00000
Муниципальная программа Холмского муниципального района "Комплексное развитие инфраструктуры водоснабжения и водоотведения в Холмском районе на 2020-2025 годы."	0503	1300000000	000	122,30000	0,00000	0,00000
Обеспечение населения района водой надлежащего качества	0503	1300100000	000	122,30000	0,00000	0,00000
Реализация мероприятий муниципальной программы Холмского муниципального района "Комплексное развитие инфраструктуры водоснабжения и водоотведения в Холмском районе на 2020-2025 годы."	0503	1300199990	000	122,30000	0,00000	0,00000
Иные закупки товаров, работ и услуг для обеспечения государственных (муниципальных) нужд	0503	1300199990	240	122,30000	0,00000	0,00000
Охрана окружающей среды	0600	0000000000	000	1 717,10000	10,00000	10,00000
Другие вопросы в области охраны окружающей среды	0605	0000000000	000	1 717,10000	10,00000	10,00000
Муниципальная программа Холмского муниципального района " Охрана окружающей среды и экологической безопасности района на 2020-2025 годы"	0605	0700000000	000	1 717,10000	10,00000	10,00000
Реализация проектов(мероприятий), исключающих недопустимую антропогенную нагрузку на окружающую природную среду, позволяющих развивать социально- экономическую сферу муниципального района	0605	0700100000	000	1 707,10000	0,00000	0,00000
Организация деятельности по захоронению твердых коммунальных отходов в части разработки проектно-сметной документации на рекультивацию земельных участков, загрязненных в результате расположения на них объектов размещения отходов	0605	0700170380	000	1 707,10000	0,00000	0,00000
Иные закупки товаров, работ и услуг для обеспечения государственных (муниципальных) нужд	0605	0700170380	240	1 707,10000	0,00000	0,00000
Организация сбора и вывоза твердых бытовых отходов	0605	0700200000	000	10,00000	10,00000	10,00000
Реализация мероприятий муниципальной программы Холмского муниципального района " Охрана окружающей среды и экологической безопасности района на 2020-2025 годы"	0605	0700299990	000	10,00000	10,00000	10,00000
Иные закупки товаров, работ и услуг для обеспечения государственных (муниципальных) нужд	0605	0700299990	240	10,00000	10,00000	10,00000
Образование	0700	0000000000	000	62 866,00923	47 394,43600	50 601,00000
Дошкольное образование	0701	0000000000	000	19 705,97632	13 840,05000	13 829,05000
Муниципальная программа Холмского муниципального района "Развитие образования в Холмском муниципальном районе на 2020-2026 годы"	0701	0100000000	000	19 685,12632	13 824,05000	13 824,05000
Подпрограмма "Обеспечение реализации муниципальной программы Холмского муниципального района "Развитие образования в Холмском муниципальном районе на 2020-2026 годы" и прочие мероприятия в области образования"	0701	0140000000	000	19 685,12632	13 824,05000	13 824,05000
Обеспечение условий для выполнения муниципальных заданий	0701	0140100000	000	14 200,42632	13 541,05000	13 541,05000
Обеспечение деятельности образовательных организаций, реализующих программы дошкольного образования	0701	0140101220	000	5 261,72232	4 649,25000	4 649,25000
Субсидии автономным учреждениям	0701	0140101220	620	5 261,72232	4 649,25000	4 649,25000
Уплата налога на имущество организаций, земельного и транспортного налога	0701	0140123860	000	422,90400	280,00000	280,00000
Субсидии автономным учреждениям	0701	0140123860	620	422,90400	280,00000	280,00000



Обеспечение государственных гарантий реализации прав на получение общедоступного и бесплатного дошкольного образования в муниципальных дошкольных образовательных организациях, общедоступного и бесплатного дошкольного, начального общего, основного общего, среднего общего образования в муниципальных общеобразовательных организациях, обеспечение дополнительного образования детей в муниципальных общеобразовательных организациях в части расходов на оплату труда работникам образовательных организаций, технические средства обучения, расходные материалы и хозяйственные нужды образовательных организаций, на воспитание и обучение детей-инвалидов дошкольного и школьного возраста на дому, осуществляемое образовательными организациями, возмещение расходов за пользование услугой доступа к сети Интернет муниципальных общеобразовательных организаций, организующих обучение детей-инвалидов с использованием дистанционных образовательных технологий	0701	0140170040	000	8 396,20000	8 492,20000	8 492,20000
Субсидии автономным учреждениям	0701	0140170040	620	8 396,20000	8 492,20000	8 492,20000
Осуществление отдельных государственных полномочий по оказанию социальной поддержки обучающимся муниципальными образовательными организациями	0701	0140170060	000	119,60000	119,60000	119,60000
Социальные выплаты гражданам, кроме публичных нормативных социальных выплат	0701	0140170060	320	119,60000	119,60000	119,60000
Реализация прочих мероприятий в области образования	0701	0140200000	000	5 484,70000	283,00000	283,00000
Благоустройство игровых площадок образовательных организаций, реализующих программы дошкольного образования	0701	0140270320	000	300,00000	0,00000	0,00000
Субсидии автономным учреждениям	0701	0140270320	620	300,00000	0,00000	0,00000
Обеспечение пожарной безопасности, антитеррористической и антикриминальной безопасности дошкольных образовательных организаций, общеобразовательных организаций и организаций дополнительного образования детей	0701	0140272120	000	241,00000	233,00000	233,00000
Субсидии автономным учреждениям	0701	0140272120	620	241,00000	233,00000	233,00000
Расходы учреждений по приобретению коммунальных услуг	0701	0140272300	000	3 907,80000	0,00000	0,00000
Субсидии автономным учреждениям	0701	0140272300	620	3 907,80000	0,00000	0,00000
Обеспечение пожарной безопасности, антитеррористической и антикриминальной безопасности дошкольных образовательных организаций, общеобразовательных организаций и организаций дополнительного образования детей	0701	01402S2120	000	42,00000	50,00000	50,00000
Субсидии автономным учреждениям	0701	01402S2120	620	42,00000	50,00000	50,00000
Расходы учреждений по приобретению коммунальных услуг	0701	01402S2300	000	993,90000	0,00000	0,00000
Субсидии автономным учреждениям	0701	01402S2300	620	993,90000	0,00000	0,00000
Муниципальная программа Холмского муниципального района "Молодежь Холмского муниципального района на 2017-2021 годы"	0701	0300000000	000	0,00000	11,00000	0,00000
Подпрограмма "Молодежь Холмского муниципального района" на 2017-2021 годы"	0701	0310000000	000	0,00000	11,00000	0,00000
Содействие в организации труда и занятости молодежи	0701	0310500000	000	0,00000	11,00000	0,00000
Реализация мероприятий подпрограммы "Молодежь Холмского муниципального района" на 2017-2021 годы"	0701	0310599990	000	0,00000	11,00000	0,00000
Субсидии автономным учреждениям	0701	0310599990	620	0,00000	11,00000	0,00000
Муниципальная программа Холмского муниципального района "Комплексное развитие инфраструктуры водоснабжения и водоотведения в Холмском районе на 2020-2025 годы."	0701	1300000000	000	20,85000	5,00000	5,00000
Обеспечение населения района водой надлежащего качества	0701	1300100000	000	20,85000	5,00000	5,00000



Реализация мероприятий муниципальной программы Холмского муниципального района "Комплексное развитие инфраструктуры водоснабжения и водоотведения в Холмском районе на 2020-2025 годы.	0701	1300199990	000	5,00000	5,00000	5,00000
Субсидии автономным учреждениям	0701	1300199990	620	5,00000	5,00000	5,00000
Сфинансирование расходов на установку и обслуживание систем очистки воды	0701	13001S2370	000	15,85000	0,00000	0,00000
Субсидии автономным учреждениям	0701	13001S2370	620	15,85000	0,00000	0,00000
Общее образование	0702	0000000000	000	33 288,77241	26 937,38600	30 284,05000
Муниципальная программа Холмского муниципального района "Развитие образования в Холмском муниципальном районе на 2020-2026 годы"	0702	0100000000	000	33 251,72241	26 932,38600	30 279,05000
Подпрограмма "Развитие дополнительного образования в Холмском муниципальном районе" муниципальной программы Холмского муниципального района "Развитие образования в Холмском муниципальном районе на 2020-2026 годы"	0702	0120000000	000	35,00000	0,00000	0,00000
Формирование целостной системы выявления, продвижения и поддержки одаренных детей, инициативной и талантливой молодежи	0702	0120600000	000	35,00000	0,00000	0,00000
Поддержка одаренных детей, инициативной и талантливой молодежи	0702	0120626120	000	35,00000	0,00000	0,00000
Субсидии автономным учреждениям	0702	0120626120	620	35,00000	0,00000	0,00000
Подпрограмма "Обеспечение реализации муниципальной программы Холмского муниципального района "Развитие образования в Холмском муниципальном районе на 2020-2026 годы" и прочие мероприятия в области образования"	0702	0140000000	000	33 216,72241	26 932,38600	30 279,05000
Обеспечение условий для выполнения муниципальных заданий	0702	0140100000	000	25 341,34888	23 949,75000	23 949,75000
Обеспечение деятельности образовательных организаций, реализующих основные общеобразовательные программы	0702	0140101210	000	2 346,53788	2 036,95000	2 036,95000
Субсидии автономным учреждениям	0702	0140101210	620	2 346,53788	2 036,95000	2 036,95000
Уплата налога на имущество организаций, земельного и транспортного налога	0702	0140123860	000	152,60000	152,60000	152,60000
Субсидии автономным учреждениям	0702	0140123860	620	152,60000	152,60000	152,60000
Обеспечение государственных гарантий реализации прав на получение общедоступного и бесплатного дошкольного образования в муниципальных дошкольных образовательных организациях, общедоступного и бесплатного дошкольного, начального общего, основного общего, среднего общего образования в муниципальных общеобразовательных организациях, обеспечение дополнительного образования детей в муниципальных общеобразовательных организациях в части расходов на оплату труда работникам образовательных организаций, технические средства обучения, расходные материалы и хозяйственные нужды образовательных организаций, на воспитание и обучение детей-инвалидов дошкольного и школьного возраста на дому, осуществляемое образовательными организациями, возмещение расходов за пользование услугой доступа к сети Интернет муниципальных общеобразовательных организаций, организующих обучение детей-инвалидов с использованием дистанционных образовательных технологий	0702	0140170040	000	17 980,50000	17 066,40000	17 066,40000
Субсидии автономным учреждениям	0702	0140170040	620	17 980,50000	17 066,40000	17 066,40000
Осуществление отдельных государственных полномочий по оказанию социальной поддержки обучающимся муниципальных образовательных организаций	0702	0140170060	000	3 618,70000	4 438,20000	4 438,20000
Социальные выплаты гражданам, кроме публичных нормативных социальных выплат	0702	0140170060	320	625,70000	796,50000	796,50000
Субсидии автономным учреждениям	0702	0140170060	620	2 993,00000	3 641,70000	3 641,70000
Ежемесячное денежное вознаграждение за классное руководство в муниципальных образовательных организациях, реализующих общеобразовательные программы начального общего, основного общего и среднего общего образования	0702	0140170630	000	289,20000	255,60000	255,60000
Субсидии автономным учреждениям	0702	0140170630	620	289,20000	255,60000	255,60000
Расходы на оплату труда работников муниципальных организаций, учреждений, фонд оплаты труда которых формируется полностью за счет доходов организаций, учреждений, полученных от осуществления приносящей доход деятельности	0702	0140172240	000	39,46800	0,00000	0,00000
Субсидии автономным учреждениям	0702	0140172240	620	39,46800	0,00000	0,00000
Организация бесплатного питания обучающихся, получающих начальное общее образование в муниципальных образовательных организациях	0702	01401N3041	000	905,20000	0,00000	0,00000



Субсидии автономным учреждениям	0702	01401N3041	620	905,20000	0,00000	0,00000
Организация бесплатного питания обучающихся, получающих начальное общее образование в муниципальных образовательных организациях	0702	01401S3041	000	9,14300	0,00000	0,00000
Субсидии автономным учреждениям	0702	01401S3041	620	9,14300	0,00000	0,00000
Реализация прочих мероприятий в области образования	0702	0140200000	000	4 845,90000	909,90000	6 099,90000
Обеспечение персонализированного финансирования дополнительного образования детей	0702	0140226146	000	70,00000	358,30000	358,30000
Субсидии автономным учреждениям	0702	0140226146	620	70,00000	358,30000	358,30000
Ремонт зданий дошкольных образовательных организаций, общеобразовательных организаций, организаций дополнительного образования детей	0702	0140226300	000	100,00000	0,00000	5 190,00000
Субсидии автономным учреждениям	0702	0140226300	620	100,00000	0,00000	5 190,00000
Обеспечение организаций, осуществляющих образовательную деятельность по образовательным программам начального общего, основного общего и среднего общего образования, учебниками и учебными пособиями	0702	0140270500	000	211,20000	211,20000	211,20000
Субсидии автономным учреждениям	0702	0140270500	620	211,20000	211,20000	211,20000
Обеспечение доступа к информационно-телекоммуникационной сети "Интернет"	0702	0140270570	000	94,70000	94,70000	94,70000
Субсидии автономным учреждениям	0702	0140270570	620	94,70000	94,70000	94,70000
Приобретение или изготовление бланков документов об образовании и (или) о квалификации образовательными организациями района	0702	0140272080	000	6,60000	6,60000	6,60000
Субсидии автономным учреждениям	0702	0140272080	620	6,60000	6,60000	6,60000
Обеспечение пожарной безопасности, антитеррористической и антикриминальной безопасности дошкольных образовательных организаций, общеобразовательных организаций и организаций дополнительного образования детей	0702	0140272120	000	180,40000	188,40000	188,40000
Субсидии автономным учреждениям	0702	0140272120	620	180,40000	188,40000	188,40000
Расходы учреждений по приобретению коммунальных услуг	0702	0140272300	000	3 297,00000	0,00000	0,00000
Субсидии автономным учреждениям	0702	0140272300	620	3 297,00000	0,00000	0,00000
Приобретение или изготовление бланков документов об образовании и (или) о квалификации муниципальными общеобразовательными организациями района	0702	01402S2080	000	0,70000	0,70000	0,70000
Субсидии автономным учреждениям	0702	01402S2080	620	0,70000	0,70000	0,70000
Обеспечение пожарной безопасности, антитеррористической и антикриминальной безопасности дошкольных образовательных организаций, общеобразовательных организаций и организаций дополнительного образования детей	0702	01402S2120	000	78,00000	50,00000	50,00000
Субсидии автономным учреждениям	0702	01402S2120	620	78,00000	50,00000	50,00000
Расходы учреждений по приобретению коммунальных услуг	0702	01402S2300	000	807,30000	0,00000	0,00000
Субсидии автономным учреждениям	0702	01402S2300	620	807,30000	0,00000	0,00000
Федеральный проект "Информационная инфраструктура"	0702	014D200000	000	740,68000	0,00000	0,00000
Обеспечение развития информационно-телекоммуникационной инфраструктуры объектов общеобразовательных организаций	0702	014D272260	000	629,58000	0,00000	0,00000
Субсидии автономным учреждениям	0702	014D272260	620	629,58000	0,00000	0,00000
Обеспечение развития информационно-телекоммуникационной инфраструктуры объектов общеобразовательных организаций	0702	014D2S2260	000	111,10000	0,00000	0,00000
Субсидии автономным учреждениям	0702	014D2S2260	620	111,10000	0,00000	0,00000
Федеральный проект "Современная школа"	0702	014E100000	000	0,00000	2 072,73600	229,40000
Реализация основных и дополнительных общеобразовательных программ цифрового и гуманитарного профилей в общеобразовательных организациях, расположенных в сельской местности и малых городах	0702	014E151690	000	0,00000	1 138,33600	0,00000
Субсидии автономным учреждениям	0702	014E151690	620	0,00000	1 138,33600	0,00000
Обеспечение деятельности центров образования цифрового и гуманитарного профилей в общеобразовательных муниципальных организациях	0702	014E170020	000	0,00000	229,40000	229,40000
Субсидии автономным учреждениям	0702	014E170020	620	0,00000	229,40000	229,40000
Финансовое обеспечение деятельности центров образования цифрового и гуманитарного профилей в общеобразовательных муниципальных организациях	0702	014E171370	000	0,00000	705,00000	0,00000
Субсидии автономным учреждениям	0702	014E171370	620	0,00000	705,00000	0,00000
Федеральный проект "Цифровая образовательная среда"	0702	014E400000	000	2 288,79353	0,00000	0,00000
Внедрение целевой модели цифровой образовательной среды в общеобразовательных организациях	0702	014E452101	000	2 281,99353	0,00000	0,00000
Иные закупки товаров, работ и услуг для обеспечения государственных (муниципальных) нужд	0702	014E452101	240	2 281,99353	0,00000	0,00000
Финансовое обеспечение внедрения и функционирования целевой модели цифровой образовательной среды в общеобразовательных муниципальных организациях	0702	014E471380	000	6,80000	0,00000	0,00000



Субсидии автономным учреждениям	0702	014E471380	620	6,80000	0,00000	0,00000
Муниципальная программа Холмского муниципального района "Комплексное развитие инфраструктуры водоснабжения и водоотведения в Холмском районе на 2020-2025 годы."	0702	1300000000	000	37,05000	5,00000	5,00000
Обеспечение населения района водой надлежащего качества	0702	1300100000	000	37,05000	5,00000	5,00000
Реализация мероприятий муниципальной программы Холмского муниципального района "Комплексное развитие инфраструктуры водоснабжения и водоотведения в Холмском районе на 2020-2025 годы."	0702	1300199990	000	5,00000	5,00000	5,00000
Субсидии автономным учреждениям	0702	1300199990	620	5,00000	5,00000	5,00000
Софинансирование расходов на установку и обслуживание систем очистки воды	0702	13001S2370	000	32,05000	0,00000	0,00000
Субсидии автономным учреждениям	0702	13001S2370	620	32,05000	0,00000	0,00000
Дополнительное образование	0703	0000000000	000	9 367,03250	6 076,50000	6 065,50000
Муниципальная программа Холмского муниципального района "Развитие образования в Холмском муниципальном районе на 2020-2026 годы"	0703	0100000000	000	2 836,89050	1 805,00000	1 805,00000
Подпрограмма "Развитие дополнительного образования в Холмском муниципальном районе" муниципальной программы Холмского муниципального района "Развитие образования в Холмском муниципальном районе на 2020-2026 годы"	0703	0120000000	000	87,25355	0,00000	0,00000
Создание социально-экономических условий для удовлетворения потребностей в интеллектуальном, духовном и физическом развитии детей, их профессионального самоопределения	0703	0120400000	000	87,25355	0,00000	0,00000
Создание творческих, научных, технических и других объединений дополнительного образования детей	0703	0120426142	000	87,25355	0,00000	0,00000
Субсидии автономным учреждениям	0703	0120426142	620	87,25355	0,00000	0,00000
Подпрограмма "Обеспечение реализации муниципальной программы Холмского муниципального района "Развитие образования в Холмском муниципальном районе на 2020-2026 годы" и прочие мероприятия в области образования"	0703	0140000000	000	2 749,63695	1 805,00000	1 805,00000
Обеспечение условий для выполнения муниципальных заданий	0703	0140100000	000	1 961,53695	1 709,80000	1 709,80000
Обеспечение деятельности организаций дополнительного образования детей	0703	0140101230	000	1 889,12495	1 653,80000	1 653,80000
Субсидии автономным учреждениям	0703	0140101230	620	1 889,12495	1 653,80000	1 653,80000
Уплата налога на имущество организаций, земельного и транспортного налога	0703	0140123860	000	56,00000	56,00000	56,00000
Субсидии автономным учреждениям	0703	0140123860	620	56,00000	56,00000	56,00000
Иные межбюджетные трансферты бюджетам муниципальных районов на частичную компенсацию дополнительных расходов на повышение заработной платы труда работников бюджетной сферы	0703	0140171410	000	8,60000	0,00000	0,00000
Субсидии автономным учреждениям	0703	0140171410	620	8,60000	0,00000	0,00000
Расходы на оплату труда работников муниципальных организаций, учреждений, фонд оплаты труда которых формируется полностью за счет доходов организаций, учреждений, полученных от осуществления приносящей доход деятельности	0703	0140172240	000	7,81200	0,00000	0,00000
Субсидии автономным учреждениям	0703	0140172240	620	7,81200	0,00000	0,00000
Реализация прочих мероприятий в области образования	0703	0140200000	000	788,10000	95,20000	95,20000
Обеспечение пожарной безопасности, антитеррористической и антикриминальной безопасности дошкольных образовательных организаций, общеобразовательных организаций и организаций дополнительного образования детей	0703	0140272120	000	71,90000	71,90000	71,90000
Субсидии автономным учреждениям	0703	0140272120	620	71,90000	71,90000	71,90000
Расходы учреждений по приобретению коммунальных услуг	0703	0140272300	000	376,00000	0,00000	0,00000
Субсидии автономным учреждениям	0703	0140272300	620	376,00000	0,00000	0,00000
Обеспечение пожарной безопасности, антитеррористической и антикриминальной безопасности дошкольных образовательных организаций, общеобразовательных организаций и организаций дополнительного образования детей	0703	01402S2120	000	84,20000	23,30000	23,30000
Субсидии автономным учреждениям	0703	01402S2120	620	84,20000	23,30000	23,30000
Расходы учреждений по приобретению коммунальных услуг	0703	01402S2300	000	256,00000	0,00000	0,00000
Субсидии автономным учреждениям	0703	01402S2300	620	256,00000	0,00000	0,00000
Муниципальная программа Холмского муниципального района "Развитие физической культуры и спорта в Холмском муниципальном районе на 2017-2021 годы"	0703	0200000000	000	7,00000	0,00000	0,00000



Развитие физической культуры и массового спорта на территории района	0703	0200100000	000	7,00000	0,00000	0,00000
Реализация прочих мероприятий муниципальной программы Холмского муниципального района "Развитие физической культуры и спорта в Холмском муниципальном районе на 2017-2021 годы"	0703	0200199990	000	7,00000	0,00000	0,00000
Субсидии автономным учреждениям	0703	0200199990	620	7,00000	0,00000	0,00000
Муниципальная программа Холмского муниципального района "Молодежь Холмского муниципального района на 2017-2021 годы"	0703	0300000000	000	0,00000	11,00000	0,00000
Подпрограмма "Молодежь Холмского муниципального района" на 2017-2021 годы"	0703	0310000000	000	0,00000	11,00000	0,00000
Содействие в организации труда и занятости молодежи	0703	0310500000	000	0,00000	11,00000	0,00000
Реализация мероприятий подпрограммы "Молодежь Холмского муниципального района" на 2017-2021 годы"	0703	0310599990	000	0,00000	11,00000	0,00000
Субсидии автономным учреждениям	0703	0310599990	620	0,00000	11,00000	0,00000
Муниципальная программа Холмского муниципального района "Развитие культуры и туризма Холмского района на 2020-2025 годы"	0703	1100000000	000	6 494,74200	4 260,50000	4 260,50000
Подпрограмма "Наследие и современность" муниципальной программы Холмского муниципального района "Развитие культуры и туризма Холмского района на 2020-2025 годы"	0703	1120000000	000	9,00000	25,00000	25,00000
Развитие образования в сфере культуры, сохранение кадрового потенциала сферы культуры, повышение престижности и привлекательности профессии работника культуры	0703	1120200000	000	9,00000	15,00000	15,00000
Поддержка одаренных детей	0703	1120226120	000	9,00000	9,00000	9,00000
Субсидии бюджетным учреждениям	0703	1120226120	610	9,00000	9,00000	9,00000
Обучение работников муниципальных учреждений, подведомственных органами местного самоуправления муниципальных районов, реализующим полномочия в сфере культуры, по образовательным программам высшего образования и дополнительным профессиональным программам	0703	11202S1550	000	0,00000	6,00000	6,00000
Субсидии бюджетным учреждениям	0703	11202S1550	610	0,00000	6,00000	6,00000
Укрепление единого культурного и информационного пространства на территории района. преодоление отставания и диспропорций в культурном уровне сельских поселений и районного центра. в том числе путем укрепления и модернизации материально-технической базы учреждений культуры, поддержка творческих инициатив населения района	0703	1120300000	000	0,00000	10,00000	10,00000
Приобретение в рамках федерального проекта "Обеспечение качественно нового уровня развития инфраструктуры культуры" музыкальных инструментов, оборудования и материалов для детских школ искусств по видам искусств, находящихся в ведении органов местного самоуправления муниципальных образований области в сфере культуры	0703	11203S2540	000	0,00000	10,00000	10,00000
Субсидии бюджетным учреждениям	0703	11203S2540	610	0,00000	10,00000	10,00000
Подпрограмма "Обеспечение муниципального управления в сфере культуры и туризма Холмского муниципального района" муниципальной программы Холмского муниципального района "Развитие культуры и туризма Холмского района на 2020-2025 годы"	0703	1140000000	000	6 485,74200	4 235,50000	4 235,50000
Ресурсное обеспечение деятельности Отдела культуры по реализации муниципальной программы	0703	1140100000	000	6 485,74200	4 235,50000	4 235,50000
Обеспечение деятельности организаций дополнительного образования детей	0703	1140101230	000	4 410,44200	4 203,20000	4 203,20000
Субсидии бюджетным учреждениям	0703	1140101230	610	4 410,44200	4 203,20000	4 203,20000
Обеспечение пожарной безопасности учреждений	0703	1140126850	000	32,30000	32,30000	32,30000
Субсидии бюджетным учреждениям	0703	1140126850	610	32,30000	32,30000	32,30000
Иные межбюджетные трансферты бюджетам муниципальных районов на частичную компенсацию дополнительных расходов на повышение оплаты труда работников бюджетной сферы	0703	1140171410	000	37,00000	0,00000	0,00000
Субсидии бюджетным учреждениям	0703	1140171410	610	37,00000	0,00000	0,00000
Возмещение расходов в 2020 году педагогическим работникам муниципальных образовательных организаций дополнительного образования детей за пользование услугами информационно-телекоммуникационной сети общего пользования, в том числе сети "Интернет", связанных с организацией дистанционного обучения в период ограничений, установленных в связи с введением режима повышенной готовности на территории Новгородской области	0703	1140172250	000	8,00000	0,00000	0,00000
Субсидии бюджетным учреждениям	0703	1140172250	610	8,00000	0,00000	0,00000
Софинансирование расходов по приобретению коммунальных услуг	0703	1140172300	000	1 728,00000	0,00000	0,00000
Субсидии бюджетным учреждениям	0703	1140172300	610	1 728,00000	0,00000	0,00000
Софинансирование расходов по приобретению коммунальных услуг	0703	11401S2300	000	270,00000	0,00000	0,00000
Субсидии бюджетным учреждениям	0703	11401S2300	610	270,00000	0,00000	0,00000



Муниципальная программа Холмского муниципального района "Комплексное развитие инфраструктуры водоснабжения и водоотведения в Холмском районе на 2020-2025 годы."	0703	1300000000	000	28,40000	0,00000	0,00000
Обеспечение населения района водой надлежащего качества	0703	1300100000	000	28,40000	0,00000	0,00000
Сфинансирование расходов на установку и обслуживание систем очистки воды	0703	13001S2370	000	28,40000	0,00000	0,00000
Субсидии автономным учреждениям	0703	13001S2370	620	28,40000	0,00000	0,00000
Молодежная политика и оздоровление детей	0707	0000000000	000	418,52800	498,40000	422,40000
Муниципальная программа Холмского муниципального района "Развитие образования в Холмском муниципальном районе на 2020-2026 годы"	0707	0100000000	000	332,52800	412,40000	412,40000
Подпрограмма "Развитие дополнительного образования в Холмском муниципальном районе" муниципальной программы Холмского муниципального района "Развитие образования в Холмском муниципальном районе на 2020-2026 годы"	0707	0120000000	000	16,22800	150,00000	150,00000
Содействие в организации каникулярного образовательного отдыха, здорового образа жизни	0707	0120500000	000	16,22800	150,00000	150,00000
Организация деятельности профильных лагерей и лагерей с дневным пребыванием детей	0707	0120526100	000	16,22800	150,00000	150,00000
Субсидии автономным учреждениям	0707	0120526100	620	16,22800	150,00000	150,00000
Подпрограмма "Обеспечение реализации муниципальной программы Холмского муниципального района "Развитие образования в Холмском муниципальном районе на 2020-2026 годы" и прочие мероприятия в области образования"	0707	0140000000	000	316,30000	262,40000	262,40000
Обеспечение условий для выполнения муниципальных заданий	0707	0140100000	000	259,30000	262,40000	262,40000
Обеспечение деятельности программ каникулярного образовательного отдыха (оздоровление детей)	0707	0140101240	000	259,30000	262,40000	262,40000
Субсидии автономным учреждениям	0707	0140101240	620	259,30000	262,40000	262,40000
Реализация прочих мероприятий в области образования	0707	0140200000	000	57,00000	0,00000	0,00000
Расходы учреждений по приобретению коммунальных услуг	0707	0140272300	000	45,60000	0,00000	0,00000
Субсидии автономным учреждениям	0707	0140272300	620	45,60000	0,00000	0,00000
Расходы учреждений по приобретению коммунальных услуг	0707	01402S2300	000	11,40000	0,00000	0,00000
Субсидии автономным учреждениям	0707	01402S2300	620	11,40000	0,00000	0,00000
Муниципальная программа Холмского муниципального района "Молодежь Холмского муниципального района на 2017-2021 годы"	0707	0300000000	000	76,00000	76,00000	0,00000
Подпрограмма "Молодежь Холмского муниципального района" на 2017-2021 годы"	0707	0310000000	000	66,00000	41,00000	0,00000
Поддержка молодой семьи	0707	0310300000	000	13,50000	13,50000	0,00000
Реализация мероприятий подпрограммы "Молодежь Холмского муниципального района" на 2017-2021 годы"	0707	0310399990	000	13,50000	13,50000	0,00000
Иные закупки товаров, работ и услуг для обеспечения государственных (муниципальных) нужд	0707	0310399990	240	13,50000	13,50000	0,00000
Содействие в организации летнего отдыха, здорового образа жизни	0707	0310400000	000	1,50000	1,50000	0,00000
Реализация мероприятий подпрограммы "Молодежь Холмского муниципального района" на 2017-2021 годы"	0707	0310499990	000	1,50000	1,50000	0,00000
Иные закупки товаров, работ и услуг для обеспечения государственных (муниципальных) нужд	0707	0310499990	240	0,00000	1,50000	0,00000
Премии и гранты	0707	0310499990	350	1,50000	0,00000	0,00000
Содействие в организации труда и занятости молодежи	0707	0310500000	000	25,00000	0,00000	0,00000
Реализация мероприятий подпрограммы "Молодежь Холмского муниципального района" на 2017-2021 годы"	0707	0310599990	000	25,00000	0,00000	0,00000
Публичные нормативные выплаты гражданам несоциального характера	0707	0310599990	330	15,00000	0,00000	0,00000
Стипендии	0707	0310599990	340	10,00000	0,00000	0,00000
Выявление, продвижение и поддержка активности молодежи и ее достижений в различных сферах деятельности, в том числе по волонтерскому движению	0707	0310600000	000	26,00000	26,00000	0,00000
Реализация мероприятий подпрограммы "Молодежь Холмского муниципального района" на 2017-2021 годы"	0707	0310699990	000	26,00000	26,00000	0,00000
Иные закупки товаров, работ и услуг для обеспечения государственных (муниципальных) нужд	0707	0310699990	240	26,00000	26,00000	0,00000
Подпрограмма "Профилактика терроризма, экстремизма и других правонарушений в Холмском муниципальном районе на 2017-2021 годы"	0707	0320000000	000	10,00000	35,00000	0,00000
Оказание поддержки гражданам, являющимися членами народной дружины и принимающими в ее составе участие в охране общественного порядка	0707	0320200000	000	10,00000	35,00000	0,00000
Реализация мероприятий подпрограммы "Профилактика терроризма, экстремизма и других правонарушений в Холмском муниципальном районе на 2017-2021 годы"	0707	0320299990	000	10,00000	35,00000	0,00000
Расходы на выплаты персоналу государственных (муниципальных) органов	0707	0320299990	120	10,00000	35,00000	0,00000
Муниципальная программа Холмского муниципального района "Развитие добровольчества (волонтерства) в Холмском муниципальном районе на 2020-2025 годы"	0707	3400000000	000	10,00000	10,00000	10,00000
Развитие методической, информационной, консультационной, образовательной и ресурсной поддержки добровольческой (волонтерской) деятельности	0707	3400200000	000	5,00000	5,00000	5,00000



Реализация мероприятий муниципальной программы "Развитие добровольчества (волонтерства) в Холмском муниципальном районе на 2020-2025 годы"	0707	3400299990	000	5,00000	5,00000	5,00000
Иные закупки товаров, работ и услуг для обеспечения государственных (муниципальных) нужд	0707	3400299990	240	5,00000	5,00000	5,00000
Содействие реализации отдельных направлений добровольческой (волонтерской) деятельности	0707	3400300000	000	5,00000	5,00000	5,00000
Реализация мероприятий муниципальной программы "Развитие добровольчества (волонтерства) в Холмском муниципальном районе на 2020-2025 годы"	0707	3400399990	000	5,00000	5,00000	5,00000
Иные закупки товаров, работ и услуг для обеспечения государственных (муниципальных) нужд	0707	3400399990	240	5,00000	5,00000	5,00000
Другие вопросы в области образования	0709	0000000000	000	85,70000	42,10000	0,00000
Муниципальная программа Холмского муниципального района "Управление муниципальными финансами Холмского района на 2019-2025 годы"	0709	0900000000	000	43,60000	0,00000	0,00000
Подпрограмма "Повышение эффективности бюджетных расходов Холмского муниципального района"	0709	0930000000	000	43,60000	0,00000	0,00000
Проведение профессиональной подготовки, переподготовки и повышение квалификации муниципальных служащих, Холмского района в сфере повышения эффективности бюджетных расходов	0709	0930100000	000	43,60000	0,00000	0,00000
Организация дополнительного профессионального образования служащих, муниципальных служащих Новгородской области, а также работников муниципальных учреждений в сфере повышения эффективности бюджетных расходов	0709	0930171340	000	43,60000	0,00000	0,00000
Иные закупки товаров, работ и услуг для обеспечения государственных (муниципальных) нужд	0709	0930171340	240	43,60000	0,00000	0,00000
Муниципальная программа Холмского муниципального района "Реформирование и развитие муниципальной службы в Холмском муниципальном районе на 2017-2021 годы"	0709	1800000000	000	42,10000	42,10000	0,00000
Повышение уровня профессиональной переподготовки и повышение квалификации муниципальных служащих, формирование и подготовка резерва управленческих кадров	0709	1800200000	000	38,60000	38,60000	0,00000
Реализация прочих мероприятий муниципальной программы Холмского муниципального района "Реформирование и развитие муниципальной службы в Холмском муниципальном районе на 2017-2021 годы"	0709	1800299990	000	38,60000	38,60000	0,00000
Иные закупки товаров, работ и услуг для обеспечения государственных (муниципальных) нужд	0709	1800299990	240	38,60000	38,60000	0,00000
Формирование высококвалифицированного кадрового состава муниципальной службы	0709	1800600000	000	3,50000	3,50000	0,00000
Реализация мероприятий муниципальной программы "Реформирование и развитие муниципальной службы в Холмском муниципальном районе на 2017-2021 годы."	0709	1800699990	000	3,50000	3,50000	0,00000
Иные закупки товаров, работ и услуг для обеспечения государственных (муниципальных) нужд	0709	1800699990	240	3,50000	3,50000	0,00000
Культура, кинематография	0800	0000000000	000	27 200,31600	27 959,31000	20 075,40000
Культура	0801	0000000000	000	27 200,31600	27 959,31000	20 075,40000
Муниципальная программа Холмского муниципального района "Молодежь Холмского муниципального района на 2017-2021 годы"	0801	0300000000	000	0,00000	22,00000	0,00000
Подпрограмма "Молодежь Холмского муниципального района" на 2017-2021 годы"	0801	0310000000	000	0,00000	22,00000	0,00000
Содействие в организации труда и занятости молодежи	0801	0310500000	000	0,00000	22,00000	0,00000
Реализация мероприятий подпрограммы "Молодежь Холмского муниципального района" на 2017-2021 годы"	0801	0310599990	000	0,00000	22,00000	0,00000
Субсидии бюджетным учреждениям	0801	0310599990	610	0,00000	11,00000	0,00000
Субсидии автономным учреждениям	0801	0310599990	620	0,00000	11,00000	0,00000
Муниципальная программа Холмского муниципального района "Развитие культуры и туризма Холмского района на 2020-2025 годы"	0801	1100000000	000	27 200,31600	27 937,31000	20 075,40000
Подпрограмма "Сохранение объектов культурного наследия, расположенных на территории Холмского района" муниципальной программы Холмского муниципального района "Развитие культуры и туризма Холмского района на 2020-2025 годы"	0801	1110000000	000	60,00000	30,00000	50,00000
Сохранение объектов культурного наследия, находящихся в собственности Холмского района	0801	1110100000	000	60,00000	30,00000	50,00000
Производство работ по сохранению объектов культурного наследия, находящихся в собственности района	0801	1110126700	000	60,00000	30,00000	50,00000



Субсидии автономным учреждениям	0801	1110126700	620	60,00000	30,00000	50,00000
Подпрограмма "Наследие и современность" муниципальной программы Холмского муниципального района "Развитие культуры и туризма Холмского района на 2020-2025 годы"	0801	1120000000	000	3 013,14900	9 928,61000	1 330,20000
Развитие образования в сфере культуры, сохранение кадрового потенциала сферы культуры, повышение престижности и привлекательности профессии работника культуры	0801	1120200000	000	0,00000	3,00000	3,00000
Обучение работников муниципальных учреждений, подведомственных органами местного самоуправления муниципальных районов, реализующим полномочия в сфере культуры, по образовательным программам высшего образования и дополнительным профессиональным программам	0801	11202S1550	000	0,00000	3,00000	3,00000
Субсидии автономным учреждениям	0801	11202S1550	620	0,00000	3,00000	3,00000
Укрепление единого культурного и информационного пространства на территории района, преодоление отставания и диспропорций в культурном уровне сельских поселений и районного центра, в том числе путем укрепления и модернизации материально-технической базы учреждений культуры, поддержка творческих инициатив населения района	0801	1120300000	000	2 229,67900	2 995,10000	1 277,20000
Создание модельных муниципальных библиотек	0801	1120326147	000	0,00000	50,00000	0,00000
Субсидии бюджетным учреждениям	0801	1120326147	610	0,00000	50,00000	0,00000
Проведение ремонтов в Учреждениях культуры Холмского района	0801	1120326300	000	1 607,09000	2 320,00000	650,00000
Субсидии автономным учреждениям	0801	1120326300	620	1 607,09000	2 320,00000	650,00000
Обеспечение развития и укрепления материально-технической базы домов культуры, подведомственных органам местного самоуправления с числом жителей до 50 тыс. человек	0801	11203L4670	000	604,80000	615,10000	617,20000
Субсидии автономным учреждениям	0801	11203L4670	620	604,80000	615,10000	617,20000
Поддержка отраслей культуры	0801	11203L5193	000	17,78900	0,00000	0,00000
Субсидии бюджетным учреждениям	0801	11203L5193	610	17,78900	0,00000	0,00000
Проведение ремонтов в Учреждениях культуры Холмского района	0801	11203S2200	000	0,00000	10,00000	10,00000
Субсидии автономным учреждениям	0801	11203S2200	620	0,00000	10,00000	10,00000
Продвижение имиджа Холмского района как культурно-исторического города, развитие межрайонных, межрегиональных и международных культурных связей, проведение общественно значимых мероприятий	0801	1120400000	000	80,00000	50,00000	50,00000
Проведение общественно значимых мероприятий	0801	1120426820	000	80,00000	50,00000	50,00000
Субсидии автономным учреждениям	0801	1120426820	620	80,00000	50,00000	50,00000
Федеральный проект "Культурная среда"	0801	112A100000	000	703,47000	6 880,51000	0,00000
Поддержка отраслей культуры	0801	112A155190	000	703,47000	1 816,51000	0,00000
Субсидии автономным учреждениям	0801	112A155190	620	703,47000	1 816,51000	0,00000
Поддержка отраслей культуры	0801	112A155192	000	0,00000	5 064,00000	0,00000
Субсидии автономным учреждениям	0801	112A155192	620	0,00000	5 064,00000	0,00000
Подпрограмма "Развитие туризма и туристической деятельности на территории Холмского района" муниципальной программы Холмского муниципального района "Развитие культуры и туризма Холмского района на 2020-2025 годы"	0801	1130000000	000	434,33000	50,00000	50,00000
Создание условий для развития туризма на территории района, поддержка субъектов малого и среднего предпринимательства в сфере туризма, привлечение инвестиций в развитие туристской инфраструктуры района	0801	1130100000	000	434,33000	50,00000	50,00000
Реализация мероприятий	0801	1130199990	000	434,33000	50,00000	50,00000
Субсидии автономным учреждениям	0801	1130199990	620	434,33000	50,00000	50,00000
Подпрограмма "Обеспечение муниципального управления в сфере культуры и туризма Холмского муниципального района" муниципальной программы Холмского муниципального района "Развитие культуры и туризма Холмского района на 2020-2025 годы"	0801	1140000000	000	23 692,83700	17 928,70000	18 645,20000
Ресурсное обеспечение деятельности Отдела культуры по реализации муниципальной программы	0801	1140100000	000	23 692,83700	17 928,70000	18 645,20000
Обеспечение деятельности учреждений культуры	0801	1140101280	000	13 231,70000	12 194,00000	12 678,50000
Субсидии автономным учреждениям	0801	1140101280	620	13 231,70000	12 194,00000	12 678,50000
Обеспечение деятельности библиотек	0801	1140101290	000	6 180,94700	5 544,70000	5 644,70000
Субсидии бюджетным учреждениям	0801	1140101290	610	6 180,94700	5 544,70000	5 644,70000
Уплата налога на имущество организаций, земельного и транспортного налога	0801	1140123860	000	407,47000	140,00000	240,00000
Субсидии бюджетным учреждениям	0801	1140123860	610	41,62000	40,00000	40,00000



Субсидии автономным учреждениям	0801	1140123860	620	365,85000	100,00000	200,00000
Приобретение перемещаемого многофункционального культурного центра (автоклуба)	0801	1140126148	000	0,00000	20,00000	0,00000
Субсидии автономным учреждениям	0801	1140126148	620	0,00000	20,00000	0,00000
Обеспечение пожарной безопасности учреждений	0801	1140126850	000	106,00000	30,00000	82,00000
Субсидии бюджетным учреждениям	0801	1140126850	610	32,00000	15,00000	32,00000
Субсидии автономным учреждениям	0801	1140126850	620	74,00000	15,00000	50,00000
Иные межбюджетные трансферты бюджетам муниципальных районов на частичную компенсацию дополнительных расходов на повышение оплаты труда работников бюджетной сферы	0801	1140171410	000	361,00000	0,00000	0,00000
Субсидии бюджетным учреждениям	0801	1140171410	610	116,50000	0,00000	0,00000
Субсидии автономным учреждениям	0801	1140171410	620	244,50000	0,00000	0,00000
Расходы на оплату труда работников муниципальных организаций, учреждений, фонд оплаты труда которых формируется полностью за счет доходов организаций, учреждений, полученных от осуществления приносящей доход деятельности	0801	1140172240	000	37,22000	0,00000	0,00000
Субсидии бюджетным учреждениям	0801	1140172240	610	2,06000	0,00000	0,00000
Субсидии автономным учреждениям	0801	1140172240	620	35,16000	0,00000	0,00000
Софинансирование расходов по приобретению коммунальных услуг	0801	1140172300	000	2 694,80000	0,00000	0,00000
Субсидии бюджетным учреждениям	0801	1140172300	610	337,00000	0,00000	0,00000
Субсидии автономным учреждениям	0801	1140172300	620	2 357,80000	0,00000	0,00000
Софинансирование расходов по приобретению коммунальных услуг	0801	11401S2300	000	673,70000	0,00000	0,00000
Субсидии бюджетным учреждениям	0801	11401S2300	610	103,00000	0,00000	0,00000
Субсидии автономным учреждениям	0801	11401S2300	620	570,70000	0,00000	0,00000
Социальная политика	1000	0000000000	000	11 320,47074	10 055,71440	10 112,03808
Пенсионное обеспечение	1001	0000000000	000	1 627,10000	1 357,10000	1 327,10000
Прочие расходы, не отнесенные к муниципальным программам Холмского района	1001	9200000000	000	1 627,10000	1 357,10000	1 327,10000
Доплаты к пенсиям государственных служащих субъектов Российской Федерации и муниципальных служащих	1001	9230000000	000	1 627,10000	1 357,10000	1 327,10000
Доплаты к пенсиям государственных служащих субъектов Российской Федерации и муниципальных служащих	1001	9230023820	000	1 627,10000	1 357,10000	1 327,10000
Публичные нормативные социальные выплаты гражданам	1001	9230023820	310	1 627,10000	1 357,10000	1 327,10000
Социальное обеспечение населения	1003	0000000000	000	378,00000	199,73168	204,30038
Муниципальная программа Холмского муниципального района "Развитие жилищного строительства на территории Холмского муниципального района на 2017-2020 годы"	1003	1200000000	000	378,00000	0,00000	0,00000
Подпрограмма "Обеспечение жильем молодых семей района на территории Холмского муниципального района на 2017-2020 годы" муниципальной программы Холмского муниципального района "Развитие жилищного строительства на территории Холмского муниципального района на 2017-2020 годы"	1003	1220000000	000	378,00000	0,00000	0,00000
Обеспечение предоставления молодым семьям социальных выплат на приобретение жилья экономического класса или строительство индивидуального жилого дома экономического класса, а также создание условий для привлечения молодыми семьями собственных средств, дополнительных финансовых средств кредитных и других организаций, предоставляющих кредиты и займы, в том числе ипотечные кредиты, для приобретения жилого помещения или строительства индивидуального жилого дома	1003	1220100000	000	378,00000	0,00000	0,00000
Софинансирование социальных выплат молодым семьям на приобретение (строительство) жилья	1003	12201L4970	000	378,00000	0,00000	0,00000
Социальные выплаты гражданам, кроме публичных нормативных социальных выплат	1003	12201L4970	320	378,00000	0,00000	0,00000
Прочие расходы, не отнесенные к муниципальным программам Холмского района	1003	9200000000	000	0,00000	199,73168	204,30038
Выполнение других обязательств за счет областного и муниципального бюджета	1003	9210000000	000	0,00000	199,73168	204,30038
Софинансирование социальных выплат молодым семьям на приобретение (строительство) жилья	1003	92100L4970	000	0,00000	199,73168	204,30038
Социальные выплаты гражданам, кроме публичных нормативных социальных выплат	1003	92100L4970	320	0,00000	199,73168	204,30038



Охрана семьи и детства	1004	0000000000	000	9 315,37074	8 498,88272	8 580,63770
Муниципальная программа Холмского муниципального района "Развитие образования в Холмском муниципальном районе на 2020-2026 годы"	1004	0100000000	000	9 315,37074	8 498,88272	8 580,63770
Подпрограмма "Социальная адаптация детей-сирот и детей, оставшихся без попечения родителей, а также лиц из числа детей-сирот и детей, оставшихся без попечения родителей в Холмском муниципальном районе" муниципальной программы Холмского муниципального района "Развитие образования в Холмском муниципальном районе на 2020-2026 годы"	1004	0130000000	000	9 168,47074	8 156,38272	8 197,13770
Формирование действенной системы комплексного решения семейного жизнеустройства детей-сирот и детей, оставшихся без попечения родителей, государственной поддержке замещающих семей	1004	0130100000	000	3 721,30000	2 739,10000	2 739,10000
Содержание ребенка в семье опекуна и приемной семье, а также вознаграждение, причитающееся приемному родителю	1004	0130170130	000	3 721,30000	2 739,10000	2 739,10000
Публичные нормативные социальные выплаты гражданам	1004	0130170130	310	2 041,20000	1 555,00000	1 555,00000
Социальные выплаты гражданам, кроме публичных нормативных социальных выплат	1004	0130170130	320	1 680,10000	1 184,10000	1 184,10000
Ресурсное и материально-техническое обеспечение процесса социализации детей-сирот, а также лиц из числа детей-сирот	1004	0130300000	000	5 447,17074	5 417,28272	5 458,03770
Предоставление субсидии на предоставление жилых помещений детям - сиротам и детям, оставшимся без попечения родителей, лицам из их числа по договорам найма специализированных жилых помещений	1004	01303N0821	000	5 447,17074	4 519,29217	4 554,07758
Бюджетные инвестиции	1004	01303N0821	410	5 447,17074	4 519,29217	4 554,07758
Обеспечение жилыми помещениями детей - сирот и детей, оставшихся без попечения родителей, лиц из числа детей - сирот и детей, оставшихся без попечения родителей	1004	01303R0821	000	0,00000	897,99055	903,96012
Бюджетные инвестиции	1004	01303R0821	410	0,00000	897,99055	903,96012
Подпрограмма "Обеспечение реализации муниципальной программы Холмского муниципального района "Развитие образования в Холмском муниципальном районе на 2020-2026 годы" и прочие мероприятия в области образования"	1004	0140000000	000	146,90000	342,50000	383,50000
Реализация прочих мероприятий в области образования	1004	0140200000	000	146,90000	342,50000	383,50000
Компенсация родительской платы родителям (законным представителям) детей, посещающих образовательные организации, реализующие образовательную программу дошкольного образования	1004	0140270010	000	146,90000	342,50000	383,50000
Публичные нормативные социальные выплаты гражданам	1004	0140270010	310	146,90000	342,50000	383,50000
Физическая культура и спорт	1100	0000000000	000	2 875,46500	1 067,00000	992,00000
Физическая культура	1101	0000000000	000	2 875,46500	1 067,00000	992,00000
Муниципальная программа Холмского муниципального района "Развитие физической культуры и спорта в Холмском муниципальном районе на 2017-2021 годы"	1101	0200000000	000	2 740,46500	992,00000	0,00000
Развитие физической культуры и массового спорта на территории района	1101	0200100000	000	2 740,46500	992,00000	0,00000
Обеспечение деятельности учреждений в сфере физической культуры и спорта	1101	0200101310	000	1 140,43500	972,00000	0,00000
Субсидии автономным учреждениям	1101	0200101310	620	1 140,43500	972,00000	0,00000
Проведение ремонта учреждений физической культуры и спорта	1101	0200126300	000	1 508,43000	0,00000	0,00000
Субсидии автономным учреждениям	1101	0200126300	620	1 508,43000	0,00000	0,00000
Реализация прочих мероприятий муниципальной программы Холмского муниципального района "Развитие физической культуры и спорта в Холмском муниципальном районе на 2017-2021 годы"	1101	0200199990	000	91,60000	20,00000	0,00000
Субсидии автономным учреждениям	1101	0200199990	620	91,60000	20,00000	0,00000
Муниципальная программа Холмского муниципального района "Патриотическое воспитание населения Холмского района на 2017-2021 годы"	1101	0400000000	000	110,00000	50,00000	0,00000
Организация патриотического воспитания населения района и допризывной подготовки молодежи к военной службе в ходе подготовки и проведения мероприятий патриотической направленности	1101	0400200000	000	110,00000	50,00000	0,00000
Реализация мероприятий муниципальной программы Холмского муниципального района "Патриотическое воспитание населения Холмского района на 2017-2021 годы"	1101	0400299990	000	110,00000	50,00000	0,00000
Субсидии автономным учреждениям	1101	0400299990	620	110,00000	50,00000	0,00000
Муниципальная программа Холмского муниципального района "Комплексные меры противодействия наркомании и зависимости от других психоактивных веществ в Холмском муниципальном районе на 2017-2021 годы"	1101	0500000000	000	25,00000	25,00000	0,00000
Организационно-управленческие мероприятия по совершенствованию реализации государственной антинаркотической политики в районе	1101	0500100000	000	25,00000	25,00000	0,00000
Реализация мероприятий муниципальной программы Холмского муниципального района "Комплексные меры противодействия наркомании и зависимости от других психоактивных веществ в Холмском муниципальном районе на 2017-2021 годы"	1101	0500199990	000	25,00000	25,00000	0,00000
Субсидии автономным учреждениям	1101	0500199990	620	25,00000	25,00000	0,00000



Прочие расходы, не отнесенные к муниципальным программам Холмского района	1101	9200000000	000	0,00000	0,00000	992,00000
Выполнение других обязательств за счет областного и муниципального бюджета	1101	9210000000	000	0,00000	0,00000	992,00000
Осуществление непрограммных расходов на осуществление деятельности физкультурно-оздоровительного комплекса	1101	9210026149	000	0,00000	0,00000	992,00000
Субсидии автономным учреждениям	1101	9210026149	620	0,00000	0,00000	992,00000
Обслуживание государственного и муниципального долга	1300	0000000000	000	7,10000	7,10000	7,10000
Обслуживание государственного внутреннего и муниципального долга	1301	0000000000	000	7,10000	7,10000	7,10000
Муниципальная программа Холмского муниципального района "Управление муниципальными финансами Холмского района на 2019-2025 годы"	1301	0900000000	000	7,10000	7,10000	7,10000
Подпрограмма "Организация и обеспечение осуществления бюджетного процесса, управление муниципальным долгом Холмского муниципального района" муниципальной программы Холмского муниципального района "Управление муниципальными финансами Холмского района на 2019-2025 годы"	1301	0910000000	000	7,10000	7,10000	7,10000
Обеспечение исполнения долговых обязательств Холмского района	1301	0910100000	000	7,10000	7,10000	7,10000
Процентные платежи по муниципальному долгу Холмского района	1301	0910123900	000	7,10000	7,10000	7,10000
Обслуживание муниципального долга	1301	0910123900	730	7,10000	7,10000	7,10000
Межбюджетные трансферты общего характера бюджетам субъектов РФ и муниципальных образований	1400	0000000000	000	11 901,10000	10 830,30000	13 015,00000
Дотация на выравнивание бюджетной обеспеченности субъектов Российской Федерации и муниципальных образований	1401	0000000000	000	11 901,10000	8 430,30000	8 415,00000
Муниципальная программа Холмского муниципального района "Управление муниципальными финансами Холмского района на 2019-2025 годы"	1401	0900000000	000	11 901,10000	8 430,30000	8 415,00000
Подпрограмма "Финансовая поддержка муниципальных образований Холмского муниципального района" муниципальной программы Холмского муниципального района "Управление муниципальными финансами Холмского района на 2019-2025 годы"	1401	0920000000	000	11 901,10000	8 430,30000	8 415,00000
Предоставление межбюджетных трансфертов бюджетам городского и сельских поселений Холмского района	1401	0920100000	000	11 901,10000	8 430,30000	8 415,00000
Выравнивание бюджетной обеспеченности поселений	1401	0920170100	000	11 901,10000	8 430,30000	8 415,00000
Дотации	1401	0920170100	510	11 901,10000	8 430,30000	8 415,00000
Прочие межбюджетные трансферты общего характера	1403	0000000000	000	0,00000	2 400,00000	4 600,00000
Условно утвержденные расходы	1403	0000000000	000	0,00000	2 400,00000	4 600,00000
	1403	0000000000		0,00000	2 400,00000	4 600,00000
Всего расходов:				171 199,06186	142 345,20704	137 382,47808

1.8. Приложение 12 изложить в следующей редакции:

Приложение 12
к решению Думы Холмского
муниципального района на 2020 год
и плановый период 2021-2022 годов

Распределение бюджетных ассигнований по целевым статьям (муниципальным программам Холмского района и непрограммным направлениям деятельности), группам и подгруппам видов расходов классификации расходов муниципального бюджета на 2020 год и на плановый период 2021 и 2022 годов

(тыс.руб.)

Документ, учреждение	Ц.ст.	РП	ВР	Сумма на 2020 год	Сумма на 2021 год	Сумма на 2022 год
Муниципальная программа Холмского муниципального района "Развитие образования в Холмском муниципальном районе на 2020-2026 годы"	0100000000	0000	000	65 421,63797	51 472,71872	54 901,13770
Подпрограмма "Развитие дополнительного образования в Холмском муниципальном районе" муниципальной программы Холмского муниципального района "Развитие образования в Холмском муниципальном районе на 2020-2026 годы"	0120000000	0000	000	138,48155	150,00000	150,00000
Создание социально-экономических условий для удовлетворения потребностей в интеллектуальном, духовном и физическом развитии детей, их профессионального самоопределения	0120400000	0000	000	87,25355	0,00000	0,00000
Создание творческих, научных, технических и других объединений дополнительного образования детей	0120426142	0000	000	87,25355	0,00000	0,00000
Образование	0120426142	0700	000	87,25355	0,00000	0,00000
Дополнительное образование	0120426142	0703	000	87,25355	0,00000	0,00000
Субсидии автономным учреждениям	0120426142	0703	620	87,25355	0,00000	0,00000
Содействие в организации каникулярного образовательного отдыха, здорового образа жизни	0120500000	0000	000	16,22800	150,00000	150,00000



Организация деятельности профильных лагерей и лагерей с дневным пребыванием детей	0120526100	0000	000	16,22800	150,00000	150,00000
Образование	0120526100	0700	000	16,22800	150,00000	150,00000
Молодежная политика и оздоровление детей	0120526100	0707	000	16,22800	150,00000	150,00000
Субсидии автономным учреждениям	0120526100	0707	620	16,22800	150,00000	150,00000
Формирование целостной системы выявления, продвижения и поддержки одаренных детей, инициативной и талантливой молодежи	0120600000	0000	000	35,00000	0,00000	0,00000
Поддержка одаренных детей, инициативной и талантливой молодежи	0120626120	0000	000	35,00000	0,00000	0,00000
Образование	0120626120	0700	000	35,00000	0,00000	0,00000
Общее образование	0120626120	0702	000	35,00000	0,00000	0,00000
Субсидии автономным учреждениям	0120626120	0702	620	35,00000	0,00000	0,00000
Подпрограмма "Социальная адаптация детей-сирот и детей, оставшихся без попечения родителей, а также лиц из числа детей-сирот и детей, оставшихся без попечения родителей в Холмском муниципальном районе" муниципальной программы Холмского муниципального района "Развитие образования в Холмском муниципальном районе на 2020-2026 годы"	0130000000	0000	000	9 168,47074	8 156,38272	8 197,13770
Формирование действенной системы комплексного решения семейного жизнеустройства детей-сирот и детей, оставшихся без попечения родителей, государственной поддержке замещающих семей	0130100000	0000	000	3 721,30000	2 739,10000	2 739,10000
Содержание ребенка в семье опекуна и приемной семье, а также вознаграждение, причитающееся приемному родителю	0130170130	0000	000	3 721,30000	2 739,10000	2 739,10000
Социальная политика	0130170130	1000	000	3 721,30000	2 739,10000	2 739,10000
Охрана семьи и детства	0130170130	1004	000	3 721,30000	2 739,10000	2 739,10000
Публичные нормативные социальные выплаты гражданам	0130170130	1004	310	2 041,20000	1 555,00000	1 555,00000
Социальные выплаты гражданам, кроме публичных нормативных социальных выплат	0130170130	1004	320	1 680,10000	1 184,10000	1 184,10000
Ресурсное и материально-техническое обеспечение процесса социализации детей-сирот, а также лиц из числа детей-сирот	0130300000	0000	000	5 447,17074	5 417,28272	5 458,03770
Предоставление субсидии на предоставление жилых помещений детям - сиротам и детям, оставшимся без попечения родителей, лицам из их числа по договорам найма специализированных жилых помещений	01303N0821	0000	000	5 447,17074	4 519,29217	4 554,07758
Социальная политика	01303N0821	1000	000	5 447,17074	4 519,29217	4 554,07758
Охрана семьи и детства	01303N0821	1004	000	5 447,17074	4 519,29217	4 554,07758
Бюджетные инвестиции	01303N0821	1004	410	5 447,17074	4 519,29217	4 554,07758
Обеспечение жилыми помещениями детей - сирот и детей, оставшихся без попечения родителей, лиц из числа детей - сирот и детей, оставшихся без попечения родителей	01303R0821	0000	000	0,00000	897,99055	903,96012
Социальная политика	01303R0821	1000	000	0,00000	897,99055	903,96012
Охрана семьи и детства	01303R0821	1004	000	0,00000	897,99055	903,96012
Бюджетные инвестиции	01303R0821	1004	410	0,00000	897,99055	903,96012
Подпрограмма "Обеспечение реализации муниципальной программы Холмского муниципального района "Развитие образования в Холмском муниципальном районе на 2020-2026 годы" и прочие мероприятия в области образования"	0140000000	0000	000	56 114,68568	43 166,33600	46 554,00000
Обеспечение условий для выполнения муниципальных заданий	0140100000	0000	000	41 762,61215	39 463,00000	39 463,00000
Обеспечение деятельности образовательных организаций, реализующих основные общеобразовательные программы	0140101210	0000	000	2 346,53788	2 036,95000	2 036,95000
Образование	0140101210	0700	000	2 346,53788	2 036,95000	2 036,95000
Общее образование	0140101210	0702	000	2 346,53788	2 036,95000	2 036,95000
Субсидии автономным учреждениям	0140101210	0702	620	2 346,53788	2 036,95000	2 036,95000
Обеспечение деятельности образовательных организаций, реализующих программы дошкольного образования	0140101220	0000	000	5 261,72232	4 649,25000	4 649,25000
Образование	0140101220	0700	000	5 261,72232	4 649,25000	4 649,25000
Дошкольное образование	0140101220	0701	000	5 261,72232	4 649,25000	4 649,25000
Субсидии автономным учреждениям	0140101220	0701	620	5 261,72232	4 649,25000	4 649,25000
Обеспечение деятельности организаций дополнительного образования детей	0140101230	0000	000	1 889,12495	1 653,80000	1 653,80000
Образование	0140101230	0700	000	1 889,12495	1 653,80000	1 653,80000
Дополнительное образование	0140101230	0703	000	1 889,12495	1 653,80000	1 653,80000
Субсидии автономным учреждениям	0140101230	0703	620	1 889,12495	1 653,80000	1 653,80000
Обеспечение деятельности программ каникулярного образовательного отдыха (оздоровление детей)	0140101240	0000	000	259,30000	262,40000	262,40000
Образование	0140101240	0700	000	259,30000	262,40000	262,40000
Молодежная политика и оздоровление детей	0140101240	0707	000	259,30000	262,40000	262,40000
Субсидии автономным учреждениям	0140101240	0707	620	259,30000	262,40000	262,40000
Уплата налога на имущество организаций, земельного и транспортного налога	0140123860	0000	000	631,50400	488,60000	488,60000
Образование	0140123860	0700	000	631,50400	488,60000	488,60000
Дошкольное образование	0140123860	0701	000	422,90400	280,00000	280,00000
Субсидии автономным учреждениям	0140123860	0701	620	422,90400	280,00000	280,00000
Общее образование	0140123860	0702	000	152,60000	152,60000	152,60000
Субсидии автономным учреждениям	0140123860	0702	620	152,60000	152,60000	152,60000



Дополнительное образование	0140123860	0703	000	56,00000	56,00000	56,00000
Субсидии автономным учреждениям	0140123860	0703	620	56,00000	56,00000	56,00000
Обеспечение государственных гарантий реализации прав на получение общедоступного и бесплатного дошкольного образования в муниципальных дошкольных образовательных организациях, общедоступного и бесплатного дошкольного, начального общего, основного общего, среднего общего образования в муниципальных общеобразовательных организациях, обеспечение дополнительного образования детей в муниципальных общеобразовательных организациях в части расходов на оплату труда работникам образовательных организаций, технические средства обучения, расходные материалы и хозяйственные нужды образовательных организаций, на воспитание и обучение детей-инвалидов дошкольного и школьного возраста на дому, осуществляемое образовательными организациями, возмещение расходов за пользование услугой доступа к сети Интернет муниципальных общеобразовательных организаций, организующих обучение детей-инвалидов с использованием дистанционных образовательных технологий	0140170040	0000	000	26 376,70000	25 558,60000	25 558,60000
Образование	0140170040	0700	000	26 376,70000	25 558,60000	25 558,60000
Дошкольное образование	0140170040	0701	000	8 396,20000	8 492,20000	8 492,20000
Субсидии автономным учреждениям	0140170040	0701	620	8 396,20000	8 492,20000	8 492,20000
Общее образование	0140170040	0702	000	17 980,50000	17 066,40000	17 066,40000
Субсидии автономным учреждениям	0140170040	0702	620	17 980,50000	17 066,40000	17 066,40000
Осуществление отдельных государственных полномочий по оказанию социальной поддержки обучающимся муниципальных образовательных организаций	0140170060	0000	000	3 738,30000	4 557,80000	4 557,80000
Образование	0140170060	0700	000	3 738,30000	4 557,80000	4 557,80000
Дошкольное образование	0140170060	0701	000	119,60000	119,60000	119,60000
Социальные выплаты гражданам, кроме публичных нормативных социальных выплат	0140170060	0701	320	119,60000	119,60000	119,60000
Общее образование	0140170060	0702	000	3 618,70000	4 438,20000	4 438,20000
Социальные выплаты гражданам, кроме публичных нормативных социальных выплат	0140170060	0702	320	625,70000	796,50000	796,50000
Субсидии автономным учреждениям	0140170060	0702	620	2 993,00000	3 641,70000	3 641,70000
Ежемесячное денежное вознаграждение за классное руководство в муниципальных образовательных организациях, реализующих общеобразовательные программы начального общего, основного общего и среднего общего образования	0140170630	0000	000	289,20000	255,60000	255,60000
Образование	0140170630	0700	000	289,20000	255,60000	255,60000
Общее образование	0140170630	0702	000	289,20000	255,60000	255,60000
Субсидии автономным учреждениям	0140170630	0702	620	289,20000	255,60000	255,60000
Иные межбюджетные трансферты бюджетам муниципальных районов на частичную компенсацию дополнительных расходов на повышение заработной платы труда работников бюджетной сферы	0140171410	0000	000	8,60000	0,00000	0,00000
Образование	0140171410	0700	000	8,60000	0,00000	0,00000
Дополнительное образование	0140171410	0703	000	8,60000	0,00000	0,00000
Субсидии автономным учреждениям	0140171410	0703	620	8,60000	0,00000	0,00000
Расходы на оплату труда работников муниципальных организаций, учреждений, фонд оплаты труда которых формируется полностью за счет доходов организаций, учреждений, полученных от осуществления приносящей доход деятельности	0140172240	0000	000	47,28000	0,00000	0,00000
Образование	0140172240	0700	000	47,28000	0,00000	0,00000
Общее образование	0140172240	0702	000	39,46800	0,00000	0,00000
Субсидии автономным учреждениям	0140172240	0702	620	39,46800	0,00000	0,00000
Дополнительное образование	0140172240	0703	000	7,81200	0,00000	0,00000
Субсидии автономным учреждениям	0140172240	0703	620	7,81200	0,00000	0,00000
Организация бесплатного питания обучающихся, получающих начальное общее образование в муниципальных образовательных организациях	01401N3041	0000	000	905,20000	0,00000	0,00000
Образование	01401N3041	0700	000	905,20000	0,00000	0,00000
Общее образование	01401N3041	0702	000	905,20000	0,00000	0,00000
Субсидии автономным учреждениям	01401N3041	0702	620	905,20000	0,00000	0,00000
Организация бесплатного питания обучающихся, получающих начальное общее образование в муниципальных образовательных организациях	01401S3041	0000	000	9,14300	0,00000	0,00000
Образование	01401S3041	0700	000	9,14300	0,00000	0,00000
Общее образование	01401S3041	0702	000	9,14300	0,00000	0,00000
Субсидии автономным учреждениям	01401S3041	0702	620	9,14300	0,00000	0,00000
Реализация прочих мероприятий в области образования	0140200000	0000	000	11 322,60000	1 630,60000	6 861,60000
Обеспечение персонализированного финансирования дополнительного образования детей	0140226146	0000	000	70,00000	358,30000	358,30000
Образование	0140226146	0700	000	70,00000	358,30000	358,30000
Общее образование	0140226146	0702	000	70,00000	358,30000	358,30000
Субсидии автономным учреждениям	0140226146	0702	620	70,00000	358,30000	358,30000
Ремонт зданий дошкольных образовательных организаций, общеобразовательных организаций, организаций дополнительного образования детей	0140226300	0000	000	100,00000	0,00000	5 190,00000



Образование	0140226300	0700	000	100,00000	0,00000	5 190,00000
Общее образование	0140226300	0702	000	100,00000	0,00000	5 190,00000
Субсидии автономным учреждениям	0140226300	0702	620	100,00000	0,00000	5 190,00000
Компенсация родительской платы родителям (законным представителям) детей, посещающих образовательные организации, реализующие образовательную программу дошкольного образования	0140270010	0000	000	146,90000	342,50000	383,50000
Социальная политика	0140270010	1000	000	146,90000	342,50000	383,50000
Охрана семьи и детства	0140270010	1004	000	146,90000	342,50000	383,50000
Публичные нормативные социальные выплаты гражданам	0140270010	1004	310	146,90000	342,50000	383,50000
Благоустройство игровых площадок образовательных организаций, реализующих программы дошкольного образования	0140270320	0000	000	300,00000	0,00000	0,00000
Образование	0140270320	0700	000	300,00000	0,00000	0,00000
Дошкольное образование	0140270320	0701	000	300,00000	0,00000	0,00000
Субсидии автономным учреждениям	0140270320	0701	620	300,00000	0,00000	0,00000
Обеспечение организаций, осуществляющих образовательную деятельность по образовательным программам начального общего, основного общего и среднего общего образования, учебниками и учебными пособиями	0140270500	0000	000	211,20000	211,20000	211,20000
Образование	0140270500	0700	000	211,20000	211,20000	211,20000
Общее образование	0140270500	0702	000	211,20000	211,20000	211,20000
Субсидии автономным учреждениям	0140270500	0702	620	211,20000	211,20000	211,20000
Обеспечение доступа к информационно-телекоммуникационной сети "Интернет"	0140270570	0000	000	94,70000	94,70000	94,70000
Образование	0140270570	0700	000	94,70000	94,70000	94,70000
Общее образование	0140270570	0702	000	94,70000	94,70000	94,70000
Субсидии автономным учреждениям	0140270570	0702	620	94,70000	94,70000	94,70000
Приобретение или изготовление бланков документов об образовании и (или) о квалификации образовательными организациями района	0140272080	0000	000	6,60000	6,60000	6,60000
Образование	0140272080	0700	000	6,60000	6,60000	6,60000
Общее образование	0140272080	0702	000	6,60000	6,60000	6,60000
Субсидии автономным учреждениям	0140272080	0702	620	6,60000	6,60000	6,60000
Обеспечение пожарной безопасности, антитеррористической и антикриминальной безопасности дошкольных образовательных организаций, общеобразовательных организаций и организаций дополнительного образования детей	0140272120	0000	000	493,30000	493,30000	493,30000
Образование	0140272120	0700	000	493,30000	493,30000	493,30000
Дошкольное образование	0140272120	0701	000	241,00000	233,00000	233,00000
Субсидии автономным учреждениям	0140272120	0701	620	241,00000	233,00000	233,00000
Общее образование	0140272120	0702	000	180,40000	188,40000	188,40000
Субсидии автономным учреждениям	0140272120	0702	620	180,40000	188,40000	188,40000
Дополнительное образование	0140272120	0703	000	71,90000	71,90000	71,90000
Субсидии автономным учреждениям	0140272120	0703	620	71,90000	71,90000	71,90000
Расходы учреждений по приобретению коммунальных услуг	0140272300	0000	000	7 626,40000	0,00000	0,00000
Образование	0140272300	0700	000	7 626,40000	0,00000	0,00000
Дошкольное образование	0140272300	0701	000	3 907,80000	0,00000	0,00000
Субсидии автономным учреждениям	0140272300	0701	620	3 907,80000	0,00000	0,00000
Общее образование	0140272300	0702	000	3 297,00000	0,00000	0,00000
Субсидии автономным учреждениям	0140272300	0702	620	3 297,00000	0,00000	0,00000
Дополнительное образование	0140272300	0703	000	376,00000	0,00000	0,00000
Субсидии автономным учреждениям	0140272300	0703	620	376,00000	0,00000	0,00000
Молодежная политика и оздоровление детей	0140272300	0707	000	45,60000	0,00000	0,00000
Субсидии автономным учреждениям	0140272300	0707	620	45,60000	0,00000	0,00000
Приобретение или изготовление бланков документов об образовании и (или) о квалификации муниципальными общеобразовательными организациями района	01402S2080	0000	000	0,70000	0,70000	0,70000
Образование	01402S2080	0700	000	0,70000	0,70000	0,70000
Общее образование	01402S2080	0702	000	0,70000	0,70000	0,70000
Субсидии автономным учреждениям	01402S2080	0702	620	0,70000	0,70000	0,70000
Обеспечение пожарной безопасности, антитеррористической и антикриминальной безопасности дошкольных образовательных организаций, общеобразовательных организаций и организаций дополнительного образования детей	01402S2120	0000	000	204,20000	123,30000	123,30000
Образование	01402S2120	0700	000	204,20000	123,30000	123,30000
Дошкольное образование	01402S2120	0701	000	42,00000	50,00000	50,00000
Субсидии автономным учреждениям	01402S2120	0701	620	42,00000	50,00000	50,00000
Общее образование	01402S2120	0702	000	78,00000	50,00000	50,00000
Субсидии автономным учреждениям	01402S2120	0702	620	78,00000	50,00000	50,00000
Дополнительное образование	01402S2120	0703	000	84,20000	23,30000	23,30000
Субсидии автономным учреждениям	01402S2120	0703	620	84,20000	23,30000	23,30000
Расходы учреждений по приобретению коммунальных услуг	01402S2300	0000	000	2 068,60000	0,00000	0,00000
Образование	01402S2300	0700	000	2 068,60000	0,00000	0,00000
Дошкольное образование	01402S2300	0701	000	993,90000	0,00000	0,00000
Субсидии автономным учреждениям	01402S2300	0701	620	993,90000	0,00000	0,00000
Общее образование	01402S2300	0702	000	807,30000	0,00000	0,00000
Субсидии автономным учреждениям	01402S2300	0702	620	807,30000	0,00000	0,00000
Дополнительное образование	01402S2300	0703	000	256,00000	0,00000	0,00000
Субсидии автономным учреждениям	01402S2300	0703	620	256,00000	0,00000	0,00000



Молодежная политика и оздоровление детей	01402S2300	0707	000	11,40000	0,00000	0,00000
Субсидии автономным учреждениям	01402S2300	0707	620	11,40000	0,00000	0,00000
Федеральный проект "Информационная инфраструктура"	014D200000	0000	000	740,68000	0,00000	0,00000
Обеспечение развития информационно-телекоммуникационной инфраструктуры объектов общеобразовательных организаций	014D272260	0000	000	629,58000	0,00000	0,00000
Образование	014D272260	0700	000	629,58000	0,00000	0,00000
Общее образование	014D272260	0702	000	629,58000	0,00000	0,00000
Субсидии автономным учреждениям	014D272260	0702	620	629,58000	0,00000	0,00000
Обеспечение развития информационно-телекоммуникационной инфраструктуры объектов общеобразовательных организаций	014D2S2260	0000	000	111,10000	0,00000	0,00000
Образование	014D2S2260	0700	000	111,10000	0,00000	0,00000
Общее образование	014D2S2260	0702	000	111,10000	0,00000	0,00000
Субсидии автономным учреждениям	014D2S2260	0702	620	111,10000	0,00000	0,00000
Федеральный проект "Современная школа"	014E100000	0000	000	0,00000	2 072,73600	229,40000
Реализация основных и дополнительных общеобразовательных программ цифрового и гуманитарного профилей в общеобразовательных организациях, расположенных в сельской местности и малых городах	014E1S1690	0000	000	0,00000	1 138,33600	0,00000
Образование	014E1S1690	0700	000	0,00000	1 138,33600	0,00000
Общее образование	014E1S1690	0702	000	0,00000	1 138,33600	0,00000
Субсидии автономным учреждениям	014E1S1690	0702	620	0,00000	1 138,33600	0,00000
Обеспечение деятельности центров образования цифрового и гуманитарного профилей в общеобразовательных муниципальных организациях	014E170020	0000	000	0,00000	229,40000	229,40000
Образование	014E170020	0700	000	0,00000	229,40000	229,40000
Общее образование	014E170020	0702	000	0,00000	229,40000	229,40000
Субсидии автономным учреждениям	014E170020	0702	620	0,00000	229,40000	229,40000
Финансовое обеспечение деятельности центров образования цифрового и гуманитарного профилей в общеобразовательных муниципальных организациях	014E171370	0000	000	0,00000	705,00000	0,00000
Образование	014E171370	0700	000	0,00000	705,00000	0,00000
Общее образование	014E171370	0702	000	0,00000	705,00000	0,00000
Субсидии автономным учреждениям	014E171370	0702	620	0,00000	705,00000	0,00000
Федеральный проект "Цифровая образовательная среда"	014E400000	0000	000	2 288,79353	0,00000	0,00000
Внедрение целевой модели цифровой образовательной среды в общеобразовательных организациях	014E4S2101	0000	000	2 281,99353	0,00000	0,00000
Образование	014E4S2101	0700	000	2 281,99353	0,00000	0,00000
Общее образование	014E4S2101	0702	000	2 281,99353	0,00000	0,00000
Иные закупки товаров, работ и услуг для обеспечения государственных (муниципальных) нужд	014E4S2101	0702	240	2 281,99353	0,00000	0,00000
Финансовое обеспечение внедрения и функционирования целевой модели цифровой образовательной среды в общеобразовательных муниципальных организациях	014E471380	0000	000	6,80000	0,00000	0,00000
Образование	014E471380	0700	000	6,80000	0,00000	0,00000
Общее образование	014E471380	0702	000	6,80000	0,00000	0,00000
Субсидии автономным учреждениям	014E471380	0702	620	6,80000	0,00000	0,00000
Муниципальная программа Холмского муниципального района "Развитие физической культуры и спорта в Холмском муниципальном районе на 2017-2021 годы"	0200000000	0000	000	2 747,46500	992,00000	0,00000
Развитие физической культуры и массового спорта на территории района	0200100000	0000	000	2 747,46500	992,00000	0,00000
Обеспечение деятельности учреждений в сфере физической культуры и спорта	0200101310	0000	000	1 140,43500	972,00000	0,00000
Физическая культура и спорт	0200101310	1100	000	1 140,43500	972,00000	0,00000
Физическая культура	0200101310	1101	000	1 140,43500	972,00000	0,00000
Субсидии автономным учреждениям	0200101310	1101	620	1 140,43500	972,00000	0,00000
Проведение ремонта учреждений физической культуры и спорта	0200126300	0000	000	1 508,43000	0,00000	0,00000
Физическая культура и спорт	0200126300	1100	000	1 508,43000	0,00000	0,00000
Физическая культура	0200126300	1101	000	1 508,43000	0,00000	0,00000
Субсидии автономным учреждениям	0200126300	1101	620	1 508,43000	0,00000	0,00000
Реализация прочих мероприятий муниципальной программы Холмского муниципального района "Развитие физической культуры и спорта в Холмском муниципальном районе на 2017-2021 годы"	0200199990	0000	000	98,60000	20,00000	0,00000
Образование	0200199990	0700	000	7,00000	0,00000	0,00000
Дополнительное образование	0200199990	0703	000	7,00000	0,00000	0,00000
Субсидии автономным учреждениям	0200199990	0703	620	7,00000	0,00000	0,00000
Физическая культура и спорт	0200199990	1100	000	91,60000	20,00000	0,00000
Физическая культура	0200199990	1101	000	91,60000	20,00000	0,00000
Субсидии автономным учреждениям	0200199990	1101	620	91,60000	20,00000	0,00000
Муниципальная программа Холмского муниципального района "Молодежь Холмского муниципального района на 2017-2021 годы"	0300000000	0000	000	76,00000	120,00000	0,00000
Подпрограмма "Молодежь Холмского муниципального района" на 2017-2021 годы"	0310000000	0000	000	66,00000	85,00000	0,00000
Поддержка молодой семьи	0310300000	0000	000	13,50000	13,50000	0,00000
Реализация мероприятий подпрограммы "Молодежь Холмского муниципального района" на 2017-2021 годы"	0310399990	0000	000	13,50000	13,50000	0,00000



Образование	0310399990	0700	000	13,50000	13,50000	0,00000
Молодежная политика и оздоровление детей	0310399990	0707	000	13,50000	13,50000	0,00000
Иные закупки товаров, работ и услуг для обеспечения государственных (муниципальных) нужд	0310399990	0707	240	13,50000	13,50000	0,00000
Содействие в организации летнего отдыха здорового образа жизни	0310400000	0000	000	1,50000	1,50000	0,00000
Реализация мероприятий подпрограммы "Молодежь Холмского муниципального района" на 2017-2021 годы"	0310499990	0000	000	1,50000	1,50000	0,00000
Образование	0310499990	0700	000	1,50000	1,50000	0,00000
Молодежная политика и оздоровление детей	0310499990	0707	000	1,50000	1,50000	0,00000
Иные закупки товаров, работ и услуг для обеспечения государственных (муниципальных) нужд	0310499990	0707	240	0,00000	1,50000	0,00000
Премии и гранты	0310499990	0707	350	1,50000	0,00000	0,00000
Содействие в организации труда и занятости молодежи	0310500000	0000	000	25,00000	44,00000	0,00000
Реализация мероприятий подпрограммы "Молодежь Холмского муниципального района" на 2017-2021 годы"	0310599990	0000	000	25,00000	44,00000	0,00000
Образование	0310599990	0700	000	25,00000	22,00000	0,00000
Дошкольное образование	0310599990	0701	000	0,00000	11,00000	0,00000
Субсидии автономным учреждениям	0310599990	0701	620	0,00000	11,00000	0,00000
Дополнительное образование	0310599990	0703	000	0,00000	11,00000	0,00000
Субсидии автономным учреждениям	0310599990	0703	620	0,00000	11,00000	0,00000
Молодежная политика и оздоровление детей	0310599990	0707	000	25,00000	0,00000	0,00000
Публичные нормативные выплаты гражданам не социального характера	0310599990	0707	330	15,00000	0,00000	0,00000
Стипендии	0310599990	0707	340	10,00000	0,00000	0,00000
Культура, кинематография	0310599990	0800	000	0,00000	22,00000	0,00000
Культура	0310599990	0801	000	0,00000	22,00000	0,00000
Субсидии бюджетным учреждениям	0310599990	0801	610	0,00000	11,00000	0,00000
Субсидии автономным учреждениям	0310599990	0801	620	0,00000	11,00000	0,00000
Выявление, продвижение и поддержка активности молодежи и ее достижений в различных сферах деятельности, в том числе по волонтерскому движению	0310600000	0000	000	26,00000	26,00000	0,00000
Реализация мероприятий подпрограммы "Молодежь Холмского муниципального района" на 2017-2021 годы"	0310699990	0000	000	26,00000	26,00000	0,00000
Образование	0310699990	0700	000	26,00000	26,00000	0,00000
Молодежная политика и оздоровление детей	0310699990	0707	000	26,00000	26,00000	0,00000
Иные закупки товаров, работ и услуг для обеспечения государственных (муниципальных) нужд	0310699990	0707	240	26,00000	26,00000	0,00000
Подпрограмма "Профилактика терроризма, экстремизма и других правонарушений в Холмском муниципальном районе на 2017-2021 годы"	0320000000	0000	000	10,00000	35,00000	0,00000
Оказание поддержки гражданам, являющимися членами народной дружины и принимающими в ее составе участие в охране общественного порядка	0320200000	0000	000	10,00000	35,00000	0,00000
Реализация мероприятий подпрограммы "Профилактика терроризма, экстремизма и других правонарушений в Холмском муниципальном районе на 2017-2021 годы"	0320299990	0000	000	10,00000	35,00000	0,00000
Образование	0320299990	0700	000	10,00000	35,00000	0,00000
Молодежная политика и оздоровление детей	0320299990	0707	000	10,00000	35,00000	0,00000
Расходы на выплаты персоналу государственных (муниципальных) органов	0320299990	0707	120	10,00000	35,00000	0,00000
Муниципальная программа Холмского муниципального района "Патриотическое воспитание населения Холмского района на 2017-2021 годы"	0400000000	0000	000	110,00000	50,00000	0,00000
Организация патриотического воспитания населения района и допризывной подготовки молодежи к военной службе в ходе подготовки и проведения мероприятий патриотической направленности	0400200000	0000	000	110,00000	50,00000	0,00000
Реализация мероприятий муниципальной программы Холмского муниципального района "Патриотическое воспитание населения Холмского района на 2017-2021 годы"	0400299990	0000	000	110,00000	50,00000	0,00000
Физическая культура и спорт	0400299990	1100	000	110,00000	50,00000	0,00000
Физическая культура	0400299990	1101	000	110,00000	50,00000	0,00000
Субсидии автономным учреждениям	0400299990	1101	620	110,00000	50,00000	0,00000
Муниципальная программа Холмского муниципального района "Комплексные меры противодействия наркомании и зависимости от других психоактивных веществ в Холмском муниципальном районе на 2017-2021 годы"	0500000000	0000	000	25,00000	25,00000	0,00000
Организационно-управленческие мероприятия по совершенствованию реализации государственной антинаркотической политики в районе	0500100000	0000	000	25,00000	25,00000	0,00000
Реализация мероприятий муниципальной программы Холмского муниципального района "Комплексные меры противодействия наркомании и зависимости от других психоактивных веществ в Холмском муниципальном районе на 2017-2021 годы"	0500199990	0000	000	25,00000	25,00000	0,00000
Физическая культура и спорт	0500199990	1100	000	25,00000	25,00000	0,00000



Физическая культура	0500199990	1101	000	25,00000	25,00000	0,00000
Субсидии автономным учреждениям	0500199990	1101	620	25,00000	25,00000	0,00000
Муниципальная программа Холмского муниципального района "Доступная среда для инвалидов на 2017-2020 годы"	0600000000	0000	000	17,40000	0,00000	0,00000
Формирование положительного отношения в обществе к инвалидам	0600200000	0000	000	17,40000	0,00000	0,00000
Реализация мероприятий муниципальной программы Холмского муниципального района "Доступная среда для инвалидов на 2017-2020 годы"	0600299990	0000	000	17,40000	0,00000	0,00000
Общегосударственные вопросы	0600299990	0100	000	17,40000	0,00000	0,00000
Другие общегосударственные вопросы	0600299990	0113	000	17,40000	0,00000	0,00000
Иные закупки товаров, работ и услуг для обеспечения государственных (муниципальных) нужд	0600299990	0113	240	17,40000	0,00000	0,00000
Муниципальная программа Холмского муниципального района "Охрана окружающей среды и экологической безопасности района на 2020-2025 годы"	0700000000	0000	000	1 707,10000	10,00000	10,00000
Реализация проектов(мероприятий), исключающих недопустимую антропогенную нагрузку на окружающую природную среду, позволяющих развивать социально- экономическую сферу муниципального района	0700100000	0000	000	1 707,10000	0,00000	0,00000
Организация деятельности по захоронению твердых коммунальных отходов в части разработки проектно-сметной документации на рекультивацию земельных участков, загрязненных в результате размещения на них объектов размещения отходов	0700170380	0000	000	1 707,10000	0,00000	0,00000
Охрана окружающей среды	0700170380	0600	000	1 707,10000	0,00000	0,00000
Другие вопросы в области охраны окружающей среды	0700170380	0605	000	1 707,10000	0,00000	0,00000
Иные закупки товаров, работ и услуг для обеспечения государственных (муниципальных) нужд	0700170380	0605	240	1 707,10000	0,00000	0,00000
Организация сбора и вывоза твердых бытовых отходов	0700200000	0000	000	10,00000	10,00000	10,00000
Реализация мероприятий муниципальной программы Холмского муниципального района "Охрана окружающей среды и экологической безопасности района на 2020-2025 годы"	0700299990	0000	000	10,00000	10,00000	10,00000
Охрана окружающей среды	0700299990	0600	000	10,00000	10,00000	10,00000
Другие вопросы в области охраны окружающей среды	0700299990	0605	000	10,00000	10,00000	10,00000
Иные закупки товаров, работ и услуг для обеспечения государственных (муниципальных) нужд	0700299990	0605	240	10,00000	10,00000	10,00000
Муниципальная программа Холмского муниципального района "Повышение безопасности дорожного движения в районе на 2020-2025годы"	0800000000	0000	000	255,00000	255,00000	255,00000
Совершенствование системы обучения детей безопасному поведению на дорогах и улицах. проведение комплекса профилактических мероприятий по предупреждению ДТП	0800200000	0000	000	5,00000	5,00000	5,00000
Реализация мероприятий муниципальной программы Холмского муниципального района "Повышение безопасности дорожного движения в районе на 2017-2019годы"	0800299990	0000	000	5,00000	5,00000	5,00000
Общегосударственные вопросы	0800299990	0100	000	5,00000	5,00000	5,00000
Другие общегосударственные вопросы	0800299990	0113	000	5,00000	5,00000	5,00000
Иные закупки товаров, работ и услуг для обеспечения государственных (муниципальных) нужд	0800299990	0113	240	5,00000	5,00000	5,00000
Сокращение уличных преступлений правонарушений, профилактическое воздействие на поведение граждан в местах массового их пребывания	0800300000	0000	000	250,00000	250,00000	250,00000
Реализация мероприятий муниципальной программы Холмского района "Повышение безопасности дорожного движения в районе на 2017-2019 годы"	0800399990	0000	000	250,00000	250,00000	250,00000
Общегосударственные вопросы	0800399990	0100	000	250,00000	250,00000	250,00000
Другие общегосударственные вопросы	0800399990	0113	000	250,00000	250,00000	250,00000
Иные закупки товаров, работ и услуг для обеспечения государственных (муниципальных) нужд	0800399990	0113	240	250,00000	250,00000	250,00000
Муниципальная программа Холмского муниципального района "Управление муниципальными финансами Холмского района на 2019-2025 годы"	0900000000	0000	000	17 774,70000	12 515,30000	12 518,40000
Подпрограмма "Организация и обеспечение осуществления бюджетного процесса, управление муниципальным долгом Холмского муниципального района" муниципальной программы Холмского муниципального района "Управление муниципальными финансами Холмского района на 2019-2025 годы"	0910000000	0000	000	4 003,80000	3 335,50000	3 335,50000
Обеспечение исполнения долговых обязательств Холмского района	0910100000	0000	000	7,10000	7,10000	7,10000
Процентные платежи по муниципальному долгу Холмского района	0910123900	0000	000	7,10000	7,10000	7,10000



Обслуживание государственного и муниципального долга	0910123900	1300	000	7,10000	7,10000	7,10000
Обслуживание государственного внутреннего и муниципального долга	0910123900	1301	000	7,10000	7,10000	7,10000
Обслуживание муниципального долга	0910123900	1301	730	7,10000	7,10000	7,10000
Обеспечение деятельности комитета	0910200000	0000	000	3 996,70000	3 328,40000	3 328,40000
Расходы на обеспечение функций органов местного самоуправления	0910201000	0000	000	3 996,70000	3 328,40000	3 328,40000
Общегосударственные вопросы	0910201000	0100	000	3 996,70000	3 328,40000	3 328,40000
Обеспечение деятельности финансовых, налоговых и таможенных органов и органов финансового (финансово-бюджетного) надзора	0910201000	0106	000	3 996,70000	3 328,40000	3 328,40000
Расходы на выплаты персоналу государственных (муниципальных) органов	0910201000	0106	120	3 298,80000	2 990,40000	2 990,40000
Иные закупки товаров, работ и услуг для обеспечения государственных (муниципальных) нужд	0910201000	0106	240	694,90000	335,00000	335,00000
Уплата налогов, сборов и иных платежей	0910201000	0106	850	3,00000	3,00000	3,00000
Подпрограмма "Финансовая поддержка муниципальных образований Холмского муниципального района" муниципальной программы Холмского муниципального района "Управление муниципальными финансами Холмского района на 2019-2025 годы"	0920000000	0000	000	13 727,30000	9 179,80000	9 182,90000
Предоставление межбюджетных трансфертов бюджетам городского и сельских поселений Холмского района	0920100000	0000	000	13 727,30000	9 179,80000	9 182,90000
Осуществление государственных полномочий по первичному воинскому учету на территориях	0920151180	0000	000	444,90000	449,20000	467,60000
Национальная оборона	0920151180	0200	000	444,90000	449,20000	467,60000
Мобилизационная и вневойсковая подготовка	0920151180	0203	000	444,90000	449,20000	467,60000
Субвенции	0920151180	0203	530	444,90000	449,20000	467,60000
Выравнивание бюджетной обеспеченности поселений	0920170100	0000	000	11 901,10000	8 430,30000	8 415,00000
Межбюджетные трансферты общего характера бюджетам субъектов РФ и муниципальных образований	0920170100	1400	000	11 901,10000	8 430,30000	8 415,00000
Дотация на выравнивание бюджетной обеспеченности субъектов Российской Федерации и муниципальных образований	0920170100	1401	000	11 901,10000	8 430,30000	8 415,00000
Дотации	0920170100	1401	510	11 901,10000	8 430,30000	8 415,00000
Возмещение затрат по содержанию штатных единиц, осуществляющих переданные отдельные государственные полномочия области	0920170280	0000	000	300,30000	300,30000	300,30000
Общегосударственные вопросы	0920170280	0100	000	300,30000	300,30000	300,30000
Функционирование Правительства Российской Федерации, высших исполнительных органов государственной власти субъектов Российской Федерации, местных администраций	0920170280	0104	000	300,30000	300,30000	300,30000
Субвенции	0920170280	0104	530	300,30000	300,30000	300,30000
Реализация мероприятий подпрограммы "Финансовая поддержка муниципальных образований Холмского муниципального района"	0920199990	0000	000	1 081,00000	0,00000	0,00000
Общегосударственные вопросы	0920199990	0100	000	1 081,00000	0,00000	0,00000
Другие общегосударственные вопросы	0920199990	0113	000	1 081,00000	0,00000	0,00000
Иные межбюджетные трансферты	0920199990	0113	540	1 081,00000	0,00000	0,00000
Подпрограмма "Повышение эффективности бюджетных расходов Холмского муниципального района"	0930000000	0000	000	43,60000	0,00000	0,00000
Проведение профессиональной подготовки, переподготовки и повышение квалификации муниципальных служащих, Холмского района в сфере повышения эффективности бюджетных расходов	0930100000	0000	000	43,60000	0,00000	0,00000
Организация дополнительного профессионального образования служащих, муниципальных служащих Новгородской области, а также работников муниципальных учреждений в сфере повышения эффективности бюджетных расходов	0930171340	0000	000	43,60000	0,00000	0,00000
Образование	0930171340	0700	000	43,60000	0,00000	0,00000
Другие вопросы в области образования	0930171340	0709	000	43,60000	0,00000	0,00000
Иные закупки товаров, работ и услуг для обеспечения государственных (муниципальных) нужд	0930171340	0709	240	43,60000	0,00000	0,00000
Муниципальная программа Холмского муниципального района "Поддержка молодежи, оказавшейся в трудной жизненной ситуации на 2017-2020 годы"	1000000000	0000	000	5,00000	0,00000	0,00000
Информационное обеспечение	1000100000	0000	000	5,00000	0,00000	0,00000
Реализация мероприятий муниципальной программы Холмского муниципального района "Поддержка молодежи, оказавшейся в трудной жизненной ситуации на 2017-2020 годы"	1000199990	0000	000	5,00000	0,00000	0,00000
Общегосударственные вопросы	1000199990	0100	000	5,00000	0,00000	0,00000
Другие общегосударственные вопросы	1000199990	0113	000	5,00000	0,00000	0,00000
Иные закупки товаров, работ и услуг для обеспечения государственных (муниципальных) нужд	1000199990	0113	240	5,00000	0,00000	0,00000
Муниципальная программа Холмского муниципального района "Развитие культуры и туризма Холмского района на 2020-2025 годы"	1100000000	0000	000	33 695,05800	32 197,81000	24 335,90000
Подпрограмма "Сохранение объектов культурного наследия, расположенных на территории Холмского района" муниципальной программы Холмского муниципального района "Развитие культуры и туризма Холмского района на 2020-2025 годы"	1110000000	0000	000	60,00000	30,00000	50,00000



Сохранение объектов культурного наследия, находящихся в собственности Холмского района	1110100000	0000	000	60,00000	30,00000	50,00000
Производство работ по сохранению объектов культурного наследия, находящихся в собственности района	1110126700	0000	000	60,00000	30,00000	50,00000
Культура, кинематография	1110126700	0800	000	60,00000	30,00000	50,00000
Культура	1110126700	0801	000	60,00000	30,00000	50,00000
Субсидии автономным учреждениям	1110126700	0801	620	60,00000	30,00000	50,00000
Подпрограмма "Наследие и современность" муниципальной программы Холмского муниципального района "Развитие культуры и туризма Холмского района на 2020-2025 годы"	1120000000	0000	000	3 022,14900	9 953,61000	1 355,20000
Развитие образования в сфере культуры, сохранение кадрового потенциала сферы культуры, повышение престижности и привлекательности профессии работника культуры	1120200000	0000	000	9,00000	18,00000	18,00000
Поддержка одаренных детей	1120226120	0000	000	9,00000	9,00000	9,00000
Образование	1120226120	0700	000	9,00000	9,00000	9,00000
Дополнительное образование	1120226120	0703	000	9,00000	9,00000	9,00000
Субсидии бюджетным учреждениям	1120226120	0703	610	9,00000	9,00000	9,00000
Обучение работников муниципальных учреждений, подведомственных органами местного самоуправления муниципальных районов, реализующим полномочия в сфере культуры, по образовательным программам высшего образования и дополнительным профессиональным программам	11202S1550	0000	000	0,00000	9,00000	9,00000
Образование	11202S1550	0700	000	0,00000	6,00000	6,00000
Дополнительное образование	11202S1550	0703	000	0,00000	6,00000	6,00000
Субсидии бюджетным учреждениям	11202S1550	0703	610	0,00000	6,00000	6,00000
Культура, кинематография	11202S1550	0800	000	0,00000	3,00000	3,00000
Культура	11202S1550	0801	000	0,00000	3,00000	3,00000
Субсидии автономным учреждениям	11202S1550	0801	620	0,00000	3,00000	3,00000
Укрепление единого культурного и информационного пространства на территории района, преодоление отставания и диспропорций в культурном уровне сельских поселений и районного центра, в том числе путем укрепления и модернизации материально-технической базы учреждений культуры, поддержка творческих инициатив населения района	1120300000	0000	000	2 229,67900	3 005,10000	1 287,20000
Создание модельных муниципальных библиотек	1120326147	0000	000	0,00000	50,00000	0,00000
Культура, кинематография	1120326147	0800	000	0,00000	50,00000	0,00000
Культура	1120326147	0801	000	0,00000	50,00000	0,00000
Субсидии бюджетным учреждениям	1120326147	0801	610	0,00000	50,00000	0,00000
Проведение ремонтов в Учреждениях культуры Холмского района	1120326300	0000	000	1 607,09000	2 320,00000	650,00000
Культура, кинематография	1120326300	0800	000	1 607,09000	2 320,00000	650,00000
Культура	1120326300	0801	000	1 607,09000	2 320,00000	650,00000
Субсидии автономным учреждениям	1120326300	0801	620	1 607,09000	2 320,00000	650,00000
Обеспечение развития и укрепления материально-технической базы домов культуры, подведомственных органам местного самоуправления с числом жителей до 50 тыс. человек	11203L4670	0000	000	604,80000	615,10000	617,20000
Культура, кинематография	11203L4670	0800	000	604,80000	615,10000	617,20000
Культура	11203L4670	0801	000	604,80000	615,10000	617,20000
Субсидии автономным учреждениям	11203L4670	0801	620	604,80000	615,10000	617,20000
Поддержка отраслей культуры	11203L5193	0000	000	17,78900	0,00000	0,00000
Культура, кинематография	11203L5193	0800	000	17,78900	0,00000	0,00000
Культура	11203L5193	0801	000	17,78900	0,00000	0,00000
Субсидии бюджетным учреждениям	11203L5193	0801	610	17,78900	0,00000	0,00000
Проведение ремонтов в Учреждениях культуры Холмского района	11203S2200	0000	000	0,00000	10,00000	10,00000
Культура, кинематография	11203S2200	0800	000	0,00000	10,00000	10,00000
Культура	11203S2200	0801	000	0,00000	10,00000	10,00000
Субсидии автономным учреждениям	11203S2200	0801	620	0,00000	10,00000	10,00000
Приобретение в рамках федерального проекта "Обеспечение качественно нового уровня развития инфраструктуры культуры" музыкальных инструментов, оборудования и материалов для детских школ искусств по видам искусств, находящихся в ведении органов местного самоуправления муниципальных образований области в сфере культуры	11203S2540	0000	000	0,00000	10,00000	10,00000
Образование	11203S2540	0700	000	0,00000	10,00000	10,00000
Дополнительное образование	11203S2540	0703	000	0,00000	10,00000	10,00000
Субсидии бюджетным учреждениям	11203S2540	0703	610	0,00000	10,00000	10,00000
Продвижение имиджа Холмского района как культурно-исторического города, развитие межрайонных, межрегиональных и международных культурных связей, проведение общественно значимых мероприятий	1120400000	0000	000	80,00000	50,00000	50,00000
Проведение общественно значимых мероприятий	1120426820	0000	000	80,00000	50,00000	50,00000
Культура, кинематография	1120426820	0800	000	80,00000	50,00000	50,00000
Культура	1120426820	0801	000	80,00000	50,00000	50,00000



Субсидии автономным учреждениям	1120426820	0801	620	80,00000	50,00000	50,00000
Федеральный проект "Культурная среда"	112A100000	0000	000	703,47000	6 880,51000	0,00000
Поддержка отраслей культуры	112A155190	0000	000	703,47000	1 816,51000	0,00000
Культура, кинематография	112A155190	0800	000	703,47000	1 816,51000	0,00000
Культура	112A155190	0801	000	703,47000	1 816,51000	0,00000
Субсидии автономным учреждениям	112A155190	0801	620	703,47000	1 816,51000	0,00000
Поддержка отраслей культуры	112A155192	0000	000	0,00000	5 064,00000	0,00000
Культура, кинематография	112A155192	0800	000	0,00000	5 064,00000	0,00000
Культура	112A155192	0801	000	0,00000	5 064,00000	0,00000
Субсидии автономным учреждениям	112A155192	0801	620	0,00000	5 064,00000	0,00000
Подпрограмма "Развитие туризма и туристической деятельности на территории Холмского района" муниципальной программы Холмского муниципального района "Развитие культуры и туризма Холмского района на 2020-2025 годы"	1130000000	0000	000	434,33000	50,00000	50,00000
Создание условий для развития туризма на территории района, поддержка субъектов малого и среднего предпринимательства в сфере туризма, привлечение инвестиций в развитие туристской инфраструктуры района	1130100000	0000	000	434,33000	50,00000	50,00000
Реализация мероприятий	1130199990	0000	000	434,33000	50,00000	50,00000
Культура, кинематография	1130199990	0800	000	434,33000	50,00000	50,00000
Культура	1130199990	0801	000	434,33000	50,00000	50,00000
Субсидии автономным учреждениям	1130199990	0801	620	434,33000	50,00000	50,00000
Подпрограмма "Обеспечение муниципального управления в сфере культуры и туризма Холмского муниципального района" муниципальной программы Холмского муниципального района "Развитие культуры и туризма Холмского района на 2020-2025 годы"	1140000000	0000	000	30 178,57900	22 164,20000	22 880,70000
Ресурсное обеспечение деятельности Отдела культуры по реализации муниципальной программы	1140100000	0000	000	30 178,57900	22 164,20000	22 880,70000
Обеспечение деятельности организаций дополнительного образования детей	1140101230	0000	000	4 410,44200	4 203,20000	4 203,20000
Образование	1140101230	0700	000	4 410,44200	4 203,20000	4 203,20000
Дополнительное образование	1140101230	0703	000	4 410,44200	4 203,20000	4 203,20000
Субсидии бюджетным учреждениям	1140101230	0703	610	4 410,44200	4 203,20000	4 203,20000
Обеспечение деятельности учреждений культуры	1140101280	0000	000	13 231,70000	12 194,00000	12 678,50000
Культура, кинематография	1140101280	0800	000	13 231,70000	12 194,00000	12 678,50000
Культура	1140101280	0801	000	13 231,70000	12 194,00000	12 678,50000
Субсидии автономным учреждениям	1140101280	0801	620	13 231,70000	12 194,00000	12 678,50000
Обеспечение деятельности библиотек	1140101290	0000	000	6 180,94700	5 544,70000	5 644,70000
Культура, кинематография	1140101290	0800	000	6 180,94700	5 544,70000	5 644,70000
Культура	1140101290	0801	000	6 180,94700	5 544,70000	5 644,70000
Субсидии бюджетным учреждениям	1140101290	0801	610	6 180,94700	5 544,70000	5 644,70000
Уплата налога на имущество организаций, земельного и транспортного налога	1140123860	0000	000	407,47000	140,00000	240,00000
Культура, кинематография	1140123860	0800	000	407,47000	140,00000	240,00000
Культура	1140123860	0801	000	407,47000	140,00000	240,00000
Субсидии бюджетным учреждениям	1140123860	0801	610	41,62000	40,00000	40,00000
Субсидии автономным учреждениям	1140123860	0801	620	365,85000	100,00000	200,00000
Приобретение передвижного многофункционального культурного центра (автоклуба)	1140126148	0000	000	0,00000	20,00000	0,00000
Культура, кинематография	1140126148	0800	000	0,00000	20,00000	0,00000
Культура	1140126148	0801	000	0,00000	20,00000	0,00000
Субсидии автономным учреждениям	1140126148	0801	620	0,00000	20,00000	0,00000
Обеспечение пожарной безопасности учреждений	1140126850	0000	000	138,30000	62,30000	114,30000
Образование	1140126850	0700	000	32,30000	32,30000	32,30000
Дополнительное образование	1140126850	0703	000	32,30000	32,30000	32,30000
Субсидии бюджетным учреждениям	1140126850	0703	610	32,30000	32,30000	32,30000
Культура, кинематография	1140126850	0800	000	106,00000	30,00000	82,00000
Культура	1140126850	0801	000	106,00000	30,00000	82,00000
Субсидии бюджетным учреждениям	1140126850	0801	610	32,00000	15,00000	32,00000
Субсидии автономным учреждениям	1140126850	0801	620	74,00000	15,00000	50,00000
Иные межбюджетные трансферты бюджетам муниципальных районов на частичную компенсацию дополнительных расходов на повышение оплаты труда работников бюджетной сферы	1140171410	0000	000	398,00000	0,00000	0,00000
Образование	1140171410	0700	000	37,00000	0,00000	0,00000
Дополнительное образование	1140171410	0703	000	37,00000	0,00000	0,00000
Субсидии бюджетным учреждениям	1140171410	0703	610	37,00000	0,00000	0,00000
Культура, кинематография	1140171410	0800	000	361,00000	0,00000	0,00000
Культура	1140171410	0801	000	361,00000	0,00000	0,00000
Субсидии бюджетным учреждениям	1140171410	0801	610	116,50000	0,00000	0,00000
Субсидии автономным учреждениям	1140171410	0801	620	244,50000	0,00000	0,00000
Расходы на оплату труда работников муниципальных организаций, учреждений, фонд оплаты труда которых формируется полностью за счет доходов организаций, учреждений, полученных от осуществления приносящей доход деятельности	1140172240	0000	000	37,22000	0,00000	0,00000
Культура, кинематография	1140172240	0800	000	37,22000	0,00000	0,00000



Культура	1140172240	0801	000	37,22000	0,00000	0,00000
Субсидии бюджетным учреждениям	1140172240	0801	610	2,06000	0,00000	0,00000
Субсидии автономным учреждениям	1140172240	0801	620	35,16000	0,00000	0,00000
Возмещение расходов в 2020 году педагогическим работникам муниципальных образовательных организаций дополнительного образования детей за пользование услугами информационно-телекоммуникационной сети общего пользования, в том числе сети "Интернет", связанных с организацией дистанционного обучения в период ограничений, установленных в связи с введением режима повышенной готовности на территории Новгородской области	1140172250	0000	000	8,00000	0,00000	0,00000
Образование	1140172250	0700	000	8,00000	0,00000	0,00000
Дополнительное образование	1140172250	0703	000	8,00000	0,00000	0,00000
Субсидии бюджетным учреждениям	1140172250	0703	610	8,00000	0,00000	0,00000
Софинансирование расходов по приобретению коммунальных услуг	1140172300	0000	000	4 422,80000	0,00000	0,00000
Образование	1140172300	0700	000	1 728,00000	0,00000	0,00000
Дополнительное образование	1140172300	0703	000	1 728,00000	0,00000	0,00000
Субсидии бюджетным учреждениям	1140172300	0703	610	1 728,00000	0,00000	0,00000
Культура, кинематография	1140172300	0800	000	2 694,80000	0,00000	0,00000
Культура	1140172300	0801	000	2 694,80000	0,00000	0,00000
Субсидии бюджетным учреждениям	1140172300	0801	610	337,00000	0,00000	0,00000
Субсидии автономным учреждениям	1140172300	0801	620	2 357,80000	0,00000	0,00000
Софинансирование расходов по приобретению коммунальных услуг	11401S2300	0000	000	943,70000	0,00000	0,00000
Образование	11401S2300	0700	000	270,00000	0,00000	0,00000
Дополнительное образование	11401S2300	0703	000	270,00000	0,00000	0,00000
Субсидии бюджетным учреждениям	11401S2300	0703	610	270,00000	0,00000	0,00000
Культура, кинематография	11401S2300	0800	000	673,70000	0,00000	0,00000
Культура	11401S2300	0801	000	673,70000	0,00000	0,00000
Субсидии бюджетным учреждениям	11401S2300	0801	610	103,00000	0,00000	0,00000
Субсидии автономным учреждениям	11401S2300	0801	620	570,70000	0,00000	0,00000
Муниципальная программа Холмского муниципального района "Развитие жилищного строительства на территории Холмского муниципального района на 2017-2020 годы"	1200000000	0000	000	378,00000	0,00000	0,00000
Подпрограмма "Обеспечение жильем молодых семей района на территории Холмского муниципального района на 2017-2020 годы" муниципальной программы Холмского муниципального района "Развитие жилищного строительства на территории Холмского муниципального района на 2017-2020 годы"	1220000000	0000	000	378,00000	0,00000	0,00000
Обеспечение предоставления молодым семьям социальных выплат на приобретение жилья экономического класса или строительство индивидуального жилого дома экономического класса, а также создание условий для привлечения молодыми семьями собственных средств, дополнительных финансовых средств кредитных и других организаций, предоставляющих кредиты и займы, в том числе ипотечные кредиты, для приобретения жилого помещения или строительства индивидуального жилого дома	1220100000	0000	000	378,00000	0,00000	0,00000
Софинансирование социальных выплат молодым семьям на приобретение (строительство) жилья	12201L4970	0000	000	378,00000	0,00000	0,00000
Социальная политика	12201L4970	1000	000	378,00000	0,00000	0,00000
Социальное обеспечение населения	12201L4970	1003	000	378,00000	0,00000	0,00000
Социальные выплаты гражданам, кроме публичных нормативных социальных выплат	12201L4970	1003	320	378,00000	0,00000	0,00000
Муниципальная программа Холмского муниципального района "Комплексное развитие инфраструктуры водоснабжения и водоотведения в Холмском районе на 2020-2025 годы."	1300000000	0000	000	208,60000	10,00000	10,00000
Обеспечение населения района водой надлежащего качества	1300100000	0000	000	208,60000	10,00000	10,00000
Реализация мероприятий муниципальной программы Холмского муниципального района "Комплексное развитие инфраструктуры водоснабжения и водоотведения в Холмском районе на 2020-2025 годы."	1300199990	0000	000	132,30000	10,00000	10,00000
Жилищно-коммунальное хозяйство	1300199990	0500	000	122,30000	0,00000	0,00000
Благоустройство	1300199990	0503	000	122,30000	0,00000	0,00000
Иные закупки товаров, работ и услуг для обеспечения государственных (муниципальных) нужд	1300199990	0503	240	122,30000	0,00000	0,00000
Образование	1300199990	0700	000	10,00000	10,00000	10,00000
Дошкольное образование	1300199990	0701	000	5,00000	5,00000	5,00000
Субсидии автономным учреждениям	1300199990	0701	620	5,00000	5,00000	5,00000
Общее образование	1300199990	0702	000	5,00000	5,00000	5,00000
Субсидии автономным учреждениям	1300199990	0702	620	5,00000	5,00000	5,00000
Софинансирование расходов на установку и обслуживание систем очистки воды	13001S2370	0000	000	76,30000	0,00000	0,00000
Образование	13001S2370	0700	000	76,30000	0,00000	0,00000
Дошкольное образование	13001S2370	0701	000	15,85000	0,00000	0,00000



Субсидии автономным учреждениям	13001S2370	0701	620	15,85000	0,00000	0,00000
Общее образование	13001S2370	0702	000	32,05000	0,00000	0,00000
Субсидии автономным учреждениям	13001S2370	0702	620	32,05000	0,00000	0,00000
Дополнительное образование	13001S2370	0703	000	28,40000	0,00000	0,00000
Субсидии автономным учреждениям	13001S2370	0703	620	28,40000	0,00000	0,00000
Муниципальная программа Холмского муниципального района "Об энергосбережении в Холмском муниципальном районе на 2020-2025 годы."	1400000000	0000	000	15,00000	15,00000	15,00000
Снижение доли использования электроэнергии муниципальными бюджетными учреждениями	1400100000	0000	000	10,00000	10,00000	10,00000
Реализация мероприятий муниципальной программы Холмского муниципального района "Об энергосбережении в Холмском муниципальном районе на 2020-2025 годы"	1400199990	0000	000	10,00000	10,00000	10,00000
Общегосударственные вопросы	1400199990	0100	000	10,00000	10,00000	10,00000
Другие общегосударственные вопросы	1400199990	0113	000	10,00000	10,00000	10,00000
Иные закупки товаров, работ и услуг для обеспечения государственных (муниципальных) нужд	1400199990	0113	240	10,00000	10,00000	10,00000
Снижение потребления энергетических ресурсов в жилом фонде и учреждениях района	1400200000	0000	000	5,00000	5,00000	5,00000
Реализация мероприятий муниципальной программы Холмского муниципального района "Об энергосбережении в Холмском муниципальном районе на 2020-2025 годы."	1400299990	0000	000	5,00000	5,00000	5,00000
Общегосударственные вопросы	1400299990	0100	000	5,00000	5,00000	5,00000
Другие общегосударственные вопросы	1400299990	0113	000	5,00000	5,00000	5,00000
Иные закупки товаров, работ и услуг для обеспечения государственных (муниципальных) нужд	1400299990	0113	240	5,00000	5,00000	5,00000
Муниципальная программа Холмского муниципального района "Развитие торговли в Холмском муниципальном районе на 2017-2021 годы"	1500000000	0000	000	10,00000	10,00000	0,00000
Реализация государственной политики в районе торговой деятельности в целях создания условий для наиболее полного удовлетворения спроса населения на потребительские товары соответствующего качества по доступным ценам в пределах территориальной доступности, обеспечения прав потребителей на приобретение качественных и безопасных товаров.	1500100000	0000	000	10,00000	10,00000	0,00000
Реализация мероприятий муниципальной программы Холмского муниципального района "Развитие торговли в Холмском муниципальном районе на 2017-2021 годы"	1500199990	0000	000	10,00000	10,00000	0,00000
Национальная экономика	1500199990	0400	000	10,00000	10,00000	0,00000
Другие вопросы в области национальной экономики	1500199990	0412	000	10,00000	10,00000	0,00000
Иные закупки товаров, работ и услуг для обеспечения государственных (муниципальных) нужд	1500199990	0412	240	10,00000	10,00000	0,00000
Муниципальная программа Холмского муниципального района "Развитие малого и среднего предпринимательства в Холмском муниципальном районе на 2017-2021 годы"	1600000000	0000	000	80,00000	100,00000	0,00000
Обеспечение устойчивого развития малого и среднего предпринимательства, увеличение вклада малого и среднего предпринимательства в экономику района, увеличение числа занятого населения в малом и среднем предпринимательстве	1600100000	0000	000	70,00000	90,00000	0,00000
Реализация мероприятий муниципальной программы Холмского муниципального района "Развитие малого и среднего предпринимательства в Холмском муниципальном районе на 2017-2021 годы"	1600199990	0000	000	70,00000	90,00000	0,00000
Национальная экономика	1600199990	0400	000	70,00000	90,00000	0,00000
Другие вопросы в области национальной экономики	1600199990	0412	000	70,00000	90,00000	0,00000
Субсидии юридическим лицам (кроме некоммерческих организаций), индивидуальным предпринимателям, физическим лицам-производителям товаров, работ, услуг	1600199990	0412	810	70,00000	90,00000	0,00000
Создание благоприятного общественного климата для ведения среднего и малого предпринимательства	1600300000	0000	000	10,00000	10,00000	0,00000
Реализация мероприятий муниципальной программы Холмского муниципального района "Развитие малого и среднего предпринимательства в Холмском муниципальном районе на 2017-2021 годы"	1600399990	0000	000	10,00000	10,00000	0,00000
Национальная экономика	1600399990	0400	000	10,00000	10,00000	0,00000
Другие вопросы в области национальной экономики	1600399990	0412	000	10,00000	10,00000	0,00000
Иные закупки товаров, работ и услуг для обеспечения государственных (муниципальных) нужд	1600399990	0412	240	10,00000	10,00000	0,00000
Муниципальная программа Холмского муниципального района "Информатизация органов местного самоуправления Холмского муниципального района на 2017-2021 годы"	1700000000	0000	000	816,50000	447,70000	0,00000
Развитие и функционирование информационно-вычислительной сети, отвечающей современным требованиям и обеспечивающей потребности органов местного самоуправления Холмского района	1700100000	0000	000	774,50000	408,70000	0,00000
Реализация мероприятий муниципальной программы Холмского муниципального района "Информатизация органов местного самоуправления Холмского муниципального района на 2017-2021 годы"	1700199990	0000	000	774,50000	408,70000	0,00000
Общегосударственные вопросы	1700199990	0100	000	774,50000	408,70000	0,00000
Другие общегосударственные вопросы	1700199990	0113	000	774,50000	408,70000	0,00000



Иные закупки товаров, работ и услуг для обеспечения государственных (муниципальных) нужд	1700199990	0113	240	774,50000	408,70000	0,00000
Обеспечение информационной безопасности деятельности органов местного самоуправления, защиты муниципальных информационных ресурсов	1700200000	0000	000	42,00000	39,00000	0,00000
Реализация мероприятий муниципальной программы Холмского муниципального района "Информатизация органов местного самоуправления Холмского муниципального района на 2017-2021 годы"	1700299990	0000	000	42,00000	39,00000	0,00000
Общегосударственные вопросы	1700299990	0100	000	42,00000	39,00000	0,00000
Другие общегосударственные вопросы	1700299990	0113	000	42,00000	39,00000	0,00000
Иные закупки товаров, работ и услуг для обеспечения государственных (муниципальных) нужд	1700299990	0113	240	42,00000	39,00000	0,00000
Муниципальная программа Холмского муниципального района "Реформирование и развитие муниципальной службы в Холмском муниципальном районе на 2017-2021 годы"	1800000000	0000	000	42,10000	42,10000	0,00000
Повышение уровня профессиональной переподготовки и повышение квалификации муниципальных служащих, формирование и подготовка резерва управленческих кадров	1800200000	0000	000	38,60000	38,60000	0,00000
Реализация прочих мероприятий муниципальной программы Холмского муниципального района "Реформирование и развитие муниципальной службы в Холмском муниципальном районе на 2017-2021 годы"	1800299990	0000	000	38,60000	38,60000	0,00000
Образование	1800299990	0700	000	38,60000	38,60000	0,00000
Другие вопросы в области образования	1800299990	0709	000	38,60000	38,60000	0,00000
Иные закупки товаров, работ и услуг для обеспечения государственных (муниципальных) нужд	1800299990	0709	240	38,60000	38,60000	0,00000
Формирование высококвалифицированного кадрового состава муниципальной службы	1800600000	0000	000	3,50000	3,50000	0,00000
Реализация мероприятий муниципальной программы "Реформирование и развитие муниципальной службы в Холмском муниципальном районе на 2017-2021 годы."	1800699990	0000	000	3,50000	3,50000	0,00000
Образование	1800699990	0700	000	3,50000	3,50000	0,00000
Другие вопросы в области образования	1800699990	0709	000	3,50000	3,50000	0,00000
Иные закупки товаров, работ и услуг для обеспечения государственных (муниципальных) нужд	1800699990	0709	240	3,50000	3,50000	0,00000
Муниципальная программа Холмского муниципального района "Развитие сельского хозяйства Холмского муниципального района на 2020-2024 годы".	1900000000	0000	000	15,60000	10,00000	10,00000
Развитие производства и переработки основных видов растениеводческой продукции	1900200000	0000	000	15,60000	0,00000	0,00000
Развитие производства и переработки основных видов растениеводческой продукции	1900299990	0000	000	15,60000	0,00000	0,00000
Общегосударственные вопросы	1900299990	0100	000	15,60000	0,00000	0,00000
Другие общегосударственные вопросы	1900299990	0113	000	15,60000	0,00000	0,00000
Иные закупки товаров, работ и услуг для обеспечения государственных (муниципальных) нужд	1900299990	0113	240	15,60000	0,00000	0,00000
Проведение полного комплекса организационно-хозяйственных, агротехнических, химических, механических мер борьбы на площадях, засоренных борщевиком Сосновского	1900500000	0000	000	0,00000	10,00000	10,00000
Реализация мероприятий муниципальной программы "Развитие сельского хозяйства Холмского муниципального района на 2020-2024 годы"	1900599990	0000	000	0,00000	10,00000	10,00000
Общегосударственные вопросы	1900599990	0100	000	0,00000	10,00000	10,00000
Другие общегосударственные вопросы	1900599990	0113	000	0,00000	10,00000	10,00000
Иные закупки товаров, работ и услуг для обеспечения государственных (муниципальных) нужд	1900599990	0113	240	0,00000	10,00000	10,00000
Муниципальная программа Холмского муниципального района "Комплексное развитие сельских территорий Холмского района до 2025 года"	2000000000	0000	000	0,00000	1,00000	1,00000
Создание условий для обеспечения доступным и комфортным жильем сельского населения	2000100000	0000	000	0,00000	1,00000	1,00000
Реализация мероприятий муниципальной программы "Комплексное развитие сельских территорий Холмского района до 2025 года"	2000199990	0000	000	0,00000	1,00000	1,00000
Общегосударственные вопросы	2000199990	0100	000	0,00000	1,00000	1,00000
Другие общегосударственные вопросы	2000199990	0113	000	0,00000	1,00000	1,00000
Иные закупки товаров, работ и услуг для обеспечения государственных (муниципальных) нужд	2000199990	0113	240	0,00000	1,00000	1,00000
Муниципальная программа Холмского муниципального района "Укрепление материально-технической базы предприятий жилищно-коммунального хозяйства Холмского района на 2014-2018 годы и на плановый период до 2021 года"	2100000000	0000	000	992,00000	1 042,00000	0,00000
Создание комфортных условий для населения при получении услуг надлежащего качества	2100100000	0000	000	896,00000	1 042,00000	0,00000
Реализация мероприятий муниципальной программы Холмского муниципального района "Укрепление материально-технической базы предприятий жилищно-коммунального хозяйства Холмского района на 2014-2018 годы и на плановый период до 2021 года"	2100199990	0000	000	896,00000	1 042,00000	0,00000



Жилищно-коммунальное хозяйство	2100199990	0500	000	896,00000	1 042,00000	0,00000
Коммунальное хозяйство	2100199990	0502	000	896,00000	1 042,00000	0,00000
Субсидии юридическим лицам (кроме некоммерческих организаций), индивидуальным предпринимателям, физическим лицам-производителям товаров, работ, услуг	2100199990	0502	810	896,00000	1 042,00000	0,00000
Повышение качества обслуживания, содержания и эксплуатации объектов коммунальной инфраструктуры	2100400000	0000	000	96,00000	0,00000	0,00000
Реализация мероприятий муниципальной программы Холмского муниципального района "Укрепление материально-технической базы предприятий жилищно-коммунального хозяйства Холмского района на 2014-2018 годы и на плановый период до 2021 года"	2100499990	0000	000	96,00000	0,00000	0,00000
Жилищно-коммунальное хозяйство	2100499990	0500	000	96,00000	0,00000	0,00000
Коммунальное хозяйство	2100499990	0502	000	96,00000	0,00000	0,00000
Субсидии юридическим лицам (кроме некоммерческих организаций), индивидуальным предпринимателям, физическим лицам-производителям товаров, работ, услуг	2100499990	0502	810	96,00000	0,00000	0,00000
Муниципальная программа Холмского муниципального района "Совершенствование и содержание дорожного хозяйства Холмского муниципального района на 2016-2018 годы и на плановый период до 2021 года"	2200000000	0000	000	2 759,40000	1 677,40000	0,00000
Улучшение транспортно-эксплуатационных показателей и обеспечение устойчивого функционирования автомобильных дорог общего пользования местного значения в соответствии с нормативными требованиями	2200100000	0000	000	350,85611	470,60000	0,00000
Осуществление дорожной деятельности в отношении автомобильных дорог общего пользования местного значения	2200171510	0000	000	333,31330	447,00000	0,00000
Национальная экономика	2200171510	0400	000	333,31330	447,00000	0,00000
Дорожное хозяйство (дорожные фонды)	2200171510	0409	000	333,31330	447,00000	0,00000
Иные закупки товаров, работ и услуг для обеспечения государственных (муниципальных) нужд	2200171510	0409	240	333,31330	447,00000	0,00000
Осуществление дорожной деятельности в отношении автомобильных дорог общего пользования местного значения	22001S1510	0000	000	17,54281	23,60000	0,00000
Национальная экономика	22001S1510	0400	000	17,54281	23,60000	0,00000
Дорожное хозяйство (дорожные фонды)	22001S1510	0409	000	17,54281	23,60000	0,00000
Иные закупки товаров, работ и услуг для обеспечения государственных (муниципальных) нужд	22001S1510	0409	240	17,54281	23,60000	0,00000
Создание условий для бесперебойного движения автомобильного транспорта путем обеспечения сохранности автомобильных дорог общего пользования местного значения и улучшения их транспортно-эксплуатационного состояния	2200200000	0000	000	2 408,54389	1 206,80000	0,00000
Совершенствование и содержание дорожного хозяйства	2200223850	0000	000	143,89060	700,80000	0,00000
Национальная экономика	2200223850	0400	000	143,89060	700,80000	0,00000
Дорожное хозяйство (дорожные фонды)	2200223850	0409	000	143,89060	700,80000	0,00000
Иные закупки товаров, работ и услуг для обеспечения государственных (муниципальных) нужд	2200223850	0409	240	143,89060	700,80000	0,00000
Предоставление иных межбюджетных трансфертов из дорожного фонда муниципального района бюджетам городского и сельских поселений на формирование муниципального дорожного фонда	2200223870	0000	000	1 699,22040	0,00000	0,00000
Национальная экономика	2200223870	0400	000	1 699,22040	0,00000	0,00000
Дорожное хозяйство (дорожные фонды)	2200223870	0409	000	1 699,22040	0,00000	0,00000
Иные межбюджетные трансферты	2200223870	0409	540	1 699,22040	0,00000	0,00000
Осуществление дорожной деятельности в отношении автомобильных дорог общего пользования местного значения	2200271510	0000	000	537,16125	480,00000	0,00000
Национальная экономика	2200271510	0400	000	537,16125	480,00000	0,00000
Дорожное хозяйство (дорожные фонды)	2200271510	0409	000	537,16125	480,00000	0,00000
Иные закупки товаров, работ и услуг для обеспечения государственных (муниципальных) нужд	2200271510	0409	240	537,16125	480,00000	0,00000
Осуществление дорожной деятельности в отношении автомобильных дорог общего пользования местного значения	22002S1510	0000	000	28,27164	26,00000	0,00000
Национальная экономика	22002S1510	0400	000	28,27164	26,00000	0,00000
Дорожное хозяйство (дорожные фонды)	22002S1510	0409	000	28,27164	26,00000	0,00000
Иные закупки товаров, работ и услуг для обеспечения государственных (муниципальных) нужд	22002S1510	0409	240	28,27164	26,00000	0,00000
Муниципальная программа Холмского муниципального района «Обеспечение муниципальных учреждений и органов местного самоуправления Холмского муниципального района в сфере бухгалтерского и иного (транспортного, хозяйственно-технического и бытового) обслуживания на 2016-2020 гг. и на плановый период до 2022 года»	2300000000	0000	000	13 948,80000	10 575,43000	10 110,54000



Обеспечение организации и ведения бухгалтерского и налогового учета и отчетности, транспортного, хозяйственно-технического и бытового обслуживания учреждений района	2300100000	0000	000	13 948,80000	10 575,43000	10 110,54000
Учреждение по организации и ведению бухгалтерского и налогового учета и отчетности, транспортного, хозяйственно-технического и бытового обслуживания учреждений района	2300101250	0000	000	12 776,40000	10 509,53000	10 044,64000
Общегосударственные вопросы	2300101250	0100	000	12 776,40000	10 509,53000	10 044,64000
Другие общегосударственные вопросы	2300101250	0113	000	12 776,40000	10 509,53000	10 044,64000
Расходы на выплаты персоналу казенных учреждений	2300101250	0113	110	10 850,40000	10 383,00000	9 883,00000
Иные закупки товаров, работ и услуг для обеспечения государственных (муниципальных) нужд	2300101250	0113	240	1 891,00000	121,23000	156,34000
Уплата налогов, сборов и иных платежей	2300101250	0113	850	35,00000	5,30000	5,30000
Осуществление отдельных государственных полномочий по оказанию социальной поддержки обучающимся муниципальных образовательных организаций	2300170060	0000	000	84,20000	65,90000	65,90000
Общегосударственные вопросы	2300170060	0100	000	84,20000	65,90000	65,90000
Другие общегосударственные вопросы	2300170060	0113	000	84,20000	65,90000	65,90000
Расходы на выплаты персоналу казенных учреждений	2300170060	0113	110	82,60000	64,30000	64,30000
Иные закупки товаров, работ и услуг для обеспечения государственных (муниципальных) нужд	2300170060	0113	240	1,60000	1,60000	1,60000
Расходы учреждений по приобретению коммунальных услуг	2300172300	0000	000	870,60000	0,00000	0,00000
Общегосударственные вопросы	2300172300	0100	000	870,60000	0,00000	0,00000
Другие общегосударственные вопросы	2300172300	0113	000	870,60000	0,00000	0,00000
Иные закупки товаров, работ и услуг для обеспечения государственных (муниципальных) нужд	2300172300	0113	240	870,60000	0,00000	0,00000
Расходы учреждений по приобретению коммунальных услуг	23001S2300	0000	000	217,60000	0,00000	0,00000
Общегосударственные вопросы	23001S2300	0100	000	217,60000	0,00000	0,00000
Другие общегосударственные вопросы	23001S2300	0113	000	217,60000	0,00000	0,00000
Иные закупки товаров, работ и услуг для обеспечения государственных (муниципальных) нужд	23001S2300	0113	240	217,60000	0,00000	0,00000
Муниципальная программа Холмского муниципального района "Противодействие коррупции в Холмском муниципальном районе на 2017-2021 годы"	2700000000	0000	000	3,00000	3,00000	0,00000
Формирование в обществе нетерпимости к коррупционному поведению, создание условий для обеспечения участия институтов гражданского общества в противодействии коррупции, обеспечение доступа граждан к информации о деятельности органов местного самоуправления	2700100000	0000	000	3,00000	3,00000	0,00000
Реализация мероприятий муниципальной программы Холмского муниципального района "Противодействие коррупции в Холмском муниципальном районе на 2017-2021 годы"	2700199990	0000	000	3,00000	3,00000	0,00000
Общегосударственные вопросы	2700199990	0100	000	3,00000	3,00000	0,00000
Другие общегосударственные вопросы	2700199990	0113	000	3,00000	3,00000	0,00000
Иные закупки товаров, работ и услуг для обеспечения государственных (муниципальных) нужд	2700199990	0113	240	3,00000	3,00000	0,00000
Муниципальная программа Холмского муниципального района "Управление муниципальным имуществом в Холмском муниципальном районе на 2019-2021 годы"	2800000000	0000	000	85,44100	74,50000	0,00000
Обеспечение эффективности использования муниципального имущества	2800100000	0000	000	27,00000	50,60000	0,00000
Реализация мероприятий муниципальной программы "Управление муниципальным имуществом в Холмском муниципальном районе на 2019-2021 годы"	2800199990	0000	000	27,00000	50,60000	0,00000
Жилищно-коммунальное хозяйство	2800199990	0500	000	27,00000	50,60000	0,00000
Коммунальное хозяйство	2800199990	0502	000	27,00000	50,60000	0,00000
Иные закупки товаров, работ и услуг для обеспечения государственных (муниципальных) нужд	2800199990	0502	240	27,00000	50,60000	0,00000
Обеспечение эффективности содержания муниципального имущества	2800300000	0000	000	58,44100	23,90000	0,00000
Реализация мероприятий муниципальной программы "Управление муниципальным имуществом в Холмском муниципальном районе на 2019-2021 годы"	2800399990	0000	000	58,44100	23,90000	0,00000
Жилищно-коммунальное хозяйство	2800399990	0500	000	58,44100	23,90000	0,00000
Коммунальное хозяйство	2800399990	0502	000	58,44100	23,90000	0,00000
Иные закупки товаров, работ и услуг для обеспечения государственных (муниципальных) нужд	2800399990	0502	240	58,44100	23,90000	0,00000
Муниципальная программа Холмского муниципального района "Развитие управления земельными ресурсами в Холмском муниципальном районе на 2018-2020 годы"	3100000000	0000	000	197,00000	0,00000	0,00000
Обеспечение эффективного использования земельных участков	3100100000	0000	000	82,50000	0,00000	0,00000
Реализация мероприятий муниципальной программы "Развитие управления земельными ресурсами в Холмском муниципальном районе на 2018-2020 годы"	3100199990	0000	000	82,50000	0,00000	0,00000
Национальная экономика	3100199990	0400	000	82,50000	0,00000	0,00000



Другие вопросы в области национальной экономики	3100199990	0412	000	82,50000	0,00000	0,00000
Иные закупки товаров, работ и услуг для обеспечения государственных (муниципальных) нужд	3100199990	0412	240	82,50000	0,00000	0,00000
Осуществление регистрации права муниципальной собственности на земельные участки	3100200000	0000	000	31,00000	0,00000	0,00000
Реализация мероприятий муниципальной программы "Развитие управления земельными ресурсами в Холмском муниципальном районе на 2018-2020 годы"	3100299990	0000	000	31,00000	0,00000	0,00000
Национальная экономика	3100299990	0400	000	31,00000	0,00000	0,00000
Другие вопросы в области национальной экономики	3100299990	0412	000	31,00000	0,00000	0,00000
Иные закупки товаров, работ и услуг для обеспечения государственных (муниципальных) нужд	3100299990	0412	240	31,00000	0,00000	0,00000
Обеспечение рационального и эффективного использования земельных участков, расположенных на территории Холмского муниципального района	3100300000	0000	000	13,50000	0,00000	0,00000
Реализация мероприятий муниципальной программы "Развитие управления земельными ресурсами в Холмском муниципальном районе на 2018-2020 годы"	3100399990	0000	000	13,50000	0,00000	0,00000
Национальная экономика	3100399990	0400	000	13,50000	0,00000	0,00000
Другие вопросы в области национальной экономики	3100399990	0412	000	13,50000	0,00000	0,00000
Иные закупки товаров, работ и услуг для обеспечения государственных (муниципальных) нужд	3100399990	0412	240	13,50000	0,00000	0,00000
Обеспечение полноты сведений государственного кадастра недвижимости, повышение уровня юридической защиты прав, законных интересов правообладателей земельных участков, устранение кадастровых ошибок, допущенных при определении местоположения границ земельных участков, а также снижения количества земельных споров путем проведения комплексных кадастровых работ	3100400000	0000	000	70,00000	0,00000	0,00000
Реализация мероприятий муниципальной программы "Развитие управления земельными ресурсами в Холмском муниципальном районе на 2018-2020 годы"	3100499990	0000	000	70,00000	0,00000	0,00000
Национальная экономика	3100499990	0400	000	70,00000	0,00000	0,00000
Другие вопросы в области национальной экономики	3100499990	0412	000	70,00000	0,00000	0,00000
Иные закупки товаров, работ и услуг для обеспечения государственных (муниципальных) нужд	3100499990	0412	240	70,00000	0,00000	0,00000
Муниципальная программа Холмского муниципального района "Обеспечение прав потребителей в Холмском муниципальном районе на 2020-2022 годы"	3300000000	0000	000	1,00000	1,00000	1,00000
Развитие и укрепление системы защиты прав потребителей в Холмском районе, обеспечение координации деятельности всех участников по достижению цели Программы	3300100000	0000	000	1,00000	1,00000	1,00000
Реализация мероприятий муниципальной программы Холмского муниципального района "Обеспечение прав потребителей в Холмском муниципальном районе на 2020-2022 годы"	3300199990	0000	000	1,00000	1,00000	1,00000
Национальная экономика	3300199990	0400	000	1,00000	1,00000	1,00000
Другие вопросы в области национальной экономики	3300199990	0412	000	1,00000	1,00000	1,00000
Иные закупки товаров, работ и услуг для обеспечения государственных (муниципальных) нужд	3300199990	0412	240	1,00000	1,00000	1,00000
Муниципальная программа Холмского муниципального района "Развитие добровольчества (волонтерства) в Холмском муниципальном районе на 2020-2025 годы"	3400000000	0000	000	10,00000	10,00000	10,00000
Развитие методической, информационной, консультационной, образовательной и ресурсной поддержки добровольческой (волонтерской) деятельности	3400200000	0000	000	5,00000	5,00000	5,00000
Реализация мероприятий муниципальной программы "Развитие добровольчества (волонтерства) в Холмском муниципальном районе на 2020-2025 годы"	3400299990	0000	000	5,00000	5,00000	5,00000
Образование	3400299990	0700	000	5,00000	5,00000	5,00000
Молодежная политика и оздоровление детей	3400299990	0707	000	5,00000	5,00000	5,00000
Иные закупки товаров, работ и услуг для обеспечения государственных (муниципальных) нужд	3400299990	0707	240	5,00000	5,00000	5,00000
Содействие реализации отдельных направлений добровольческой (волонтерской) деятельности	3400300000	0000	000	5,00000	5,00000	5,00000
Реализация мероприятий муниципальной программы "Развитие добровольчества (волонтерства) в Холмском муниципальном районе на 2020-2025 годы"	3400399990	0000	000	5,00000	5,00000	5,00000
Образование	3400399990	0700	000	5,00000	5,00000	5,00000
Молодежная политика и оздоровление детей	3400399990	0707	000	5,00000	5,00000	5,00000
Иные закупки товаров, работ и услуг для обеспечения государственных (муниципальных) нужд	3400399990	0707	240	5,00000	5,00000	5,00000
Расходы на обеспечение деятельности отдельных органов исполнительной власти района, не отнесенные к муниципальным программам Холмского района	9100000000	0000	000	18 369,01889	17 590,51664	17 183,30000
Расходы на обеспечение деятельности органов исполнительной власти района	9110000000	0000	000	1 570,10000	1 570,10000	1 570,10000
1 лава муниципального образования	9110001000	0000	000	1 570,10000	1 570,10000	1 570,10000
Общего государственные вопросы	9110001000	0100	000	1 570,10000	1 570,10000	1 570,10000
Функционирование высшего должностного лица субъекта Российской Федерации и муниципального образования	9110001000	0102	000	1 570,10000	1 570,10000	1 570,10000



Расходы на выплаты персоналу государственных (муниципальных) органов	9110001000	0102	120	1 570,10000	1 570,10000	1 570,10000
Расходы на выполнение функций аппаратов муниципальных органов	9190000000	0000	000	16 798,91889	16 020,41664	15 613,20000
Расходы на обеспечение функций органов местного самоуправления	9190001000	0000	000	16 798,91889	16 020,41664	15 613,20000
Общегосударственные вопросы	9190001000	0100	000	16 798,91889	16 020,41664	15 613,20000
Функционирование Правительства Российской Федерации, высших исполнительных органов государственной власти субъектов Российской Федерации, местных администраций	9190001000	0104	000	16 798,91889	16 020,41664	15 613,20000
Расходы на выплаты персоналу государственных (муниципальных) органов	9190001000	0104	120	15 944,11889	15 942,41664	15 445,20000
Иные закупки товаров, работ и услуг для обеспечения государственных (муниципальных) нужд	9190001000	0104	240	746,37000	75,00000	165,00000
Уплата налогов, сборов и иных платежей	9190001000	0104	850	108,43000	3,00000	3,00000
Прочие расходы, не отнесенные к муниципальным программам Холмского района	9200000000	0000	000	7 606,34100	6 975,63168	9 684,70038
Выполнение других обязательств за счет областного и муниципального бюджета	9210000000	0000	000	5 250,80000	5 357,73168	8 071,50038
Резерв на финансовое обеспечение мероприятий, связанных с предотвращением влияния ухудшения экономической ситуации на развитие отраслей экономики, с профилактикой устранением последствий распространения коронавирусной инфекции	9210023620	0000	000	52,80000	0,00000	0,00000
Общегосударственные вопросы	9210023620	0100	000	52,80000	0,00000	0,00000
Другие общегосударственные вопросы	9210023620	0113	000	52,80000	0,00000	0,00000
Резервные средства	9210023620	0113	870	52,80000	0,00000	0,00000
Выполнение других обязательств	9210023800	0000	000	50,00000	10,00000	10,00000
Общегосударственные вопросы	9210023800	0100	000	50,00000	10,00000	10,00000
Другие общегосударственные вопросы	9210023800	0113	000	50,00000	10,00000	10,00000
Иные закупки товаров, работ и услуг для обеспечения государственных (муниципальных) нужд	9210023800	0113	240	50,00000	10,00000	10,00000
Осуществление непрограммных расходов по содержанию и ремонту автомобильных дорог	9210026111	0000	000	0,00000	0,00000	790,20000
Национальная экономика	9210026111	0400	000	0,00000	0,00000	790,20000
Дорожное хозяйство (дорожные фонды)	9210026111	0409	000	0,00000	0,00000	790,20000
Иные закупки товаров, работ и услуг для обеспечения государственных (муниципальных) нужд	9210026111	0409	240	0,00000	0,00000	790,20000
Осуществление непрограммных расходов на осуществление деятельности физкультурно-оздоровительного комплекса	9210026149	0000	000	0,00000	0,00000	992,00000
Физическая культура и спорт	9210026149	1100	000	0,00000	0,00000	992,00000
Физическая культура	9210026149	1101	000	0,00000	0,00000	992,00000
Субсидии автономным учреждениям	9210026149	1101	620	0,00000	0,00000	992,00000
Возмещение недополученных доходов организациями и индивидуальным предпринимателям, осуществляющим регулярные перевозки пассажиров автомобильным транспортом общего пользования в городском и пригородном сообщении района	9210026150	0000	000	5 148,00000	5 148,00000	5 148,00000
Национальная экономика	9210026150	0400	000	5 148,00000	5 148,00000	5 148,00000
Транспорт	9210026150	0408	000	5 148,00000	5 148,00000	5 148,00000
Иные закупки товаров, работ и услуг для обеспечения государственных (муниципальных) нужд	9210026150	0408	240	5 148,00000	5 148,00000	5 148,00000
Осуществление непрограммных расходов по содержанию и ремонту автомобильных дорог за счет средств субсидий на формирование муниципальных дорожных фондов	9210071510	0000	000	0,00000	0,00000	927,00000
Национальная экономика	9210071510	0400	000	0,00000	0,00000	927,00000
Дорожное хозяйство (дорожные фонды)	9210071510	0409	000	0,00000	0,00000	927,00000
Иные закупки товаров, работ и услуг для обеспечения государственных (муниципальных) нужд	9210071510	0409	240	0,00000	0,00000	927,00000
Софинансирование социальных выплат молодым семьям на приобретение (строительство) жилья	92100L4970	0000	000	0,00000	199,73168	204,30038
Социальная политика	92100L4970	1000	000	0,00000	199,73168	204,30038
Социальное обеспечение населения	92100L4970	1003	000	0,00000	199,73168	204,30038
Социальные выплаты гражданам, кроме публичных нормативных социальных выплат	92100L4970	1003	320	0,00000	199,73168	204,30038
Выполнение работ по землеустройству и землепользованию	9220000000	0000	000	145,84100	186,00000	186,00000
Мероприятия по землеустройству и землепользованию	9220023810	0000	000	145,84100	186,00000	186,00000
Национальная экономика	9220023810	0400	000	145,84100	186,00000	186,00000
Другие вопросы в области национальной экономики	9220023810	0412	000	145,84100	186,00000	186,00000
Иные закупки товаров, работ и услуг для обеспечения государственных (муниципальных) нужд	9220023810	0412	240	145,84100	186,00000	186,00000
Доплаты к пенсиям государственных служащих субъектов Российской Федерации и муниципальных служащих	9230000000	0000	000	1 627,10000	1 357,10000	1 327,10000
Доплаты к пенсиям государственных служащих субъектов Российской Федерации и муниципальных служащих	9230023820	0000	000	1 627,10000	1 357,10000	1 327,10000
Социальная политика	9230023820	1000	000	1 627,10000	1 357,10000	1 327,10000
Пенсионное обеспечение	9230023820	1001	000	1 627,10000	1 357,10000	1 327,10000
Публичные нормативные социальные выплаты гражданам	9230023820	1001	310	1 627,10000	1 357,10000	1 327,10000



Расходы по ремонту муниципального жилищного фонда	9240000000	0000	000	400,00000	0,00000	0,00000
Обеспечение мероприятий по ремонту муниципального жилищного фонда	9240023830	0000	000	400,00000	0,00000	0,00000
Жилищно-коммунальное хозяйство	9240023830	0500	000	400,00000	0,00000	0,00000
Жилищное хозяйство	9240023830	0501	000	400,00000	0,00000	0,00000
Иные закупки товаров, работ и услуг для обеспечения государственных (муниципальных) нужд	9240023830	0501	240	400,00000	0,00000	0,00000
Расходы на жилищный фонд находящийся в казне района	9260000000	0000	000	163,00000	55,00000	55,00000
Взносы на капитальный ремонт общего имущества в многоквартирных домах	9260023840	0000	000	163,00000	55,00000	55,00000
Жилищно-коммунальное хозяйство	9260023840	0500	000	163,00000	55,00000	55,00000
Жилищное хозяйство	9260023840	0501	000	163,00000	55,00000	55,00000
Иные закупки товаров, работ и услуг для обеспечения государственных (муниципальных) нужд	9260023840	0501	240	163,00000	55,00000	55,00000
Расходы на составление (изменение) списков кандидатов в присяжные заседатели федеральных судов общей юрисдикции в Российской Федерации	9270000000	0000	000	4,60000	4,80000	30,10000
Составление (изменение) списков кандидатов в присяжные заседатели федеральных судов общей юрисдикции в Российской Федерации	9270051200	0000	000	4,60000	4,80000	30,10000
Общегосударственные вопросы	9270051200	0100	000	4,60000	4,80000	30,10000
Судебная система	9270051200	0105	000	4,60000	4,80000	30,10000
Иные закупки товаров, работ и услуг для обеспечения государственных (муниципальных) нужд	9270051200	0105	240	4,60000	4,80000	30,10000
Расходы на резервные фонды исполнительных органов муниципальной власти Холмского района	9290000000	0000	000	15,00000	15,00000	15,00000
Резервные фонды исполнительных органов муниципальной власти Холмского района	9290023780	0000	000	15,00000	15,00000	15,00000
Общегосударственные вопросы	9290023780	0100	000	15,00000	15,00000	15,00000
Резервные фонды	9290023780	0111	000	15,00000	15,00000	15,00000
Резервные средства	9290023780	0111	870	15,00000	15,00000	15,00000
Расходы на обеспечение деятельности учреждений, не отнесенные к муниципальным программам Холмского района	9300000000	0000	000	915,00000	870,00000	870,00000
Расходы на предупреждение и ликвидация последствий чрезвычайных ситуаций и стихийных бедствий природного и техногенного характера	9310000000	0000	000	915,00000	870,00000	870,00000
Предупреждение и ликвидация последствий чрезвычайных ситуаций и стихийных бедствий природного и техногенного характера	9310023700	0000	000	915,00000	870,00000	870,00000
Национальная безопасность и правоохранительная деятельность	9310023700	0300	000	915,00000	870,00000	870,00000
Защита населения и территории от чрезвычайных ситуаций природного и техногенного характера, гражданская оборона	9310023700	0309	000	915,00000	870,00000	870,00000
Расходы на выплаты персоналу государственных (муниципальных) органов	9310023700	0309	120	865,00000	865,00000	865,00000
Иные закупки товаров, работ и услуг для обеспечения государственных (муниципальных) нужд	9310023700	0309	240	50,00000	5,00000	5,00000
Контрольно - счетная комиссия Холмского района	9500000000	0000	000	945,90000	882,10000	882,10000
Расходы на председателя контрольно-счетной комиссии Холмского района	9510000000	0000	000	945,90000	882,10000	882,10000
Председатель контрольно-счетной комиссии Холмского района	9510001000	0000	000	945,90000	882,10000	882,10000
Общегосударственные вопросы	9510001000	0100	000	945,90000	882,10000	882,10000
Обеспечение деятельности финансовых, налоговых и таможенных органов и органов финансового (финансово-бюджетного) надзора	9510001000	0106	000	945,90000	882,10000	882,10000
Расходы на выплаты персоналу государственных (муниципальных) органов	9510001000	0106	120	869,90000	831,10000	831,10000
Иные закупки товаров, работ и услуг для обеспечения государственных (муниципальных) нужд	9510001000	0106	240	75,00000	50,00000	50,00000
Уплата налогов, сборов и иных платежей	9510001000	0106	850	1,00000	1,00000	1,00000
Расходы по социальной поддержке граждан не отнесенные к муниципальным программам Холмского района	9800000000	0000	000	1 956,00000	1 970,00000	1 984,40000
Расходы на выполнение государственных полномочий	9810000000	0000	000	1 956,00000	1 970,00000	1 984,40000
Осуществление отдельных государственных полномочий в сфере государственной регистрации актов гражданского состояния	9810059300	0000	000	448,60000	462,60000	477,00000
Общегосударственные вопросы	9810059300	0100	000	448,60000	462,60000	477,00000
Другие общегосударственные вопросы	9810059300	0113	000	448,60000	462,60000	477,00000
Расходы на выплаты персоналу государственных (муниципальных) органов	9810059300	0113	120	448,60000	462,60000	477,00000
Возмещение затрат по содержанию штатных единиц, осуществляющих переданные отдельные государственные полномочия области	9810070280	0000	000	1 449,20000	1 449,20000	1 449,20000
Общегосударственные вопросы	9810070280	0100	000	1 449,20000	1 449,20000	1 449,20000
Функционирование Правительства Российской Федерации, высших исполнительных органов государственной власти субъектов Российской Федерации, местных администраций	9810070280	0104	000	1 449,20000	1 449,20000	1 449,20000
Расходы на выплаты персоналу государственных (муниципальных) органов	9810070280	0104	120	954,10000	954,10000	954,10000
Иные закупки товаров, работ и услуг для обеспечения государственных (муниципальных) нужд	9810070280	0104	240	495,10000	495,10000	495,10000



Осуществление отдельных государственных полномочий по определению перечня должностных лиц, уполномоченных составлять протоколы об административных правонарушениях, предусмотренных соответствующими статьями областного закона "Об административных правонарушениях"	9810070650	0000	000	3,50000	3,50000	3,50000
Общегосударственные вопросы	9810070650	0100	000	3,50000	3,50000	3,50000
Другие общегосударственные вопросы	9810070650	0113	000	3,50000	3,50000	3,50000
Иные закупки товаров, работ и услуг для обеспечения государственных (муниципальных) нужд	9810070650	0113	240	3,50000	3,50000	3,50000
Проведение мероприятий по предупреждению и ликвидации болезней животных, их лечению, отлову и содержанию безнадзорных животных, защите населения от болезней, общих для человека и животных, в части отлова безнадзорных животных, транспортировки отловленных безнадзорных животных, учета, содержания, лечения, вакцинации, стерилизации, чипирования отловленных безнадзорных животных, утилизации (уничтожения) биологических отходов, в том числе в результате эвтаназии отловленных безнадзорных животных, возврата владельцам отловленных безнадзорных животных	9810070720	0000	000	54,70000	54,70000	54,70000
Национальная экономика	9810070720	0400	000	54,70000	54,70000	54,70000
Сельское хозяйство и рыболовство	9810070720	0405	000	54,70000	54,70000	54,70000
Иные закупки товаров, работ и услуг для обеспечения государственных (муниципальных) нужд	9810070720	0405	240	54,70000	54,70000	54,70000
Условно утвержденные расходы				0,00000	2 400,00000	4 600,00000
Всего расходов:				171 199,06186	142 345,20704	137 382,47808

2. Опубликовать решение в периодическом печатном издании – бюллетене «Вестник» и разместить на официальном сайте Администрации Холмского муниципального района в информационно-телекоммуникационной сети «Интернет».
3. Настоящее решение вступает в силу с момента его подписания.

Глава Холмского муниципального района

В.И. Саляев

Заместитель Председателя Думы Холмского муниципального района

А.И. Никитин

Холм
28.08.2020
№ 313



Российская Федерация
Новгородская область
Дума Холмского муниципального района

РЕШЕНИЕ

О внесении изменений в Устав Холмского муниципального района

Принято Думой Холмского муниципального района 28 августа 2020 года

В соответствии с Федеральным законом от 06 октября 2003 года № 131-ФЗ «Об общих принципах организации местного самоуправления в Российской Федерации», Дума Холмского муниципального района

РЕШИЛА:

1. Внести следующие изменения в Устав Холмского муниципального района, утвержденный решением Думы Холмского муниципального района от 06.03.2018 № 186:

1.1. изложить статью 9 Устава Холмского муниципального района в новой редакции:

Статья 9. Права органов местного самоуправления Холмского муниципального района на решение вопросов, не отнесенных к вопросам местного значения муниципальных районов

1. Органы местного самоуправления Холмского муниципального района имеют право на:

- 1) создание музеев Холмского муниципального района;
- 2) участие в осуществлении деятельности по опеке и попечительству;
- 3) создание условий для осуществления деятельности, связанной с реализацией прав местных национально-культурных автономий на территории Холмского муниципального района;
- 4) оказание содействия национально-культурному развитию народов Российской Федерации и реализации мероприятий в сфере межнациональных отношений на территории Холмского муниципального района;
- 5) осуществление функций учредителя муниципальных образовательных организаций высшего образования, находящихся в их ведении по состоянию на 31 декабря 2008 года;
- 6) создание условий для развития туризма;
- 7) оказание поддержки общественным наблюдательным комиссиям, осуществляющим общественный контроль за обеспечением прав человека и содействие лицам, находящимся в местах принудительного содержания;
- 8) оказание поддержки общественным объединениям инвалидов, а также созданным общероссийскими общественными объединениями инвалидов организациям в соответствии с Федеральным законом от 24 ноября 1995 года № 181-ФЗ "О социальной защите инвалидов в Российской Федерации";
- 9) осуществление мероприятий, предусмотренных Федеральным законом "О донорстве крови и ее компонентов";
- 10) совершение нотариальных действий, предусмотренных законодательством, в случае отсутствия в расположенном на межселенной территории населенном пункте



нотариуса;

11) создание условий для организации проведения независимой оценки качества условий оказания услуг организациями в порядке и на условиях, которые установлены федеральными законами, а также применение результатов независимой оценки качества условий оказания услуг организациями при оценке деятельности руководителей подведомственных организаций и осуществление контроля за принятием мер по устранению недостатков, выявленных по результатам независимой оценки качества условий оказания услуг организациями, в соответствии с федеральными законами;

12) осуществление мероприятий в сфере профилактики правонарушений, предусмотренных Федеральным законом "Об основах системы профилактики правонарушений в Российской Федерации";

13) оказание содействия развитию физической культуры и спорта инвалидов, лиц с ограниченными возможностями здоровья, адаптивной физической культуры и адаптивного спорта;

14) осуществление мероприятий по защите прав потребителей, предусмотренных Законом Российской Федерации от 7 февраля 1992 года N 2300-1 "О защите прав потребителей";

15) предоставление сотруднику, замещающему должность участкового уполномоченного полиции, и членам его семьи жилого помещения на период замещения сотрудником указанной должности.

2. Органы местного самоуправления Холмского муниципального района вправе решать вопросы, указанные в части 1 настоящей статьи, участвовать в осуществлении иных государственных полномочий (не переданных им в соответствии со статьей 19 Федерального закона № 131-ФЗ), если это участие предусмотрено федеральными законами, а также решать иные вопросы, не отнесенные к компетенции органов местного самоуправления других муниципальных образований, органов государственной власти и не исключенные из их компетенции федеральными законами и законами субъектов Российской Федерации, за счет доходов местных бюджетов, за исключением межбюджетных трансфертов, предоставленных из бюджетной системы Российской Федерации, и поступлений налоговых доходов по дополнительным нормативам отчислений.

1.2. изложить статью 21 Устава Холмского муниципального района в новой редакции:

«Статья 21. Глава Холмского муниципального района

1. Глава Холмского муниципального района является высшим должностным лицом Холмского муниципального района и Главой Администрации Холмского муниципального района, наделяется настоящим Уставом в соответствии со статьей 36 Федерального закона № 131-ФЗ собственными полномочиями по решению вопросов местного значения.

2. Глава Холмского муниципального района избирается сроком на 5 лет.

3. Полномочия Главы Холмского муниципального района начинаются со дня его вступления в должность и прекращаются в день вступления в должность вновь избранного Главы Холмского муниципального района.

4. Глава Холмского муниципального района избирается Думой Холмского муниципального района из числа кандидатов, представленных конкурсной комиссией по результатам конкурса, и возглавляет Администрацию Холмского муниципального района.

5. Порядок проведения конкурса по отбору кандидатур на должность Главы Холмского муниципального района устанавливается Думой Холмского муниципального района. Порядок проведения конкурса должен предусматривать опубликование условий конкурса, сведений о дате, времени и месте его проведения не позднее, чем за 20 дней до дня проведения конкурса.

6. Кандидатом на должность Главы Холмского муниципального района может быть зарегистрирован гражданин, который на день проведения конкурса не имеет в соответствии с Федеральным законом от 12 июня 2002 года № 67-ФЗ «Об основных гарантиях избирательных прав и права на участие в референдуме граждан Российской Федерации» ограничений пассивного избирательного права для избрания выборным должностным лицом местного самоуправления.

7. Общее число членов конкурсной комиссии устанавливается Думой Холмского муниципального района.

8. В случае, предусмотренном абзацем 3 части 2 статьи 34 Федерального закона № 131-ФЗ, при формировании конкурсной комиссии в муниципальном районе одна четвертая членов конкурсной комиссии назначается представительным органом муниципального района, одна четвертая - представительным органом поселения, являющегося административным центром муниципального района, а половина - губернатором Новгородской области.

Условиями конкурса могут быть предусмотрены требования к профессиональному образованию и (или) профессиональным знаниям и навыкам, которые являются предпочтительными для осуществления главой муниципального образования полномочий по решению вопросов местного значения.

9. Думе Холмского муниципального района для проведения голосования по кандидатурам на должность главы Холмского муниципального района представляется не менее двух зарегистрированных конкурсной комиссией кандидатов.

10. Глава Холмского муниципального района является по должности Главой администрации Холмского муниципального района, руководит ее деятельностью на принципах единоначалия.

11. Глава Холмского муниципального района должен соблюдать ограничения, запреты, исполнять обязанности, которые установлены Федеральным законом от 25 декабря 2008 года N 273-ФЗ "О противодействии коррупции" и другими федеральными законами. Полномочия Главы Холмского муниципального района прекращаются досрочно в случае несоблюдения ограничений, запретов, неисполнения обязанностей, установленных Федеральным законом от 25 декабря 2008 года N 273-ФЗ "О противодействии коррупции", Федеральным законом от 3 декабря 2012 года N 230-ФЗ "О контроле за соответствием расходов лиц, замещающих государственные должности, и иных лиц их доходам", Федеральным законом от 7 мая 2013 года N 79-ФЗ "О запрете отдельным категориям лиц открывать и иметь счета (вклады), хранить наличные денежные средства и ценности в

иностранных банках, расположенных за пределами территории Российской Федерации, владеть и (или) пользоваться иностранными финансовыми инструментами», если иное не предусмотрено Федеральным законом от 06.10.2003 № 131-ФЗ «Об общих принципах организации местного самоуправления в Российской Федерации» - со дня установления уполномоченным органом соответствующих фактов.

12. Глава Холмского муниципального района подконтролен и подотчетен населению и Думе Холмского муниципального района.

13. Глава Холмского муниципального района не может одновременно исполнять полномочия депутата представительного органа иного муниципального образования или выборного должностного лица местного самоуправления иного муниципального образования, за исключением случаев, установленных федеральным законом № 131-ФЗ.

14. Глава Холмского муниципального района не может быть депутатом Государственной Думы Федерального Собрания Российской Федерации, членом Совета Федерации Федерального Собрания Российской Федерации, депутатом Новгородской областной Думы, занимать иные государственные должности Российской Федерации, государственные должности субъектов Российской Федерации, а также должности государственной гражданской службы и муниципальные должности муниципальной службы.

15. Глава Холмского муниципального района, осуществляющий свои полномочия на постоянной основе, не вправе:

1) заниматься предпринимательской деятельностью лично или через доверенных лиц;

2) участвовать в управлении коммерческой или некоммерческой организацией, за исключением следующих случаев:

а) участие на безвозмездной основе в управлении политической партией, органом профессионального союза, в том числе выборным органом первичной профсоюзной организации, созданной в органе местного самоуправления, аппарате избирательной комиссии муниципального образования, участие в съезде (конференции) или общем собрании иной общественной организации, жилищного, жилищно-строительного, гаражного кооперативов, товарищества собственников недвижимости;

б) участие на безвозмездной основе в управлении некоммерческой организацией (кроме участия в управлении политической партией, органом профессионального союза, в том числе выборным органом первичной профсоюзной организации, созданной в органе местного самоуправления, аппарате избирательной комиссии муниципального образования, участие в съезде (конференции) или общем собрании иной общественной организации, жилищного, жилищно-строительного, гаражного кооперативов, товарищества собственников недвижимости) с предварительным уведомлением высшего должностного лица субъекта Российской Федерации (руководителя высшего исполнительного органа государственной власти субъекта Российской Федерации) в порядке, установленном законом субъекта Российской Федерации;

в) представление на безвозмездной основе интересов муниципального образования в совете муниципальных образований субъекта Российской Федерации, иных объединениях муниципальных образований, а также в их органах управления;

г) представление на безвозмездной основе интересов муниципального образования в органах управления и ревизионной комиссии организации, учредителем (акционером, участником) которой является муниципальное образование, в соответствии с муниципальными правовыми актами, определяющими порядок осуществления от имени муниципального образования полномочий учредителя организации либо порядок управления находящимися в муниципальной собственности акциями (долями в уставном капитале);

д) иные случаи, предусмотренные федеральными законами;

3) заниматься иной оплачиваемой деятельностью, за исключением преподавательской, научной и иной творческой деятельности. При этом преподавательская, научная и иная творческая деятельность не может финансироваться исключительно за счет средств иностранных государств, международных и иностранных организаций, иностранных граждан и лиц без гражданства, если иное не предусмотрено международным договором Российской Федерации или законодательством Российской Федерации;

4) входить в состав органов управления, попечительских или наблюдательных советов, иных органов иностранных некоммерческих неправительственных организаций и действующих на территории Российской Федерации их структурных подразделений, если иное не предусмотрено международным договором Российской Федерации или законодательством Российской Федерации.

16. Глава Холмского муниципального района представляет Думе Холмского муниципального района ежегодные отчеты о результатах своей деятельности, о результатах деятельности Администрации Холмского муниципального района, в том числе о решении вопросов, поставленных Думой Холмского муниципального района.

17. Проверка достоверности и полноты сведений о доходах, расходах, об имуществе и обязательствах имущественного характера, представляемых в соответствии с законодательством Российской Федерации о противодействии коррупции Главой Холмского муниципального района, проводится по решению Губернатора Новгородской области в порядке, установленном областным.

18. При выявлении в результате проверки, проведенной в соответствии с пунктом 17 настоящей статьи, фактов несоблюдения ограничений, запретов, неисполнения обязанностей, которые установлены Федеральным законом от 25 декабря 2008 года № 273-ФЗ "О противодействии коррупции", Федеральным законом от 3 декабря 2012 года № 230-ФЗ "О контроле за соответствием расходов лиц, замещающих государственные должности, и иных лиц их доходам", Федеральным законом от 7 мая 2013 года № 79-ФЗ "О запрете отдельным категориям лиц открывать и иметь счета (вклады), хранить наличные денежные средства и ценности в иностранных банках, расположенных за пределами территории Российской Федерации, владеть и (или) пользоваться иностранными финансовыми инструментами", Губернатор Новгородской области обращается с заявлением о досрочном прекращении



полномочий Главы Холмского муниципального района или применении в отношении указанного лица иной меры ответственности в орган местного самоуправления, уполномоченный принимать соответствующее решение, или в суд.

19. Порядок принятия решения о применении к Главе Холмского муниципального района мер ответственности, указанных в части 7.3-1. статьи 40 Федерального закона от 06.10.2003 № 131-ФЗ «Об общих принципах организации местного самоуправления в Российской Федерации», определяется муниципальным правовым актом в соответствии с областным законом.

20. Сведения о доходах, расходах, об имуществе и обязательствах имущественного характера, представленные Главой Холмского муниципального района, размещаются на официальных сайтах органов местного самоуправления в информационно-телекоммуникационной сети "Интернет" и (или) предоставляются для опубликования средствам массовой информации в порядке, определяемом муниципальными правовыми актами.;

13. Изложить статью 29 Устава Холмского муниципального района в новой редакции:

«Статья 29. Депутат Думы Холмского муниципального района

1. Полномочия депутата Думы Холмского муниципального района, состоящего в соответствии с [пунктом 1 части 4 статьи 35](#) Федерального закона № 131-ФЗ из глав поселений, входящих в состав Холмского муниципального района, и депутатов представительных органов указанных поселений, начинаются соответственно со дня вступления в должность главы поселения, входящего в состав Холмского муниципального района, или со дня избрания депутата представительного органа данного поселения депутатом представительного органа муниципального района, в состав которого входит данное поселение, и прекращаются соответственно со дня вступления в должность вновь избранного главы поселения или со дня вступления в силу решения об очередном избрании в состав представительного органа муниципального района депутата от данного поселения.

2. Депутат представляет в Думе Холмского муниципального района интересы своих избирателей и отчитывается перед ними о своей деятельности в порядке, установленном решением Думы Холмского муниципального района.

3. Депутат осуществляет свои полномочия на непостоянной основе без отрыва от основной деятельности (работы).

Продолжительность периода сохранения места работы (должности) депутата Думы Холмского муниципального района, составляет в совокупности два рабочих дня в месяц.

4. Формами осуществления депутатом своих полномочий являются:
участие в заседаниях Думы Холмского муниципального района;
участие в работе комиссий Думы Холмского муниципального района;
подготовка и внесение проектов решений на рассмотрение Думы Холмского муниципального района;
участие в выполнении поручений Думы Холмского муниципального района.

5. Статус депутата и ограничения, связанные с депутатской деятельностью, устанавливаются Федеральным [законом](#) № 131-ФЗ.

6. Депутату гарантируются условия для беспрепятственного и эффективного осуществления полномочий, защита прав, чести и достоинства.

7. Полномочия депутата Думы Холмского муниципального района прекращаются досрочно в случаях:

- 1) смерти - со дня смерти;
 - 2) отставки по собственному желанию - со дня подачи депутатом заявления об отставке в Думу Холмского муниципального района. Дума Холмского муниципального района обеспечивает официальное опубликование информации об отставке депутата;
 - 3) признания судом недееспособным или ограниченно дееспособным - со дня вступления в силу соответствующего решения суда;
 - 4) признания судом безвестно отсутствующим или объявления умершим - со дня вступления в силу соответствующего решения суда;
 - 5) вступления в отношении его в законную силу обвинительного приговора суда - со дня вступления в силу соответствующего приговора суда;
 - 6) выезда за пределы Российской Федерации на постоянное место жительства - со дня такого выезда;
 - 7) прекращения гражданства Российской Федерации, прекращения гражданства иностранного государства - участника международного договора Российской Федерации, в соответствии с которым иностранный гражданин имеет право быть избранным в органы местного самоуправления, приобретения им гражданства иностранного государства или получения им вида на жительство или иного документа, подтверждающего право на постоянное проживание гражданина Российской Федерации на территории иностранного государства, не являющегося участником международного договора Российской Федерации, в соответствии с которым гражданин Российской Федерации, имеющий гражданство иностранного государства, имеет право быть избранным в органы местного самоуправления, - со дня наступления фактов, указанных в настоящем пункте;
 - 8) отзыва избирателями - со дня опубликования итогов голосования по отзыву депутата;
 - 9) досрочного прекращения полномочий Думы Холмского муниципального района - со дня прекращения полномочий Думы Холмского муниципального района;
 - 10) призыва на военную службу или направления на заменяющую ее альтернативную гражданскую службу - со дня наступления фактов, указанных в настоящем пункте;
 - 11) в случае прекращения его полномочий соответственно в качестве Главы поселения, депутата Совета депутатов поселения в составе муниципального района - со дня наступления фактов, указанных в настоящем пункте;
 - 12) в иных случаях, установленных Федеральным [законом](#) № 131-ФЗ и иными федеральными законами.
8. Решение Думы Холмского муниципального района о досрочном

прекращении полномочий депутата Думы Холмского муниципального района принимается не позднее чем через 30 дней со дня появления основания для досрочного прекращения полномочий.

9. Депутат Думы Холмского муниципального района должен соблюдать ограничения, запреты, исполнять обязанности, которые установлены Федеральным законом от 25 декабря 2008 года № 273-ФЗ "О противодействии коррупции" и другими федеральными законами. Полномочия депутата Думы Холмского муниципального района прекращаются досрочно в случае несоблюдения ограничений, запретов, неисполнения обязанностей, установленных Федеральным законом от 25 декабря 2008 года № 273-ФЗ "О противодействии коррупции", Федеральным законом от 3 декабря 2012 года № 230-ФЗ "О контроле за соответствием расходов лиц, замещающих государственные должности, и иных лиц их доходам", Федеральным законом от 7 мая 2013 года № 79-ФЗ "О запрете отдельным категориям лиц открывать и иметь счета (вклады), хранить наличные денежные средства и ценности в иностранных банках, расположенных за пределами территории Российской Федерации, владеть и (или) пользоваться иностранными финансовыми инструментами", если иное не предусмотрено Федеральным законом от 06.10.2003 № 131-ФЗ «Об общих принципах организации местного самоуправления в Российской Федерации», - со дня установления уполномоченным органом соответствующих фактов.

10. Проверка достоверности и полноты сведений о доходах, расходах, об имуществе и обязательствах имущественного характера, представляемых в соответствии с законодательством Российской Федерации о противодействии коррупции депутату Думы Холмского муниципального района, проводится по решению Губернатора Новгородской области в порядке, установленном областным.

11. При выявлении в результате проверки, проведенной в соответствии с пунктом 10 настоящей статьи, фактов несоблюдения ограничений, запретов, неисполнения обязанностей, которые установлены Федеральным законом от 25 декабря 2008 года № 273-ФЗ "О противодействии коррупции", Федеральным законом от 3 декабря 2012 года № 230-ФЗ "О контроле за соответствием расходов лиц, замещающих государственные должности, и иных лиц их доходам", Федеральным законом от 7 мая 2013 года № 79-ФЗ "О запрете отдельным категориям лиц открывать и иметь счета (вклады), хранить наличные денежные средства и ценности в иностранных банках, расположенных за пределами территории Российской Федерации, владеть и (или) пользоваться иностранными финансовыми инструментами", Губернатор Новгородской области обращается с заявлением о досрочном прекращении полномочий депутата Думы Холмского муниципального района или применении в отношении указанного лица иной меры ответственности в орган местного самоуправления, уполномоченный принимать соответствующее решение, или в суд.

12. Порядок принятия решения о применении к депутату Думы Холмского муниципального района мер ответственности, указанных в части 7.3-1. статьи 40 Федерального закона от 06.10.2003 № 131-ФЗ «Об общих принципах организации местного самоуправления в Российской Федерации», определяется муниципальным правовым актом в соответствии с областным законом.

13. Сведения о доходах, расходах, об имуществе и обязательствах имущественного характера, представленные депутатом Думы Холмского муниципального района, размещаются на официальных сайтах органов местного самоуправления в информационно-телекоммуникационной сети "Интернет" и (или) предоставляются для опубликования средствами массовой информации в порядке, определяемом муниципальными правовыми актами.;

14. Дополнить Устав Холмского муниципального района статьей 48.1 следующего содержания:

«Статья 48.1 Ответственность Главы Холмского муниципального района, члена выборного органа местного самоуправления Холмского муниципального района, депутата Думы Холмского муниципального района, представившим недостоверные или неполные сведения о своих доходах, расходах, об имуществе и обязательствах имущественного характера, а также сведения о доходах, расходах, об имуществе и обязательствах имущественного характера своих супруги (супруга) и несовершеннолетних детей, если искажение этих сведений является несущественным

К депутату Думы Холмского муниципального района, члену выборного органа местного самоуправления Холмского муниципального района, Главе Холмского муниципального района, представившим недостоверные или неполные сведения о своих доходах, расходах, об имуществе и обязательствах имущественного характера, а также сведения о доходах, расходах, об имуществе и обязательствах имущественного характера своих супруги (супруга) и несовершеннолетних детей, если искажение этих сведений является несущественным, могут быть применены следующие меры ответственности:

- 1) предупреждение;
- 2) освобождение депутата, члена выборного органа местного самоуправления от должности в представительном органе муниципального образования, выборном органе местного самоуправления с лишением права занимать должности в представительном органе муниципального образования, выборном органе местного самоуправления до прекращения срока его полномочий;
- 3) освобождение от осуществления полномочий на постоянной основе с лишением права осуществлять полномочия на постоянной основе до прекращения срока его полномочий;
- 4) запрет занимать должности в представительном органе муниципального образования, выборном органе местного самоуправления до прекращения срока его полномочий;
- 5) запрет исполнять полномочия на постоянной основе до прекращения срока его полномочий.».

2. Главе Холмского муниципального района направить изменения в Устав Холмского муниципального района на государственную регистрацию в Управление



Министерства юстиции Российской Федерации по Новгородской области.

3. Изменения в Устав Холмского муниципального района вступают в силу после их государственной регистрации и официального опубликования в периодическом печатном издании – бюллетене «Вестник».

4. Опубликовать настоящее решение в периодическом печатном издании-бюллетене «Вестник» и разместить на официальном сайте Администрации Холмского муниципального района в информационно - телекоммуникационной сети «Интернет».

Глава Холмского муниципально-
го района

В.И. Саляев

Заместитель Председателя Думы
Холмского муниципального района
А.И. Никитин

Холм
28.08.2020
№ 314



Российская Федерация
Новгородская область
Дума Холмского муниципального района

РЕШЕНИЕ

Об утверждении Порядка проведения конкурса по отбору кандидатур на должность Главы Холмского муниципального района и об установлении общего числа членов конкурсной комиссии по отбору кандидатур на должность Главы Холмского муниципального района

Принято Думой Холмского муниципального района от 28 августа 2020 года.

В соответствии с Федеральным законом от 6 октября 2003 года № 131-ФЗ «Об общих принципах организации местного самоуправления Российской Федерации», областным законом от 02.12.2014 № 674-ОЗ «О сроке полномочий представительных органов муниципальных образований Новгородской области и порядке формирования представительных органов муниципальных районов Новгородской области, сроке полномочий и порядке избрания Глав муниципальных образований Новгородской области, требованиях к уровню профессионального образования и профессиональным знаниям и навыкам, учитываемых в условиях конкурса по отбору кандидатур на должность главы городского округа, муниципального района», Уставом Холмского муниципального района,

Дума Холмского муниципального района

РЕШИЛА:

1. Утвердить прилагаемый Порядок проведения конкурса по отбору кандидатур на должность Главы Холмского муниципального района.
2. Установить общее число членов конкурсной комиссии по отбору кандидатур на должность Главы Холмского муниципального района (далее – конкурсная комиссия) - 12 человек.
3. Признать утратившим силу решение Думы Холмского муниципального района от 26.07.2018 № 206 «Об утверждении Порядка проведения конкурса по отбору кандидатур на должность Главы Холмского муниципального района и избрания Главы Холмского муниципального района, установлении общего числа членов конкурсной комиссии по отбору кандидатур на должность Главы Холмского муниципального района».
4. Опубликовать решение в периодическом печатном издании - бюллетене «Вестник» и разместить на официальном сайте Администрации Холмского муниципального района в информационно - телекоммуникационной сети «Интернет».

Глава Холмского муниципально-
го района

В.И. Саляев

Заместитель Председателя Думы
Холмского муниципального района
А.И. Никитин

Холм
28.08.2020
№ 315

УТВЕРЖДЕН
решением Думы Холмского
муниципального района от 28.08.2020 №315

ПОРЯДОК проведения конкурса по отбору кандидатур на должность Главы Холмского муниципального района

1. Общие положения

Настоящий порядок проведения конкурса по отбору кандидатур на должность Главы Холмского муниципального района (далее соответственно – порядок, конкурс) разработан в соответствии с Федеральным законом от 6 октября 2003 года № 131-ФЗ "Об общих принципах организации местного самоуправления в Российской Федерации" (далее - Федеральный закон № 131-ФЗ) и регулирует процедуры и условия проведения конкурса, в том числе деятельность конкурсной комиссии по отбору кандидатур на должность Главы Холмского муниципального района (далее – конкурсная комиссия).

2. Условия проведения конкурса



2.1. Право на участие в конкурсе имеют граждане Российской Федерации, достигшие 21 года.

2.2. Кандидатом на должность Главы Холмского муниципального района (далее - кандидат) может быть зарегистрирован гражданин, который на день проведения конкурса не имеет в соответствии с [Федеральным законом](#) от 12 июня 2002 года № 67-ФЗ "Об основных гарантиях избирательных прав и права на участие в референдуме граждан Российской Федерации" ограничений пассивного избирательного права для избрания выборным должностным лицом местного самоуправления.

Подтверждение отсутствия ограничений пассивного избирательного права для избрания выборным должностным лицом местного самоуправления является обязанностью кандидата.

2.3. Кандидатом не может быть член конкурсной комиссии. Если лицо, являющееся членом конкурсной комиссии, предоставило документы на конкурс, его полномочия как члена конкурсной комиссии досрочно прекращаются с момента предоставления им документов секретарю конкурсной комиссии. В таком случае, и, если это повлекло за собой неправомерность конкурсной комиссии орган, назначивший члена конкурсной комиссии полномочия которого досрочно прекращены, назначает взамен выбывшего нового члена конкурсной комиссии.

2.4. Итогом конкурса является представление Думе Холмского муниципального района кандидатур на должность Главы Холмского муниципального района.

2.4.1. Конкурс проводится по решению Думы Холмского муниципального района в два этапа:

1) предоставление кандидатами заявления и документов, рассмотрение конкурсной комиссией представленных кандидатами документов и принятие решения о допуске кандидата к участию в конкурсе либо об отказе в допуске;

2) собеседование с зарегистрированными кандидатами.

2.5. Решение об объявлении конкурса принимается в случаях:

1) истечения срока полномочий Главы Холмского муниципального района;

2) досрочного прекращения полномочий Главы Холмского муниципального района;

3) принятия конкурсной комиссией по отбору кандидатур на должность Главы Холмского муниципального района решения о признании конкурса несостоявшимся по основаниям, предусмотренным пунктом 4.15 Порядка;

4) непринятия Думой Холмского муниципального района решения об избрании Главы Холмского муниципального района из числа кандидатов, представленных конкурсной комиссией.

2.6. Решение об объявлении конкурса принимается не позднее, чем за 35 дней до окончания срока полномочий Главы Холмского муниципального района. В остальных случаях решение об объявлении конкурса принимается Думой Холмского муниципального района в течение 30 дней со дня наступления одного из указанных в пункте 2.5 настоящего Порядка случаев.

3. Конкурсная комиссия

3.1. Конкурс организует и проводит конкурсная комиссия. Срок полномочий конкурсной комиссии начинается со дня назначения всех членов Конкурсной комиссии и заканчивается в день принятия конкурсной комиссией решения о представлении в Думу Холмского муниципального района кандидатов на должность Главы Холмского муниципального района для проведения голосования.

3.2. При формировании конкурсной комиссии:

три члена конкурсной комиссии назначаются Думой муниципального района;

три члена конкурсной комиссии назначаются Советом депутатов Холмского городского поселения;

шесть членов конкурсной комиссии назначаются Губернатором Новгородской области.

Члены конкурсной комиссии осуществляют деятельность на общественных началах.

3.3. Информация о составе конкурсной комиссии размещается на официальном сайте Администрации Холмского муниципального района в информационно-телекоммуникационной сети Интернет.

3.4. Комиссия состоит из председателя конкурсной комиссии, заместителя председателя конкурсной комиссии, секретаря конкурсной комиссии и членов конкурсной комиссии.

3.4.1. Председатель и заместитель председателя комиссии избираются из состава конкурсной комиссии на первом заседании конкурсной комиссии.

3.4.2. До избрания председателя конкурсной комиссии заседание конкурсной комиссии открывает и ведет лицо, назначенное членом конкурсной комиссии Губернатором Новгородской области, замещающее государственную должность Новгородской области.

3.4.3. Председатель конкурсной комиссии возглавляет конкурсную комиссию и осуществляет общее руководство деятельностью конкурсной комиссии, председательствует на заседаниях конкурсной комиссии, ставит на голосование предложения по рассматриваемым конкурсной комиссией вопросам, организует голосование и определяет результаты голосования, распределяет обязанности между членами конкурсной комиссии, подписывает протоколы заседаний конкурсной комиссии и решения конкурсной комиссии.

3.4.4. Заместитель председателя конкурсной комиссии выполняет обязанности председателя конкурсной комиссии в случае его отсутствия, а также выполняет по поручению председателя конкурсной комиссии иные полномочия.

3.4.5. Секретарем конкурсной комиссии является ответственное должностное лицо из числа работников Администрации Холмского муниципального района, назначенное распоряжением Администрации Холмского муниципального района ответственным за организационное, правовое, информационное, материально-техническое обеспечение деятельности конкурсной комиссии.

Секретарь конкурсной комиссии обеспечивает организацию деятельности конкурсной комиссии, ведёт делопроизводство, организует подсчет голосов членов конкурсной комиссии, ведет протоколы заседаний конкурсной комиссии,

подписывает совместно с председателем протоколы заседаний конкурсной комиссии и решения конкурсной комиссии, а также выполняет по поручению председателя конкурсной комиссии иные полномочия.

Секретарь конкурсной комиссии не является членом конкурсной комиссии и не обладает правом голоса.

3.4.6. Члены конкурсной комиссии имеют право своевременно, не позднее, чем за два дня до заседания, получать информацию о планируемом заседании комиссии, знакомиться с документами и материалами, непосредственно связанными с проведением конкурса, выступать на заседании конкурсной комиссии, вносить предложения по вопросам, отнесенным к компетенции комиссии. Члены конкурсной комиссии выполняют иные полномочия по поручению председателя конкурсной комиссии.

3.5. Заседание конкурсной комиссии считается правомочным, если на нем присутствует не менее одной второй членов конкурсной комиссии от числа членов, назначенных Думой Холмского муниципального района и Советом депутатов Холмского городского поселения и не менее одной второй членов конкурсной комиссии от числа членов, назначенных Губернатором Новгородской области.

3.6. Свое право на голосование член конкурсной комиссии осуществляет лично.

3.7. Конкурсная комиссия рассматривает документы, предоставленные на конкурс, обеспечивает соблюдение равенства прав претендентов в соответствии с законодательством, рассматривает заявления и вопросы, возникающие в процессе подготовки и проведения конкурса, принимает решения по итогам 1 и 2 этапа конкурса, представляет кандидатов на должность Главы Холмского муниципального района в Думу Холмского муниципального района, осуществляет иные полномочия в соответствии с настоящим решением.

3.8. Все решения конкурсной комиссии принимаются в отсутствие участников конкурса открытым голосованием большинством голосов от числа членов, присутствующих на заседании комиссии, за исключением голосования, указанного в пункте 4.32 настоящего Порядка.

Председатель конкурсной комиссии голосует последним. В случае если голоса разделились поровну, голос председателя комиссии является решающим.

3.9. Организационное, правовое, информационное, материально-техническое обеспечение деятельности конкурсной комиссии осуществляет Администрация Холмского муниципального района.

3.10. Все решения конкурсной комиссии размещаются Администрацией Холмского муниципального района в течение двух рабочих дней со дня подписания протоколов на официальном сайте Администрации Холмского муниципального района в информационно-телекоммуникационной сети Интернет.

4. Проведение конкурса.

4.1. Конкурсная комиссия не позднее, чем за 35 дней до дня проведения конкурса публикует в периодическом печатном издании - бюллетене «Вестник» Холмского муниципального района объявление о проведении конкурса, в котором указывается:

дата, время и место проведения конкурса;

срок приема документов (дата начала и дата окончания), место и время приема документов, подлежащих представлению в конкурсную комиссию, требования к кандидатам;

условия конкурса;

перечень документов, необходимых для участия в конкурсе, и требования к их оформлению;

адрес, телефон для получения дополнительной информации о конкурсе.

4.2. Датой проведения конкурса считается день проведения собеседования с участниками конкурса.

4.3. Гражданин, изъявивший желание участвовать в конкурсе, лично представляет в конкурсную комиссию не позднее 7 дней со дня опубликования объявления о проведении конкурса:

1) личное [заявление](#) о допуске к участию в конкурсе по форме согласно приложению № 1 к настоящему Положению, а также [согласие](#) на обработку персональных данных по форме согласно приложению № 2 к настоящему Положению.

Если кандидат является депутатом, и осуществляет свои полномочия на непостоянной основе, в заявлении должны быть указаны сведения об этом и наименование соответствующего представительного органа. Кандидат вправе указать в заявлении свою принадлежность к политической партии либо иному общественному объединению, зарегистрированному не позднее, чем за один год до дня проведения конкурса, и свой статус в этой политической партии, ином общественном объединении при условии представления вместе с заявлением документа, подтверждающего указанные сведения и подписанного уполномоченным лицом политической партии, иного общественного объединения либо уполномоченным лицом соответствующего структурного подразделения политической партии, иного общественного объединения;

2) собственноручно заполненную и подписанную [анкету](#) по форме, установленной распоряжением Правительства Российской Федерации от 26.05.2005 № 667-р «Об утверждении формы анкеты, представляемой гражданином Российской Федерации, поступающим на государственную гражданскую службу Российской Федерации или на муниципальную службу в Российской Федерации», с приложением фотографии;

3) копию паспорта или заменяющего его документа (соответствующий документ предъявляется лично в день проведения конкурса);

4) копию трудовой книжки, заверенную нотариально или кадровой службой по месту работы (службы), или иные документы, подтверждающие трудовую (служебную) деятельность гражданина;

5) копии документов об образовании и о квалификации, заверенные нотариально или кадровой службой по месту работы (службы);

6) документы воинского учета - для граждан, пребывающих в запасе, и лиц, подлежащих призыву на военную службу;

7) [согласие](#) на прохождение процедуры оформления допуска к сведениям,



составляющим государственную тайну, по форме согласно приложению № 3 к настоящему Положению;

8) собственноручно заполненную и подписанную [анкету](#) по форме, установленной постановлением Правительства Российской Федерации от 06.02.2010 № 63 "Об утверждении Инструкции о порядке допуска должностных лиц и граждан Российской Федерации к государственной тайне";

4.4. Гражданин, изъявивший желание участвовать в конкурсе, представляет в конкурсную комиссию в течение 30 дней со дня опубликования объявления о проведении конкурса:

1) заключение медицинской организации о наличии (отсутствии) заболевания, препятствующего поступлению на государственную гражданскую службу Российской Федерации или муниципальную службу или её прохождению, полученное не ранее чем за шесть месяцев до даты проведения первого этапа конкурса;

2) [справку](#) о наличии (отсутствии) судимости и (или) факта уголовного преследования либо о прекращении уголовного преследования по форме, утвержденной административным регламентом Министерства внутренних дел Российской Федерации по предоставлению государственной услуги по выдаче справок о наличии (отсутствии) судимости и (или) факта уголовного преследования либо о прекращении уголовного преследования, утвержденной приказом МВД России от 07.12.2011 N 1121;

3) информацию о наличии (отсутствии) обстоятельств, предусмотренных [подпунктом "в" пункта 3.2 статьи 4](#) Федерального закона от 12.06.2002 № 67-ФЗ "Об основных гарантиях избирательных прав и права на участие в референдуме граждан Российской Федерации";

4) программу предстоящей деятельности на должности Главы Холмского муниципального района в текстовом варианте (формат - *.doc или *.docx, шрифт 14 TimesNewRoman, полуторный интервал, поля: левое – 3 см, остальные по 1,5 см);

5) презентацию программы предстоящей деятельности на должности Главы Холмского муниципального района (формат - *.ppt или *.pptx) в печатном виде и на электронном носителе;

6) информацию о наличии сведений о признании судом недееспособным (представляется в свободной форме);

7) сведения о наличии или отсутствии гражданства иностранного государства либо получения кандидатом вида на жительство или иного документа, подтверждающего право на постоянное проживание на территории иностранного государства;

8) информацию, подтверждающую направление на имя Губернатора Новгородской области сведений о своих доходах, расходах, об имуществе и обязательствах имущественного характера, о доходах, расходах, об имуществе и обязательствах имущественного характера своих супруги (супруга) и несовершеннолетних детей в соответствии с областным законом от 28.08.2017 №142-ОЗ «О порядке предоставления гражданами, претендующими на замещение муниципальной должности, должности главы местной администрации по контракту, лицами, замещающими указанные должности, сведений о доходах, расходах, об имуществе и обязательствах имущественного характера, о доходах, расходах, об имуществе и обязательствах имущественного характера, проверки достоверности и полноты указанных сведений

9) справку об отсутствии у кандидата противопоказаний для выполнения работ, связанных с использованием информации, составляющей государственную тайну.

4.5. Гражданин, изъявивший желание участвовать в конкурсе, также вправе представить в конкурсную комиссию следующие документы:

копии документов, подтверждающих повышение или присвоение квалификации по результатам дополнительного профессионального образования, документов о присвоении ученой степени, ученого звания, заверенные нотариально или кадровой службой по месту работы (службы);

документы, характеризующие профессиональную подготовку и личные качества кандидата;

иные документы.

4.6. Программа предстоящей деятельности на должности Главы Холмского муниципального района.

4.6.1. Программа предстоящей деятельности на должности Главы Холмского муниципального района предоставляется в порядке, установленном [п.4.4.](#) настоящего Порядка.

4.6.2. Непредставление программы действий на должности Главы Холмского муниципального района и её презентации не является основанием для отказа в допуске к участию в конкурсе.

4.6.3. Программа действий на должности Главы Холмского муниципального района должна содержать:

1) задачи, решение которых планируется кандидатом на должности Главы Холмского муниципального района;

2) описание действий, которые необходимо совершить для решения поставленных задач.

4.6.4. Задачи, решение которых планируется кандидатом, должны быть сформулированы на основе вопросов местного значения муниципального образования Холмский район и вопросов, полномочиями по решению которых наделено муниципальное образование Холмский район.

При постановке задач кандидатом должна учитываться Стратегия социально-экономического развития муниципального образования.

Действия, которые необходимо совершить для решения поставленных задач, должны основываться на имеющихся полномочиях Главы Холмского муниципального района и Администрации Холмского муниципального района по решению вопросов местного значения.

Описание действий должно сопровождаться финансовым обоснованием этих действий, в том числе кандидат должен указать сведения о размере и направлениях расходования бюджетных средств. Кандидат может указать иные ресурсы, которые необходимы для решения поставленных задач.

4.7. Прием, регистрацию в журнале регистрации и подготовку материалов, поступающих в конкурсную комиссию для рассмотрения на заседаниях конкурсной комиссии, формирование проекта повестки дня заседания конкурсной комиссии, уведомление членов конкурсной комиссии и приглашенных на ее заседания лиц, а также участников конкурса о времени и месте проведения, а также о повестке дня заседания конкурсной комиссии, рассылку протоколов заседаний конкурсной комиссии и решений конкурсной комиссии организует секретарь конкурсной комиссии.

4.8. Анкеты и программы предстоящей деятельности на должности Главы Холмского муниципального района, представленные претендентами в конкурсную комиссию в течение 2 рабочих дней со дня окончания приема документов размещаются на официальном сайте Администрации Холмского муниципального района в сети Интернет для всеобщего сведения с соблюдением требований Федерального закона от 27.07.2006 № 152-ФЗ «О персональных данных».

4.9. Документы представляются кандидатом секретарю комиссии лично и принимаются при предъявлении паспорта гражданина Российской Федерации.

Факт подачи документов, указанных в пунктах 4.3, 4.4 и 4.5 удостоверяется подписью секретаря конкурсной комиссии в описи документов, согласно приложению №4, составленную в двух экземплярах, для представления в конкурсную комиссию, и выдачи на руки гражданину, изъявившему желание участвовать в конкурсе.

4.9.1. Лицо считается не подавшим документы на конкурс, а документы не считаются представленными на конкурс в случае, если:

1) документы поданы до даты начала приема документов либо после даты окончания приема документов;

2) в представленных документах отсутствует заявление об участии в конкурсе, либо данное заявление не имеет собственноручной подписи;

3) в представленных документах отсутствует согласие кандидата на обработку [персональных данных](#).

4.9.2. В случаях, указанных в [4.9.1.](#) настоящей статьи, председатель комиссии возвращает документы лицу путем направления их по почте по месту регистрации, а если место регистрации и место проживания не совпадают - по месту проживания. По просьбе лица, подавшего документы, они могут быть возвращены ему лично, при предъявлении им паспорта гражданина Российской Федерации.

Документы возвращаются не позднее следующего рабочего дня после дня подачи документов. Документы возвращаются сопроводительным письмом, в котором указываются причины возврата.

Если в документах место регистрации, место проживания не указаны, и лицо не явилось для их личного получения, документы не возвращаются. Дальнейшая работа с документами, которые не были возвращены, в том числе их хранение, осуществляется в соответствии с законодательством о защите [персональных данных](#).

4.9. Администрация Холмского муниципального района вправе проводить проверку достоверности сведений, представленных гражданином, изъявившим желание участвовать в конкурсе.

4.10. Гражданин, изъявивший желание участвовать в конкурсе, вправе представить письменное заявление об отказе от участия в конкурсе. Для этого он подает письменное заявление об отказе от участия в конкурсе не позднее, чем за 2 рабочих дня до даты проведения конкурса (дня проведения собеседования). Со дня поступления указанного заявления в конкурсную комиссию кандидат считается снявшим свою кандидатуру.

4.11. На 1 этапе конкурса проверяется наличие, и оцениваются документы, представленные претендентами на участие в конкурсе путем заполнения оценочных листов (приложение № 5,6 к настоящему Порядку).

4.12. По итогам первого заседания конкурсная комиссия принимает решение № 1 о допуске граждан к участию в конкурсе либо об отказе в допуске.

4.12.1 Основаниями для отказа претендента в допуске к участию в конкурсе являются:

- несоответствие претендента требованиям, установленным настоящим Порядком;

- отсутствие среди документов, представленных в конкурсную комиссию, документов, установленных пунктами 4.3. и 4.4. настоящего Положения, за исключением случая указанного в п.п.4.6.2;

- неполнота и недостоверность представленных кандидатом сведений, а также представление кандидатом подложных сведений, подтвержденных информацией, представленной правоохранительными органами или иными органами;

- наличие у комиссии документально подтвержденных сведений о наличии у кандидата ограничений пассивного избирательного права для избрания выборным должностным лицом местного самоуправления.

4.12.2. Отсутствием, неполнотой или недостоверностью сведений не могут признаваться технические ошибки, не влияющие на суть предоставляемых сведений.

4.12.3. Претендент на участие в конкурсе, в отношении которого принято решение об отказе в допуске к участию в конкурсе, информируется конкурсной комиссией в письменной форме о причинах отказа в допуске для участия в конкурсе в течение трех календарных дней со дня принятия решения.

4.12.4. Решение конкурсной комиссии о несоответствии кандидата требованиям, установленным условиями проведения конкурса, оформляется протоколом заседания конкурсной комиссии.

4.13. Определение результатов конкурса осуществляется на закрытом заседании конкурсной комиссии путем проведения открытого поименного голосования членов конкурсной комиссии по каждому кандидату большинством голосов от установленной численности конкурсной комиссии.

4.14. По итогам 1 этапа конкурса конкурсная комиссия принимает одно из следующих решений:

- о допуске кандидатов к участию в конкурсе;

- о признании конкурса несостоявшимся.

4.15. Конкурс считается несостоявшимся в случае:

- если в указанный в пункте 4.3. настоящего Положения срок в конкурсную



комиссию не представлены документы на участие в конкурсе ни одним кандидатом;
- наличия только одного кандидата, подавшего заявление на участие в конкурсе;
- наличия только одного кандидата, допущенного к участию в конкурсе;
- если в результате проведения 1 этапа конкурса по всем, кроме одного кандидата, принято решение о несоответствии кандидатов требованиям, установленным условиями проведения конкурса.

4.16. В случае признания конкурса несостоявшимся по результатам 1 этапа конкурса Дума Холмского муниципального района по обращению конкурсной комиссии принимает решение о проведении повторного конкурса в соответствии с настоящим Порядком.

4.17. Второй этап конкурса проводится конкурсной комиссией в установленные в объявлении о проведении конкурса время и месте с приглашением участников конкурса.

Если участник конкурса не явился на заседание конкурсной комиссии в день проведения второго этапа конкурса, решением конкурсной комиссии он исключается из числа кандидатов.

4.18. К проведению собеседования по решению конкурсной комиссии могут привлекаться независимые эксперты.

4.19. Конкурсная комиссия оценивает профессиональный уровень участников конкурса на основе информации, представленной в документах, указанных в пункте 4 Порядка, и информации, полученной в ходе собеседования.

4.20. Заседания конкурсной комиссии являются открытыми.

4.21. Все присутствующие на заседании конкурсной комиссии могут задавать вопросы участникам конкурса с разрешения председателя конкурсной комиссии.

4.22. Во время заседания конкурсной комиссии секретарем конкурсной комиссии ведётся протокол заседания и диктофонная запись.

4.23. Собеседование с участниками конкурса проводится в день проведения конкурса индивидуально в алфавитном порядке.

4.24. Во время собеседования на заседании конкурсной комиссии присутствует только тот кандидат, с которым проводится собеседование.

4.25. В случае, если участник конкурса входит в состав конкурсной комиссии, его полномочия прекращаются решением конкурсной комиссии.

4.26. В случае, если член конкурсной комиссии, находится в близком родстве или свойстве (родители, супруги, дети, братья, сестры, а также братья, сестры, родители, дети супругов и супруги детей) с участником конкурса, он не голосует по данному участнику конкурса.

4.27. Собеседование включает в себя презентацию участниками конкурса программ предстоящей деятельности на должности Главы муниципального района и ответы на вопросы членов конкурсной комиссии.

Презентация не может быть более 15 минут, ответ на один вопрос более 5 минут.

4.28. Общим критерием оценки кандидатов при проведении конкурса является их профессиональное образование и (или) профессиональные знания и навыки, которые являются предпочтительными для осуществления Главой муниципального района полномочий по решению вопросов местного значения.

4.29. Профессиональный уровень определяется наличием знаний, навыков и умений кандидатов, необходимых для исполнения должностных обязанностей по должности Главы муниципального района, в том числе отраженных в программе предстоящей деятельности на должности Главы муниципального района.

4.30. К числу наиболее значимых знаний, навыков и умений, необходимых для исполнения должностных обязанностей Главы муниципального района и определяющих его профессиональный уровень, относятся:

а) практические знания, умения, навыки, обуславливающие профессиональную компетентность:

знания о направлениях деятельности муниципального района, состоянии и проблемах развития муниципального района;

навыки долгосрочного планирования;

навыки системного мышления - умение прогнозировать возникновение проблемных ситуаций;

умение выявлять новые тенденции в практике государственного и муниципального управления, использовать их в своей работе;

осознание влияния результатов своей работы на результаты работы муниципального района в целом;

умение выявлять неэффективные процедуры и усовершенствовать их;

умение определять и объяснять необходимость изменений для улучшения существующих процессов;

навык оптимального распределения и использования имеющихся ресурсов, необходимых для выполнения работы;

навыки работы с документами (умение готовить отчеты, аналитические материалы, разрабатывать нормативные правовые акты и т.п.);

навыки в области использования современных информационных технологий, компьютерной и другой оргтехники;

б) знания и умения в области работы с нормативными правовыми актами:

способность ориентироваться в нормативных правовых актах;

наличие представлений о роли законодательства Российской Федерации и законодательства Новгородской области в регулировании вопросов организации местного самоуправления;

общая грамотность;

умение работать с электронными справочными правовыми базами;

в) коммуникативные умения и навыки:

выстраивание эффективных коммуникаций с широкой целевой аудиторией и на разных условиях взаимодействия;

умение работать с руководителями организаций, населением, налаживать с ними контакт;

навыки сотрудничества, способность и готовность к совместному решению проблем;

способность учитывать в профессиональной деятельности этнокультурные, этнонациональные и этноконфессиональные особенности;

навыки разрешения конфликтных ситуаций;

умение поддерживать комфортный морально-психологический климат в коллективе;

умение создать среду, которая способствует разрешению возникшего конфликта;

умение минимизировать негативные последствия конфликтной ситуации;

4.31. Голосование проводится по каждой кандидатуре отдельно.

При голосовании члены комиссии на основе представленных программ и результатов собеседования оценивают видение кандидатом существующих проблем, предложенные пути их решения, а также адекватность предлагаемых мер имеющимся ресурсам;

4.32. При голосовании каждый член конкурсной комиссии имеет право голосовать за одного, нескольких или всех участников конкурса и против одного, нескольких или всех участников конкурса. При этом голосование «воздержался» не проводится. Голосование одновременно «за» и «против» в отношении участника конкурса не допускается;

4.33. Прошедшими конкурсный отбор считаются участники конкурса, которые по результатам голосования набрали большее количество голосов членов конкурсной комиссии, поданных «за», чем голосов членов конкурсной комиссии, поданных «против» соответствующего участника конкурса.

4.34. По результатам 2 этапа конкурса конкурсная комиссия принимает решение № 2, которое оформляется в письменном виде, подписывается председателем и секретарем конкурсной комиссии;

4.35. В решении конкурсной комиссии № 2 указывается количество голосов, поданных «за» и «против» каждого участника конкурса, а также указываются участники конкурса, прошедшие конкурсный отбор (не менее двух), представляемые конкурсной комиссией Думе Холмского муниципального района для проведения процедуры избрания Главы Холмского муниципального района;

4.36. Решение конкурсной комиссии № 2 направляется в Думу Холмского муниципального района в течение трех рабочих дней со дня проведения конкурса и доводится до сведения участников конкурса в течение десяти рабочих дней со дня проведения конкурса;

4.37. Конкурс признается несостоявшимся:

а) если в нем приняло участие менее двух кандидатов;

б) если конкурсная комиссия не смогла принять решение о представлении в Думу Холмского муниципального района не менее двух кандидатов;

в) в случае подачи письменного заявления об отказе от участия в конкурсе всеми участниками конкурса;

г) в случае, если после подачи заявлений об отказе от участия в конкурсе осталось менее двух участников.

Об указанных обстоятельствах конкурсная комиссия уведомляет Думу Холмского муниципального района, которая принимает решение об объявлении повторного конкурса по отбору кандидатур на должность Главы Холмского муниципального района;

При проведении повторного конкурса допускается выдвижение кандидатов, которые выдвигались ранее.

5. Порядок избрания Главы Холмского муниципального района

5.1. Дума Холмского муниципального района в течение десяти рабочих дней со дня проведения конкурса избирает Главу Холмского муниципального района из числа кандидатов, представленных конкурсной комиссией по результатам конкурса.

В случае если Глава Холмского муниципального района, полномочия которого прекращены досрочно на основании правового акта Губернатора Новгородской области об отрешении от должности Главы Холмского муниципального района либо на основании решения Думы Холмского муниципального района об удалении Главы Холмского муниципального района в отставку, обжалует данный правовой акт или решение в судебном порядке, Дума Холмского муниципального района не вправе принимать решение об избрании Главы Холмского муниципального района, избираемого Думой Холмского муниципального района из числа кандидатов, представленных конкурсной комиссией по результатам конкурса, до вступления решения суда в законную силу;

5.1.1. Кандидат, представленный конкурсной комиссией по результатам конкурса в Думу Холмского муниципального района, вправе представить в Думу Холмского муниципального района письменное заявление об отзыве своей кандидатуры не позднее, чем за 2 рабочих дня до даты проведения заседания Думы Холмского муниципального района, на котором запланировано избрание Главы Холмского муниципального района. Со дня поступления указанного заявления в Думу Холмского муниципального района кандидат исключается из числа кандидатов, представленных конкурсной комиссией по результатам конкурса;

5.1.2. В случае, если на должность Главы Холмского муниципального района было представлено конкурсной комиссией два и более кандидатов и все за исключением одного кандидата отозвали свои кандидатуры в порядке, установленном пунктом 5.1.1 Порядка, решение об избрании принимается в отношении оставшегося кандидата;

5.1.3. В случае, если на должность Главы Холмского муниципального района было представлено конкурсной комиссией два и более кандидатов и все кандидаты отозвали свои кандидатуры в порядке, установленном пунктом 5.1.1 Порядка, Думой Холмского муниципального района принимается решение о проведении конкурса в соответствии с п.п.4 пункта 2.5 Порядка;

5.2. Проект решения Думы Холмского муниципального района об избрании Главы Холмского муниципального района вносится в Думу Холмского муниципального района субъектом правотворческой инициативы, наделенным правом внесения проектов решений на рассмотрение Думы Холмского муниципального района;

5.3. Решение об избрании на должность Главы Холмского муниципального района принимается тайным голосованием большинством голосов от присутствующих на заседании депутатов Думы Холмского муниципального района в порядке, установленном Регламентом Думы Холмского муниципального района;



5.4. При голосовании каждый депутат может отдать свой голос только за одну кандидатуру. При этом голосование «воздержался» не проводится;

5.5. Если при первичном голосовании решение не было принято, проводится повторное голосование по двум кандидатурам, набравшим наибольшее количество голосов депутатов Думы Холмского муниципального района, поданных «за»;

5.5.1. В случае, если ни один кандидат, представленный конкурсной комиссией по результатам конкурса, не набрал большинство голосов от присутствующих на заседании депутатов Думы Холмского муниципального района, Думой Холмского муниципального района принимается решение о проведении конкурса в соответствии с п.п.4 пункта 2.5. Порядка;

5.6. Дума Холмского муниципального района после принятия решения об избрании на должность Главы Холмского муниципального района извещает об этом победившего участника конкурса, после чего он обязан в четырнадцатидневный срок представить в Думу Холмского муниципального района копию приказа (иного документа) об освобождении его от обязанностей, несовместимых со статусом Главы Холмского муниципального района;

5.7. Если участник конкурса, не выполнит требование, указанное в пункте 5.6 настоящего Порядка, Дума Холмского муниципального района отменяет свое решение об избрании Главы Холмского муниципального района и объявляет повторный конкурс.

6. Заключительные положения

6.1. Расходы по участию в конкурсе (проезд к месту проведения конкурса и обратно, наем жилого помещения, проживание, пользование услугами средств связи всех видов и другие расходы, не связанные с организацией проведения конкурса) кандидаты на должность Главы Холмского муниципального района производят за счет собственных средств;

6.2. Документы, поданные гражданами в конкурсную комиссию, материалы конкурсной комиссии передаются на хранение в Думу Холмского муниципального района и по истечении временного срока хранения передаются на постоянное хранение в архив;

6.3. Участник конкурса вправе обжаловать решение конкурсной комиссии в соответствии с законодательством Российской Федерации.

по проведению конкурса по отбору кандидатур на должность
Главы Холмского муниципального района

Настоящим удостоверяется, что я, _____

(фамилия, имя, отчество, дата рождения)

представил (а) в конкурсную комиссию по проведению конкурса по отбору кандидатур на должность Главы Холмского муниципального района следующие документы:

№ п/п	Наименование документа	Подлинник/копия, способ заверения	Количество экземпляров	Количество листов

Документы поданы «__» _____ 20__ года

Подпись представившего документы _____

Документы приняты «__» _____ 20__ года

Подпись принявшего документы _____

Приложение № 1
к Порядку проведения конкурса
по отбору кандидатур на
должность Главы Холмского
муниципального района

Конкурсная комиссия
по отбору кандидатур на должность
Главы Холмского муниципального района
от _____

(Ф.И.О., домашний адрес, мобильный телефон)

Приложение № 5 к
Порядку проведения
конкурса по отбору
кандидатур на
должность Главы
Холмского
муниципального района

ОЦЕНОЧНЫЙ ЛИСТ № 1

на соответствие кандидатов требованиям, установленным условиями проведения
конкурса

(Ф.И.О. члена конкурсной комиссии)

ЗАЯВЛЕНИЕ

Прошу принять мои документы для участия в конкурсе по отбору кандидатур на должность Главы Холмского муниципального района.

Сведения, содержащиеся в представленных мною документах для участия в конкурсе, являются полными и достоверными, а сами документы не являются подложными. С условиями конкурса согласен(на).

Подтверждаю, что на момент подачи документов не имею счетов (вкладов), не осуществляю хранение наличных денежных средств и ценностей в иностранных банках, расположенных за пределами территории Российской Федерации, и (или) не имею либо осуществил отчуждение иностранных финансовых инструментов;

Прилагаю документы, согласно описи.

«__» _____ 20__ года

(подпись) / _____
(ФИО)

Приложение № 4
к Порядку проведения конкурса
по отбору кандидатур на
должность Главы Холмского
муниципального района

ОПИСЬ

документов, представленных в конкурсную комиссию



№ п/п	Документы, представляемые на конкурс в соответствии с Приложением №1 к Порядку проведения конкурса Главы Холмского муниципального района	Ф.И.О. гражданина, изъявившего участвовать в конкурсе («+» - наличие, «-» отсутствие)	Ф.И.О. гражданина, изъявившего участвовать в конкурсе («+» - наличие, «-» отсутствие)
1	Личное письменное заявление		
2	Копия паспорта или копия документа, заменяющего паспорт гражданина		
3	Собственноручно заполненная и подписанная анкета и фотография (3x4)		
4	Копия трудовой книжки		
5	Копии документов об образовании и о квалификации		
6	Согласие на обработку персональных данных		
7	<u>Согласие</u> на прохождение процедуры оформления допуска к сведениям, составляющим государственную тайну		
8	Собственноручно заполненная и подписанная <u>анкета</u> по форме, установленной постановлением Правительства Российской Федерации от 06.02.2010 № 63 "Об утверждении Инструкции о порядке допуска должностных лиц и граждан Российской Федерации к государственной тайне".		
9	Справка о наличии (отсутствии) судимости и (или) факта уголовного преследования либо о прекращении уголовного преследования, выданная в порядке и по форме, которые устанавливаются федеральным органом исполнительной власти, осуществляющим функции по выработке и		
10	Документ (заключение медицинского учреждения) по <u>форме № 001-Г/С</u> об отсутствии у гражданина заболевания, препятствующего поступлению на государственную гражданскую службу или ее прохождению, утвержденной приказом Министерства здравоохранения и социального развития Российской Федерации от 14.12.2009 № 984н		
11	Информация о наличии (отсутствии) обстоятельств, предусмотренных <u>подпунктом "в" пункта 3.2 статьи 4</u> Федерального закона от 12.06.2002 № 67-ФЗ "Об основных гарантиях избирательных прав и права на участие в референдуме граждан Российской Федерации"		
12	Программа предстоящей деятельности на должности Главы Холмского муниципального района в текстовом варианте (формат - *.doc или *.docx, шрифт 14 TimesNewRoman, полуторный интервал, поля: левое – 3 см, остальные по 1,5 см)		
13	Презентация программы предстоящей деятельности на должности Главы Холмского муниципального района (формат - *.ppt или *.pptx) в печатном виде и на электронном носителе		
14	Информация, подтверждающая направление на имя Губернатора Новгородской области сведений о своих доходах, расходах, об имуществе и обязательствах имущественного характера, о доходах, расходах, об имуществе и обязательствах имущественного характера своих супруги (супруга) и несовершеннолетних детей в соответствии с областным законом от 28.08.2017 № 142-ОЗ		
15	Справка об отсутствии у кандидата противопоказаний для выполнения работ, связанных с использованием информации, составляющей государственную тайну		

Порядку проведения конкурса на отбору кандидатур на должность Главы Холмского муниципального района

ОЦЕНОЧНЫЙ ЛИСТ №2 на наличие оснований для отказа в допуске граждан к участию в конкурсе

№ п/п	Наименование критерия	Ф.И.О. гражданина, изъявившего участвовать в конкурсе («+» - выявлено, «-» не выявлено)	Ф.И.О. гражданина, изъявившего участвовать в конкурсе («+» - выявлено, «-» не выявлено)
	Недостижение кандидатом на день проведения конкурса возраста 21 года		
	Признание кандидата судом недееспособным или содержание в местах лишения свободы по приговору суда		
	Наличие гражданства иностранного государства либо вида на жительство или иного документа, подтверждающего право на постоянное проживание гражданина Российской Федерации на территории иностранного государства		
	Наличие у кандидата, представившего документы в конкурсную комиссию, на день проведения конкурса в соответствии с Федеральным <u>законом</u> от 12.06.2002 № 67-ФЗ "Об основных гарантиях избирательных прав и прав на участие в референдуме граждан Российской Федерации" ограничений пассивного избирательного права для избрания выборным должностным лицом местного самоуправления а именно: осужден к лишению свободы за совершение тяжких и (или) особо тяжких преступлений и имеющие на день проведения конкурса неснятую и непогашенную судимость за указанные преступления; осужден к лишению свободы за совершение тяжких преступлений, судимость которых снята или погашена, - до истечения десяти лет со дня снятия или погашения судимости; осужденные к лишению свободы за совершение особо тяжких преступлений, судимость которых снята или погашена, - до истечения пятнадцати лет со дня снятия или погашения судимости; осужден за совершение преступлений экстремистской направленности, предусмотренных Уголовным <u>кодексом</u> Российской Федерации, и имеющие на день проведения конкурса неснятую и непогашенную судимость за указанные преступления, подвергнут административному наказанию за совершение административных правонарушений, предусмотренных <u>статьями 20.3 и 20.29</u> Кодекса Российской Федерации об административных правонарушениях, если конкурс состоится до окончания срока, в течение которого лицо считается подвергнутым административному наказанию; в отношении гражданина Российской Федерации есть вступившее в силу решение суда о лишении его права занимать государственные и (или) муниципальные должности в течение определенного срока		
	кандидат на момент подачи документов имеет счета (вклады), осуществляет хранение наличных денежных средств и ценностей в иностранных банках, расположенных за пределами территории Российской Федерации, и (или) имеет либо осуществил отчуждение иностранных финансовых инструментов		

«___» _____ 20__ года _____

Приложение № _____ (подпись) _____ (ФИО)
6к



АДМИНИСТРАЦИЯ ХОЛМСКОГО МУНИЦИПАЛЬНОГО РАЙОНА РАСПОРЯЖЕНИЕ

25 августа 2020 года № 241-рз

г. Холм

О внесении дополнений в распоряжение Администрации района от 28.01.2020 № 18-рз

1. Внести дополнения в распоряжение Администрации Холмского муниципального района от 28.01.2020 № 18-рз «Об утверждении перечня субсидий на иные цели муниципальным бюджетным и автономным учреждениям за счет средств муниципального бюджета», дополнив перечень субсидий на иные цели за счет средств муниципального бюджета муниципальным бюджетным и автономным учреждениям, подведомственным Администрации Холмского муниципального района строкой следующего содержания:

№ п /	Перечень иных субсидий	Код	Код по классификации расходов бюджета
2 4	Обеспечение развития и укрепления материально-технической базы домов культуры, подведомственных органам местного самоуправления с числом жителей до 50 тыс. человек	34020024 00	340080111203L467 0622

2. Опубликовать распоряжение в периодическом печатном издании - бюллетене «Вестник» и разместить на официальном сайте Администрации Холмского муниципального района в информационно - телекоммуникационной сети «Интернет».

Первый заместитель
Главы администрации
муниципального района **Т.А. Прокофьева**

Проект

Российская Федерация
Новгородская область
ДУМА ХОЛМСКОГО МУНИЦИПАЛЬНОГО РАЙОНА

РЕШЕНИЕ

от _____ № _____

г. Холм

О внесении изменений в нормативы градостроительного проектирования Холмского городского поселения

В соответствии со ст. 29.4. Градостроительного кодекса Российской Федерации Дума Холмского муниципального района

РЕШИЛА:

1. Внести изменения в нормативы градостроительного проектирования Холмского городского поселения, утвержденные решением Совета депутатов Холмского городского поселения от 29.05.2015 № 219

Проект внесения изменений в нормативы градостроительного проектирования Холмского городского поселения, утвержденные решением Совета депутатов Холмского городского поселения от 29.05.2015 № 219

Расчетные показатели для объектов велотранспортной инфраструктуры

Для Холмского городского поселения устанавливаются следующие расчетные показатели минимально допустимого уровня обеспеченности объектами велотранспортной инфраструктуры территории поселения и расчетных показателей максимально допустимого уровня территориальной доступности таких объектов для населения поселения

Велосипедные парковки	Велосипедные дорожки, велополосы	Наименование одного или нескольких видов объектов местного значения поселения
Не устанавливаются	0,16 км на кв.кв. в застройке территории к застройке территории - 6 парковочных мест для велосипедов на 100 кв.м. площади торгового центра; -30 парковочных мест для велосипедов на 100 учашихся образовательного учреждения; -20 парковочных мест для велосипедов на 100 посетителей объектов культуры, спорта и здравоохранения; наличие мест постоянного хранения в количестве не менее 0,8 места на каждое домохозяйство (квартиру) при проектировании нового жилого дома.	Расчетные показатели минимально допустимого уровня обеспеченности объектами
Не устанавливаются	Не устанавливаются	Расчетные показатели максимально допустимого уровня территориальной доступности объектов
Территория населенных пунктов муниципального образования	Территория населенных пунктов муниципального образования	Территория применения расчетных показателей

Проект

Российская Федерация
Новгородская область
ДУМА ХОЛМСКОГО МУНИЦИПАЛЬНОГО РАЙОНА

РЕШЕНИЕ

от _____ № _____

г. Холм

О внесении изменений в нормативы градостроительного проектирования Холмского муниципального района



В соответствии со ст. 29.4. Градостроительного кодекса Российской Федерации Дума Холмского муниципального района

РЕШИЛА:

1. Внести изменения в нормативы градостроительного проектирования Холмского муниципального района, утвержденные решением Думы Холмского муниципального района от 11.09.2015 № 416.

2. Опубликовать решение в периодическом печатном издании – бюллетене «официальный Вестник» Холмского городского поселения и разместить на официальном сайте Администрации Холмского муниципального района в информационно-телекоммуникационной сети «Интернет».

Проект внесения изменений в нормативы градостроительного проектирования

Холмского муниципального района, утвержденные решением Думы Холмского муниципального района от 11.09.2015 № 416.

Расчетные показатели для объектов велотранспортной инфраструктуры

Для Холмского муниципального района устанавливаются следующие расчетные показатели минимально допустимого уровня обеспеченности объектами велотранспортной инфраструктуры территории поселений района и расчетных показателей максимально допустимого уровня территориальной доступности таких объектов для населения района

Наименование одного или нескольких видов объектов местного значения поселения	Расчетные показатели минимально допустимого уровня обеспеченности объектами территории	Расчетные показатели максимально допустимого уровня территориальной доступности объектов	Территория применения расчетных показателей
Велосипедные дорожки, велополосы	0,16 км на кв.кв. в застроенной, планируемой к застройке территории	Не устанавливаются	Территория населенных пунктов муниципального района
Велосипедные парковки	6 парковочных мест для велосипедов на 100 кв.м. площади торгового центра; 30 парковочных мест для велосипедистов на 100 учащихся образовательного учреждения; 20 парковочных мест для велосипедов на 100 посетителей объектов культуры, спорта и здравоохранения; наличие мест постоянного хранения в количестве не менее 0,8 места на каждое домохозяйство (квартиру) при проектировании нового жилого дома.	Не устанавливаются	Территория населенных пунктов муниципального района